

NL INFORMATIE VOOR DE GEBRUIKER

Garagedeuraandrijving

S 9050 base S3 / S 9050 base+ S3

S 9060 base S2 / S 9060 base+ S3

S 9080 base S3 / S 9080 base+ S3

S 9110 base S3 / S 9110 base+ S3

S 9050 pro S3 / S 9050 pro+ S3

S 9060 pro S3 / S 9060 pro+ S3

S 9080 pro S3 / S 9080 pro+ S3

S 9110 pro S3 / S 9110 pro+ S3

Download van de actuele montage- en bedieningshandleiding:

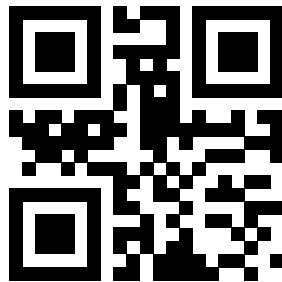

som4.me/man



Inhoud

Kwalificatie van het personeel	2
Fundamentele veiligheidsinstructies voor het gebruik	2
Aanwijzingen voor afvoer en verwerking na afdanking	4
Leveringsomvang	4
Bedieningshandleiding	5
Onderhouds- en inspectieschema	5
Reiniging en verzorging	5
Conformiteit	6
Afmetingen	7
Deur - afmetingen / gewicht	7
Functies DIP-schakelaars	7
Beknopte handleiding base / base+	8
Beknopte handleiding pro / pro+	10
Aansluitschema	12

Kwalificatie van het personeel

Enkele werkzaamheden aan deze aandrijving mogen alleen door daarvoor **gekwalificeerde specialisten worden uitgevoerd**. Werkzaamheden aan het elektrische systeem en spanning voerende componenten mogen volgens EN 50110-1 alleen door een **gekwalificeerde, deskundige elektricien** worden uitgevoerd.

De aandrijving mag uitsluitend door gekwalificeerde specialisten gemonteerd, in bedrijf genomen en gedemonteerd worden. Onder een gekwalificeerde specialist wordt een door een installatiebedrijf aangewezen persoon verstaan.

Deze specialist moet kennis hebben van de volgende normen:

- ▶ EN 13241 Industrie-, bedrijfs- en garagedeuren en poorten - Productnorm
- ▶ EN 12604 Industriële, bedrijfs- en garagedeuren en hekken - Mechanische aspecten - Eisen en beproevingsmethoden
- ▶ EN 12453: Gebruiksveiligheid van gemotoriseerde deuren 2022 (Plc)

Na afloop van alle werkzaamheden moet de gekwalificeerde specialist:

- ▶ een verklaring van overeenstemming opstellen
 - ▶ de CE / UKCA-markering en het typeplaatje aan de hekinstallatie aanbrengen
- De specialist moet de exploitant instrueren:
- ▶ in het gebruik van de aandrijving en de daaraan verbonden gevaren
 - ▶ de omgang met de handmatige noodontgrendeling
 - ▶ regelmatig onderhoud en regelmatige controle- en service-/reinigingswerkzaamheden die de exploitant kan uitvoeren

De exploitant moet er door de specialist over worden geïnformeerd welke werkzaamheden uitsluitend door een specialist mogen worden uitgevoerd.

Welke werkzaamheden mogen door welke personen worden uitgevoerd?

Specialist / Installateur	Exploitant / gebruiker
▶ Montage	▶ Bediening / normaal gebruik
▶ Ingebruikname	▶ Verzorging, zoals beschreven in paragraaf "Reiniging en verzorging"
▶ Onderhoud	▶ Optische controle op defecte of versleten componenten
▶ Instellingswerkzaamheden	▶ Maandelijks controle van krachtafschakeling / reverse- ren
▶ Probleemopsporing	▶ Afvoer en verwerking
▶ Reparatie	
▶ Buitenbedrijfstelling	
▶ Accessoires installeren	

Fundamentele veiligheidsinstructies voor het gebruik

⚠ GEVAAR

Gevaar door niet naleven!

Dit document vervangt niet de montage- en bedieningshandleiding.

- ▶ Lees de montage- en bedieningshandleiding aandachtig door en neem in het bijzonder alle veiligheidsinstructies en waarschuwingen in acht.

Hier verwijzen wij u naar de installatie- en bedieningshandleiding



som4.me/man

Op verzoek kunnen wij u de montage- en bedieningshandleiding ook in gedrukte vorm ter beschikking stellen. Neem hiervoor contact op met info@sommer.eu

Volg de volgende fundamentele veiligheidsinstructies op.

De besturing mag niet door personen met beperkte fysieke, sensorische of mentale vaardigheden of gebrek aan ervaring en kennis worden bediend. Tenzij deze personen een bijzondere instructies gehad en de bedienings- en montagehandleiding begrepen hebben. Personen onder invloed van drugs, alcohol of medicijnen die het reactievermogen verlagen, mogen niet aan de besturing werken. Ook onder toezicht mogen kinderen niet met de besturing spelen of deze gebruiken. Kinderen moeten uit de buurt van de besturing worden gehouden. Handzenders of andere bedieningen mogen niet in de handen van kinderen terechtkomen. Handzenders en andere bedieningen moeten zodanig worden opgeborgen dat onbedoeld / ongeoorloofd gebruik niet mogelijk is.

Gevaar door niet naleven!

Het niet in acht nemen van de veiligheidsinstructies kan ernstig of zelfs dodelijk letsel tot gevolg hebben.

- ▶ Alle veiligheidsinstructies moeten in acht worden genomen!

Gevaar door elektrische stroom!

Bij aanraken van onder stroom staande onderdelen kan een gevaarlijke doorstroming van het lichaam optreden. Dit kan tot elektrische schokken, brandwonden of de dodelijk letsel leiden.

- ▶ Inbouw, controle en vervanging van elektrische onderdelen mogen alleen door daarvoor **opgeleide, elektrotechnische vakmensen** worden uitgevoerd.
- ▶ Voor aanvang van de werkzaamheden aan de installatie eerst de netstekker uittrekken.
- ▶ Als er een accu is aangesloten, moet deze ook worden losgekoppeld van de besturing.
- ▶ Verzeker u ervan dat de installatie spanningsvrij is.
- ▶ Beveilig de installatie tegen herinschakeling.

Gevaar bij gebruik van de installatie bij onjuiste instellingen of indien reparaties nodig zijn!

Als de installatie ondanks onjuiste instellingen of noodzakelijke, nog niet uitgevoerde reparaties wordt gebruikt, kan dit ernstig letsel of de dood tot gevolg hebben.

- ▶ Gebruik de installatie alleen met de juiste instellingen en in een deugdelijke, inzetbare toestand.
- ▶ Controleer de installatie regelmatig op tekenen van slijtage, schade of onvoldoende gewichtsbalans.

- ▶ Controleer na de montage en vervolgens elke maand of de aandrijving omkeert wanneer deze een 40 mm hoog voorwerp op de vloer tegenkomt (krachtafschakeling).
- ▶ Laat storingen, versleten onderdelen of defecten aan de gewichtsbalans onmiddellijk vakkundig repareren.

Gevaar door schadelijke stoffen!

Onjuiste opslag, gebruik of afvoer van accu's, batterijen en componenten van de installatie vormen een gevaar voor de gezondheid van mensen en dieren.

- ▶ Accu's en batterijen op voor kinderen en dieren ontoegankelijke plekken bewaren.
- ▶ Accu's en batterijen uit de buurt van chemische en thermische invloeden houden.
- ▶ Batterijen en defecte accu's niet heropladen.
- ▶ Oude accu's en batterijen en alle componenten van de aandrijving mogen niet bij het gewone huisvuil worden gegooid, maar moeten op de juiste wijze worden afgevoerd.

Gevaar van ingesloten personen!

In de garage kunnen personen worden opgesloten. Als deze personen zich niet kunnen bevrijden, kan dit ernstig of dodelijk letsel tot gevolg hebben.

- ▶ Controleer maandelijks **vooral** van binnen in de eindpositie voor Deur DICHT en eventueel ook van buiten de werking van de noodontgrendeling.
- ▶ Verzeker u ervan dat de noodontgrendeling op een hoogte van max. 1,8 m aangebracht is.
- ▶ Bevestig het aanwijzingsbordje permanent op een opvallende, duidelijk zichtbare plek en in de buurt van de noodontgrendelingshendel.
- ▶ Laat eventuele storingen onmiddellijk professioneel verhelpen.

Gevaar door onderdelen die uitsteken tot in openbare zones!

Onderdelen van de deur mogen niet tot boven openbare stoepen, paden of wegen uitsteken. Dit geldt ook tijdens de deurbeweging. Personen en dieren kunnen ernstig letsel oplopen.

- ▶ Houd openbare stoepen en wegen vrij.

Gevaar door vallende deuronderdelen!

Bij het bedienen van de noodontgrendeling kunnen ongecontroleerde bewegingen van de deur ontstaan als:

- ▶ veren te slap of gebroken zijn.
- ▶ als het gewicht van de deur niet optimaal is gebalanceerd.

Er bestaat gevaar voor vallende onderdelen. Ernstig letsel en dood kunnen het gevolg zijn.

- ▶ Controleer met regelmatige tussenpozen de gewichtsbalans van de deur.
- ▶ Bij de bediening van de noodontgrendeling altijd op de beweging van de deur letten.
- ▶ Afstand houden van het bewegingsbereik van de deur.

Gevaar door meegetrokken worden!

Personen en dieren in het bewegingsbereik van de deur kunnen gegrepen en meegetrokken worden. Ernstig of zelfs dodelijk letsel kan het gevolg zijn.

- ▶ Afstand houden van het bewegingsbereik van de deur.
- ▶ Verwijder vóór de montage alle kabels of kettingen die niet nodig zijn en stel alle inrichtingen of blokkeringen die niet nodig zijn voor het bedrijf buiten werking.

Gevaar voor kneus- en snijwonden!

Als personen of dieren in het bewegingsbereik van de bewegende deur staan, kunnen het mechanisme en de sluitkanten van de deur kneus- en snijwonden veroorzaken.

- ▶ Voordat u de aandrijving aan de deur monteert, moet u zich ervan verzekeren dat de deur in een goede mechanische toestand verkeert, optimaal uitgebalanceerd is qua gewicht en correct opent en sluit.
- ▶ Installatie uitsluitend bij direct zicht op de deur bedienen.

- ▶ Alle gevarenzones moet u tijdens de hele deurbeweging kunnen zien.
- ▶ Observeer doorlopend de bewegende deur.
- ▶ Personen en dieren uit de buurt van het bewegingsbereik van de deur houden.
- ▶ Nooit in de bewegende deur of in bewegende delen grijpen. In het bijzonder niet in de bewegende schuifstang grijpen.
- ▶ Als de loopwagen de plafondophanging passeert, mag u niet naar de plafondophanging grijpen.
- ▶ Rijd pas door de deur, als deze helemaal geopend is.
- ▶ Blijf nooit onder de geopende deur staan.
- ▶ Bevestig waarschuwingsbordjes op een opvallende, duidelijk zichtbare plek en in de buurt van de bedieningsinrichting.

Gevaar door een val van de deur!

Begeeft een draaginrichting het, dan kan de deur een ongecontroleerde val maken. Ernstig of zelfs dodelijk letsel kan het gevolg zijn.

- ▶ Er moet op locatie door de opdrachtgever een geschikte inrichting (externe opvanginrichting, afrolbeveiliging enz.) worden gemoniteerd.

Valgevaar!

Onstabiele of defecte ladders kunnen kiepen en tot ernstige of dodelijke ongevallen leiden.

- ▶ Gebruik uitsluitend stabiele en stoeve ladders.
- ▶ Zorg ervoor dat de ladder stabiel staat.

Gevaar door struikelen en vallen!

Niet veilig opgeslagen onderdelen zoals verpakking, onderdelen van de aandrijving of gereedschappen zijn een struikelrisico en kunnen een val tot gevolg hebben.

- ▶ Houd het montagebereik vrij van onnodige voorwerpen.
- ▶ Zet alle losse onderdelen veilig weg, zodat personen er niet over kunnen struikelen of vallen.
- ▶ Neem de algemene richtlijnen voor werkplekken in acht.

Gevaar door optische straling!

Als gedurende langere tijd in een heldere LED wordt gekeken, kan het zichtvermogen voor korte tijd geïrriteerd raken. Als gevolg daarvan kunnen ernstige of dodelijke ongevallen gebeuren.

- ▶ Niet direct in het LED-licht kijken.

Gevaar voor de ogen!

Bij het boren kunnen ogen en handen door spaanders ernstig gewond raken.

- ▶ Draag een veiligheidsbril bij het boren.

Gevaar voor de handen!

Ruwe metalen onderdelen kunnen bij het beetpakken of aanraken kras- en snijwonden veroorzaken.

- ▶ Draag bij werkzaamheden zoals ontbramen veiligheidshandschoenen.

Letselgevaar voor het hoofd!

Bij het stoten van hangende voorwerpen kunnen ernstige kras- en snijwonden ontstaan.

- ▶ Draag bij de montage van hangende componenten en onderdelen een veiligheidshelm.

Extra veiligheidsinstructies voor de draadloze afstandsbediening

Gevaar voor kneus- en snijwonden!

Als de draadloze besturing wordt bediend terwijl de deur niet in zicht is, kunnen personen en dieren kneus- en snijwonden oplopen door het mechanisme of de sluitkanten.

- ▶ Vooral als bedieningselementen zoals de draadloze afstandsbediening worden gebruikt, moet u tijdens de gehele deurbeweging alle gevare zones kunnen overzien.
- ▶ Verzekert u ervan dat de veren van de deur niet zwak of gebroken zijn, voordat u de handzender bedient.
- ▶ Houd de bewegende deur altijd in de gaten.
- ▶ Houd personen en dieren uit de buurt van het bewegingsbereik van de deur.
- ▶ Grijp nooit naar de bewegende deur of de bewegende delen.
- ▶ Pas door de deur rijden als deze helemaal geopend is.
- ▶ Alle handzenders moet u zo bewaren dat een onbedoelde en onbedoelde bediening, bijvoorbeeld door personen en dieren uitgesloten is.
- ▶ Vast geïnstalleerde bedieningsinrichtingen (bijv. ext. schakelaars, sleutelschakelaars enz. op een hoogte van max. 1,5 m en op voldoende afstand van bewegende delen aanbrengen.
- ▶ Blijf nooit onder de geopende deur staan.

Aanwijzingen en informatie over het gebruik en de draadloze afstandsbediening

De exploitant van de draadloze installatie geniet geen enkele bescherming tegen storingen door andere radioapparatuur en apparaten. Daartoe behoren onder andere radioapparatuur die correct in hetzelfde frequentiebereik worden gebruikt. Bij het optreden van grote storingen moet de exploitant zich wenden tot de telecommunicatiedienst voor interferentiemeting of lokalisatie van radiogolven.

OPMERKING

- ▶ Als de draadloze afstandsbediening wordt gebruikt zonder dat er zicht is op de deur, kunnen voorwerpen in het bewegingsbereik van de deur ingeklemd en beschadigd worden.
- ▶ Er mogen zich geen voorwerpen in het bewegingsbereik van de deur bevinden.
- ▶ De aandrijving mag uitsluitend bediend worden, als er direct zicht is op de deur.

Aanwijzingen voor afvoer en verwerking na afdanking

WAARSCHUWING



Gevaar door schadelijke stoffen!

- ▶ Onjuiste opslag, gebruik of afvoer van accu's, batterijen en componenten van de aandrijving vormen een gevaar voor de gezondheid van mensen en dieren. Ernstig letsel of de dood zijn het gevolg.
- ▶ Accu's en batterijen moet u ontoegankelijk voor kinderen en dieren opbergen.
- ▶ Accu's en batterijen moet u uit de buurt van chemische, mechanische en thermische invloeden houden.
- ▶ Batterijen kunnen gevaarlijke chemische stoffen bevatten die het milieu vervuilen en de gezondheid van mens en dier in gevaar brengen. In het bijzonder moet voorzichtig worden omgegaan met batterijen die lithium bevatten, omdat deze ook gemakkelijk kunnen ontbranden en brand kunnen veroorzaken als ze niet op de juiste manier worden behandeld.
- ▶ Batterijen en accu's die zich in elektronische apparaten bevinden en kunnen worden verwijderd zonder ze te vernielen, moeten gescheiden worden afgevoerd.

OPMERKING

- ▶ Om milieuschade te voorkomen, alle componenten conform de regionale en nationale regelgeving afvoeren.
- ▶ Vermijd waar mogelijk het ontstaan van afval. Bekijk de mogelijkheden om componenten te recyclen in plaats van ze af te voeren als afval.



INFORMATIE



Dit apparaat is gelabeld in overeenstemming met de Europese Richtlijn 2012/19/EU betreffende gebruikte elektrische en elektronische apparatuur (WEEE – waste electrical and electronic equipment).

Deze richtlijn geeft het in de hele EU geldende kader voor het retourneren en recyclen van afgedankte apparaten.

Alle buiten bedrijf gestelde componenten, oude accu's en batterijen van de aandrijving mogen niet bij het huishoudelijke afval worden gegooid. Voer niet meer gebruikte componenten, oude accu's en batterijen op de juiste wijze af. Hiervoor moeten de lokale en nationale bepalingen worden nageleefd. Informeer bij uw vakdealer naar de actuele afvalverwerkingstrajecten.



FR
Cet appareil,
ses accessoires
et cordons
se recyclent



REPRISE
À LA LIVRAISON



À DÉPOSER
EN MAGASIN



À DÉPOSER
EN DÉCHÈTERIE

Points de collecte sur www.quefairedemesdechets.fr
Privilégiez la réparation ou le don de votre appareil !

Leveringsomvang

Een lijst met artikelaanduidingen vindt u in de montage- en bedieningshandleiding

base S3 / base+ S3

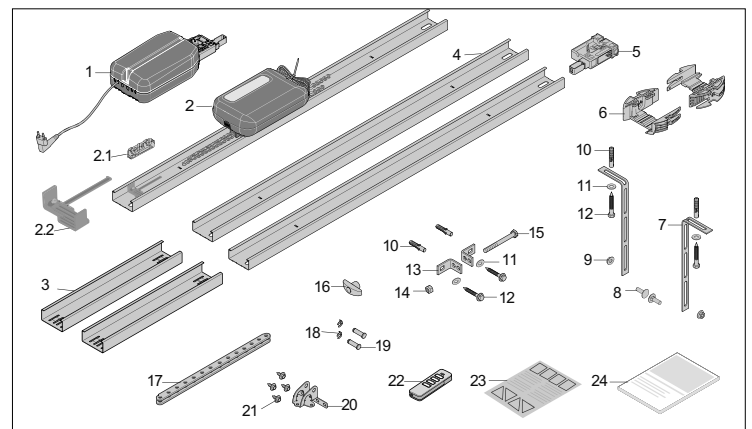

pro S3 / pro+ S3

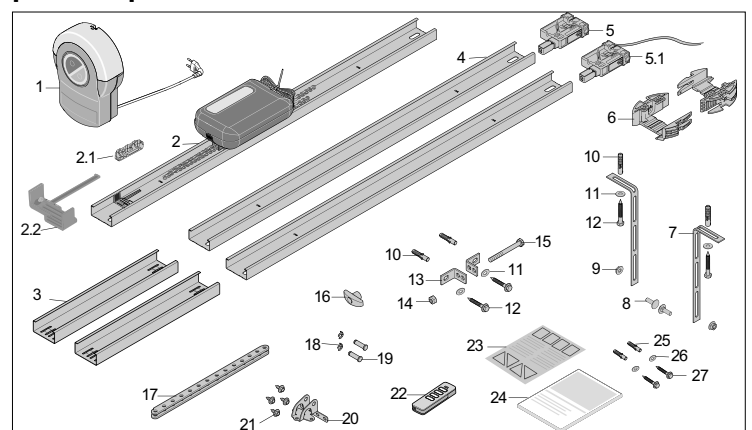

Bedieningshandleiding

Met de elektrische aandrijving en de leverbare accessoires kunnen sectionaaldeuren en andere deurtypen worden geopend en gesloten. De besturing van de aandrijving wordt bijvoorbeeld met de handzender bestuurd.

Alle toetsen kunnen in hun functie vrij geprogrammeerd worden. De radiokanalen (CH) hebben elk gespecificeerde functies

CH 1

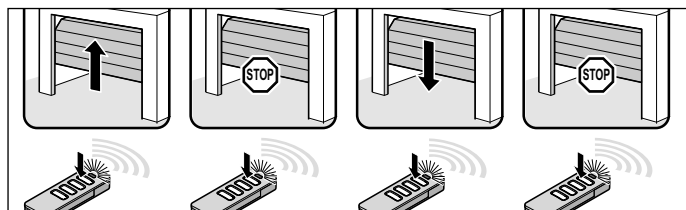

Impulsreeks Deur OPEN, deur stopt, Deur DICHT, deur stopt

CH 2

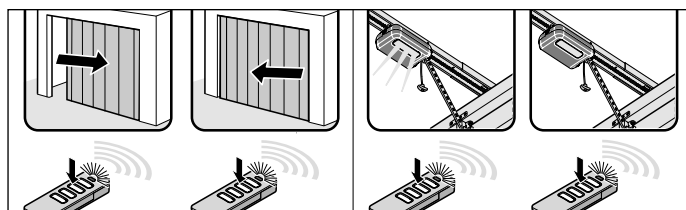

gedeeltelijke opening: DIP-schakelaar 2 op "ON"
Verlichtingsfunctie: DIP-schakelaar 2 op "OFF"

CH 3

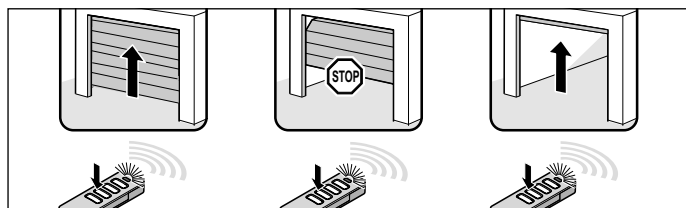

Impulsreeks voor gedefinieerd Deur OPEN

CH 4

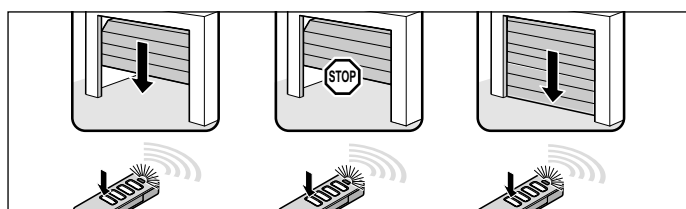

Impulsreeks voor gedefinieerd Deur DICHT

Onderhouds- en inspectieschema

Hoe vaak?	Wat?	Hoe?
Eén keer per maand	• Noodontgrendeling testen	• Zie Montage- en bedieningshandleiding
	• Obstakeldetectie testen	• Zie Montage- en bedieningshandleiding
	• Fotocel controleren	• De actieve fotocel tijdens het sluitproces van de deur onderbreken. De deur moet stoppen en iets opengaan. Bij actieve automatische sluiting opent de deur helemaal. • Indien nodig de fotocel reinigen, zie Montage- en bedieningshandleiding
	• Controle van Krachtaf-schakeling / Reverseren	• Zie Montage- en bedieningshandleiding
Eén keer per jaar	• Deur en alle bewegende delen controleren	• Aan de hand van de instructies van de fabrikant
	• Schroeven aan deur, plafond of latei controleren	• Controleren of de schroeven vastzitten en indien nodig bijdraaien
Indien nodig	• Ketting en rail	• onderhoudsvrij
	• Rail	• Zie Montage- en bedieningshandleiding
	• Behuizing van plafondbesturing en loopwagengereiniging	

Reiniging en verzorging

- Aandrijving van netspanning loskoppelen. Als een accu gemonteerd is, de afdekkap van de plafondbesturing verwijderen en de accu loskoppelen van de plafondbesturing, zie ook de **Montage- en bedieningshandleiding**. Vervolgens de spanningsvrijheid controleren.
- Met een handvochtige, vezelvrije doek het losse vuil verwijderen:
 - ▶ van loopwagengereiniging en plafondbesturing
 - ▶ van de rail en de binnenkant van de rail
- Indien nodig in omgekeerde volgorde de accu monteren.
- De aandrijving weer op de netspanning aansluiten.

Conformiteit

EU-inbouwverklaring

voor de inbouw van een onvolledige machine volgens de Machinerichtlijn 2006/42/EG, bijlage II deel 1 B

SOMMER Antriebs- und Funktechnik GmbH

Hans-Böckler-Strasse 27

D-73230 Kirchheim unter Teck
Germany

verklaart bij deze dat de producten

base S3 / base+ S3 / pro S3 / pro+ S3

in overeenstemming met de:

- Machinerichtlijn 2006/42/EG
 - Laagspanningsrichtlijn 2014/35/EU
 - EMC-richtlijn 2014/30/EU
 - RoHS-richtlijn 2011/65/EU
- werd ontwikkeld, geconstrueerd en vervaardigd.
De volgende normen werden toegepast:

EN ISO 13849-1, PL "C" Cat. 2	Veiligheid van machines - Veiligheidsgerelateerde delen van besturingen - Deel 1: Algemene ontwerpprincipes
EN 60335-1, voor zover van toepassing	Veiligheid van elektr. apparaten/aandrijvingen voor deuren
EN 61000-6-3	Elektromagnetische compatibiliteit (EMC) - emissie
EN 61000-6-2	Elektromagnetische compatibiliteit (EMC) - immuniteit
EN 60335-2-95	Huishoudelijke en soortgelijke elektrische toestellen - veiligheid - Deel 2: Bijzondere eisen aan aandrijfmechanismen voor verticaal bewegende garagedeuren voor woonhuizen
EN 60335-2-103	Huishoudelijke en soortgelijke elektrische toestellen - veiligheid - Deel 2: Bijzondere eisen voor aandrijvingen voor poorten, deuren en ramen

Aan de onderstaande eisen uit bijlage 1 van de Machinerichtlijn 2006/42/EG wordt voldaan: 1.1.2, 1.1.3, 1.1.5, 1.2.1, 1.2.2, 1.2.3, 1.2.4, 1.2.5, 1.2.6, 1.3.1, 1.3.2, 1.3.4, 1.3.7, 1.5.1, 1.5.4, 1.5.6, 1.5.14, 1.6.1, 1.6.2, 1.6.3, 1.7.1, 1.7.3, 1.7.4

De specifieke technische documenten zijn volgens bijlage VII deel B opgesteld en worden op verzoek elektronisch toegezonden aan de autoriteiten.

De aandrijving mag alleen worden gebruikt:

- in combinatie met de in de referentielijst aangegeven deurtypen, zie onder Certificeringen:

www.sommer.eu

De niet voltooide machine is uitsluitend bedoeld voor inbouw in een hekinstallatie om zo een volledige machine in overeenstemming met de Machinerichtlijn 2006/42/EG te vormen. De hekinstallatie mag pas in gebruik worden genomen nadat is vastgesteld dat de volledige installatie voldoet aan de bepalingen van bovengenoemde EG-richtlijnen.

Gevolmachtigde voor het samenstellen van de technische documentatie is de ondertekenaar.

Kirchheim unter Teck, 01.04.2025



i.v.

Jochen Lude
Verantwoordelijke voor de documenten

Vereenvoudigde EU-verklaring van overeenstemming voor radioapparatuur

Hierbij verklaart **SOMMER Antriebs- und Funktechnik GmbH**, dat het radiosysteem (**base S3 / base+ S3 pro S3 / pro+ S3**) voldoet aan de richtlijn 2014/53/EU. De volledige tekst van de EU-verklaring van overeenstemming voor de radiotechniek kunt u hier inzien:



som4.me/mrl

UKCA declaration of incorporation

SOMMER Antriebs- und Funktechnik GmbH

Hans-Böckler-Straße 27

73230 Kirchheim unter Teck
Germany

hereby declares that the products designated below, have been developed, designed and manufactured in conformity with the:

- Supply of Machinery (Safety) Regulations 2008
- Electrical Equipment (Safety) Regulations 2016
- Electromagnetic Compatibility Regulations 2016
- The Restriction of the Use of Certain Hazardous Substances in Electrical and Electronic Equipment Regulations 2012

The machine component must not be put into service until it has been established that the machine into which the machine component is to be incorporated complies with the provisions of the Supply of Machinery (Safety) Regulations 2008

The following standards were applied:

BS EN ISO 13849-1, PL „C“ Cat. 2	Safety of machinery. Safety-related parts of control systems. General principles for design - Part 1: General principles for design
BS EN 60335-1+A15 where applicable	Household and similar electrical appliances. Safety. General requirements
BS EN IEC 61000-6-3	Electromagnetic compatibility (EMC). Generic standards. Emission standard
BS EN IEC 61000-6-2	Electromagnetic compatibility (EMC). Generic standards. Immunity standard for industrial environments
BS EN 60335-2-95+A2	Household and similar electrical appliances. Safety. - Part 2: Particular requirements for drives for vertically moving garage doors for residential use
BS EN 60335-2-103	Household and similar electrical appliances. Safety. - Part 2: Particular requirements for drives for gates, doors and windows

Product type

Products

Garage door operator

base S3 / base+ S3 / pro S3 / pro+ S3

The following requirements of Annex 1 of the Supply of Machinery (Safety) Regulations 2008 are met: 1.1.2, 1.1.3, 1.1.5, 1.2.1, 1.2.2, 1.2.3, 1.2.4, 1.2.5, 1.2.6, 1.3.1, 1.3.2, 1.3.4, 1.3.7, 1.5.1, 1.5.4, 1.5.6, 1.5.14, 1.6.1, 1.6.2, 1.6.3, 1.7.1, 1.7.3, 1.7.4

The special technical documentation was prepared in accordance with Annex VII Part B and will be submitted to regulators electronically on request.

The product may only be used in combination with door types in the reference list, which can be found under Certifications at

www.sommer.eu

The products are imported into the United Kingdom by:

SOMMER Doco

Unit B3 Elvington Industrial Estate

Elvington

York

YO41 4AR

Kirchheim unter Teck

01.04.2025



i.v.

Jochen Lude
Dokumentenverantwortlicher

UKCA declaration of conformity for radio systems

SOMMER Antriebs- und Funktechnik GmbH

Hans-Böckler-Straße 27

73230 Kirchheim unter Teck

Germany

hereby declares that the products designated below, when used as intended, comply with the essential requirements of the Radio Equipment Regulations 2017 and that, in addition, the standards listed below have been applied.

DIN VDE 0620-1 (where applicable)	2016-01
EN 62368-1:2016-05 + AC:2015	2016-05
EN 62479:2011	2011-09
ETSI EN 300 220-2 V3.1.1	
ETSI EN 300 328 V2.2.2	
ETSI EN 301 489-1 V2.2.2	2019-11
ETSI EN 301 489-3 V2.1.1	2019-03

Product type

Products

Garage door operator

base S3 / base+ S3 / pro S3 / pro+ S3

The product was imported into the United Kingdom by

SOMMER Doco

Unit B3 Elvington Industrial Estate

Elvington

York

YO41 4AR

Kirchheim unter Teck

01.04.2025



i.v.

Jochen Lude
Dokumentenverantwortlicher

Afmetingen

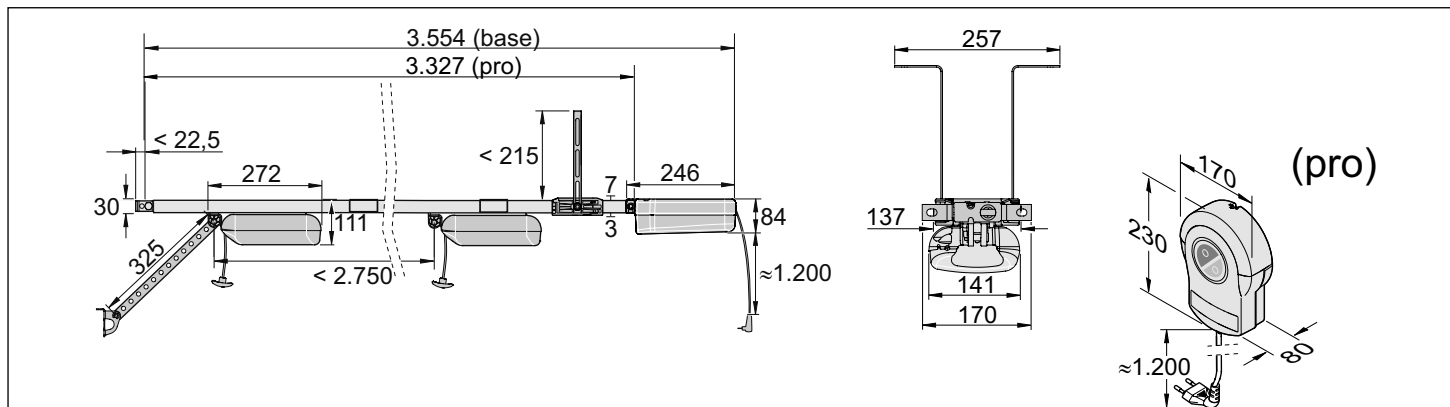

Deur - afmetingen / gewicht





base S3 / base+ S3 / pro S3 / pro+ S3	S 9050	S 9060	S 9080	S 9110	
Max. vleugelgewicht*	80 kg	ca. 120 kg	ca. 160 kg	ca. 200 kg	
Max. deurbreedte/ maximaal deur- looppunt (MDL)**	Sectionaaldeuren	3.000 / 2.500 mm	4.500 / 2.500 mm	6.000 / 2.500 mm	8.000 / 2.500 mm
	Draaideuren	3.000 / 2.750 mm	4.500 / 2.750 mm	6.000 / 2.750 mm	8.000 / 2.750 mm
	Kanteldeuren	3.000 / 2.050 mm	4.500 / 2.050 mm	6.000 / 2.050 mm	8.000 / 2.050 mm
Zijwaartse secti- onaaldeuren / zij- waarts openende deuren	2.500 mm (3.000 mm) / 2.300 mm	2.500 mm / (4.500 mm) / 2.500 mm	2.500 mm (5.750 mm) / 2.750 mm	2.500 mm (6.850 mm) / 3.000 mm	
Max. parkeerplaatsen	2	30	75	50	

* Afhankelijk van de deur en de gebruiksvoorwaarden



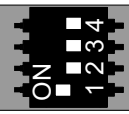
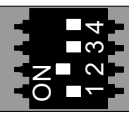
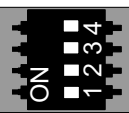
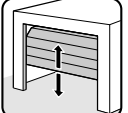
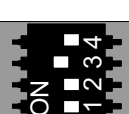

** Waarden zonder extra verlichting, Lumi+

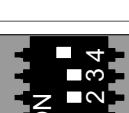
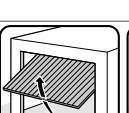
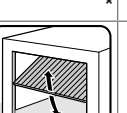
*** Richtwaarde, afhankelijk van deurconstructie

Functies DIP-schakelaars

	ON	OFF 
	• Automatische sluiting geactiveerd	• Automatische sluiting gedeactiveerd
	• Gedeeltelijke opening geactiveerd / verlichtingsfunctie gedeactiveerd	• Gedeeltelijke opening gedeactiveerd / verlichtingsfunctie geactiveerd
		
	 	
	 	

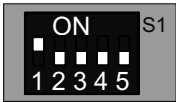
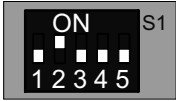
* Vleugeldeur alleen mogelijk bij pro / pro+ aandrijvingen

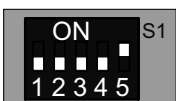
	ON	OFF 
	• Extra printplaat "Conex" • T1 definieert Deur OPEN • T2 definieert Deur DICHT	• Extra printplaat "Conex" • T1 impulsreeks • T2 verlichtingsfunctie/gedeeltelijke opening
	• Relais trekt aan: als de deur beweegt en als de deur niet gesloten is*	• Verlichtingsfunctie
	• Continue voeding van het totale systeem geactiveerd	• Energiebesparingsmodus geactiveerd
	• COM en Signal als impulsingang (gedeeltelijke opening) geactiveerd	• COM en Signal als veiligheidscontact voor fotocel geactiveerd
	• Functie van de impulsingang: STOP**	• Functie van de impulsingang: Standaard

* Bijv.: Deurstatusindicatie

** Keuzemogelijkheden via SOMlink: STOP / ALARM

Beknopte handleiding base S3 / base+ S3

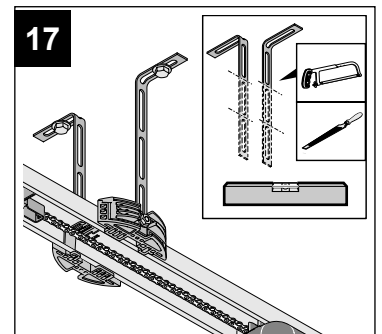
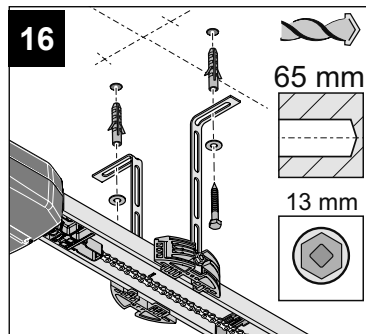
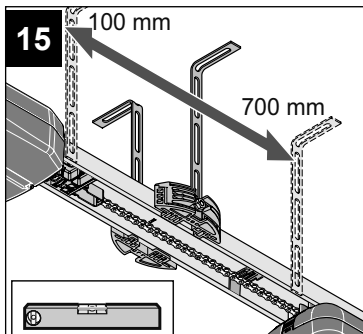
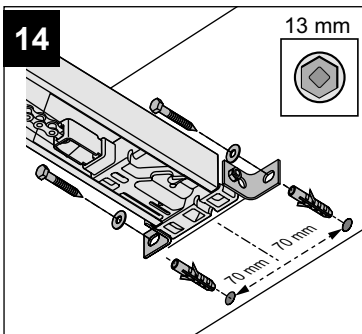
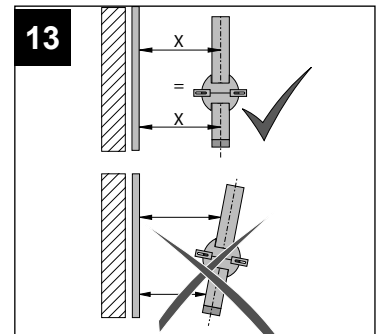
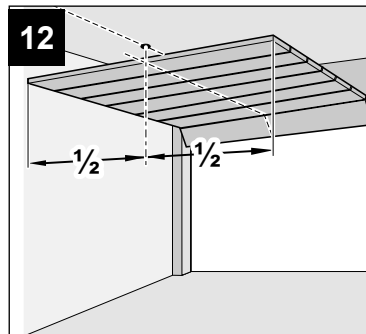
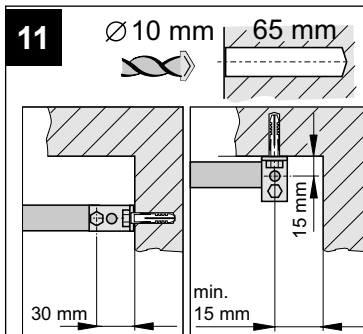
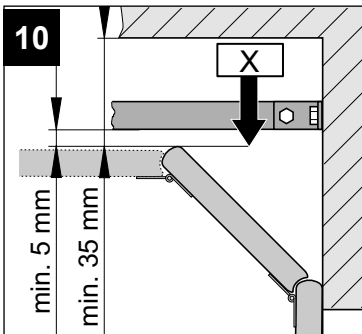
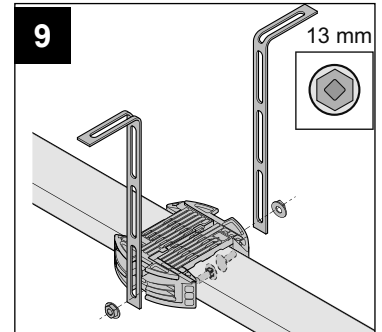
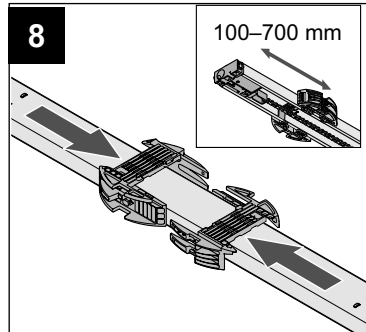
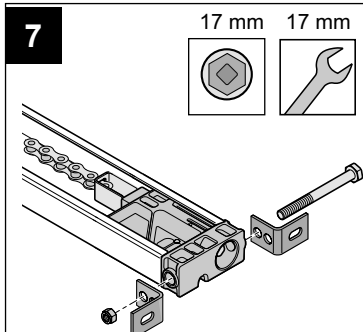
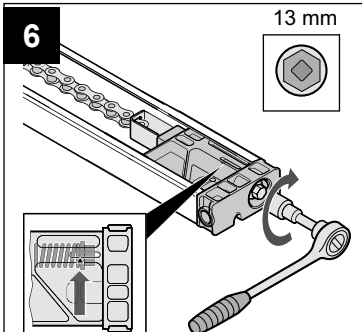
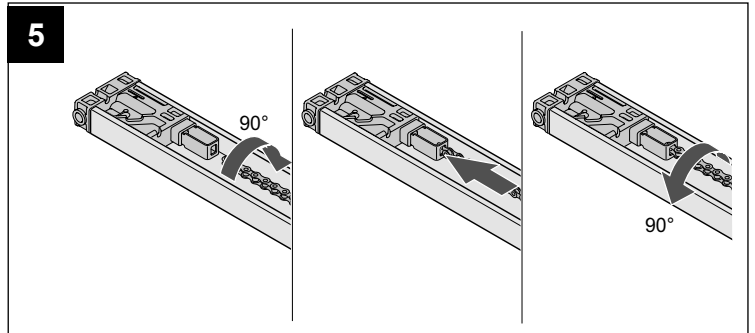
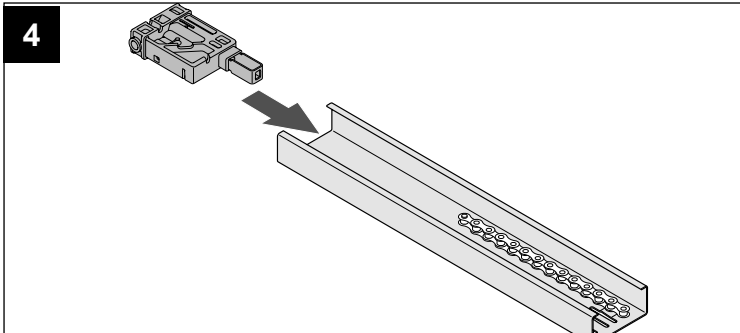
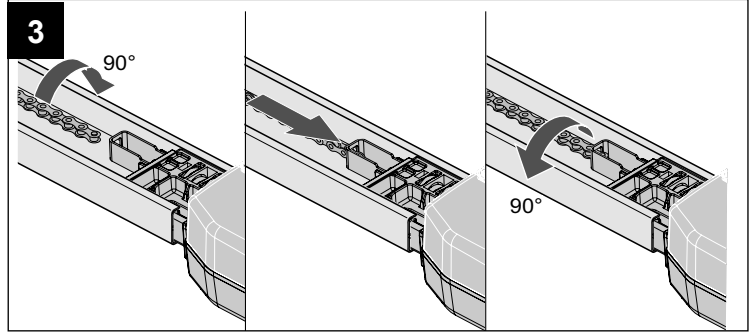
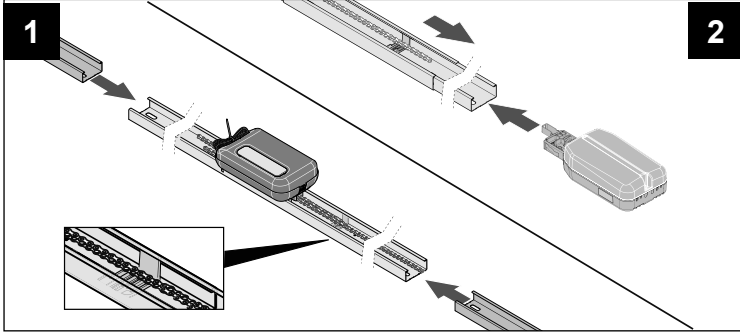
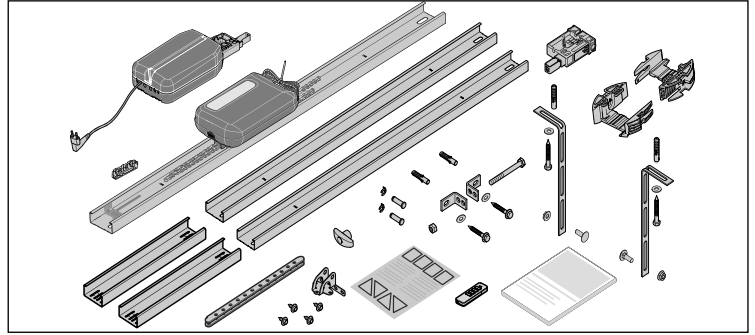
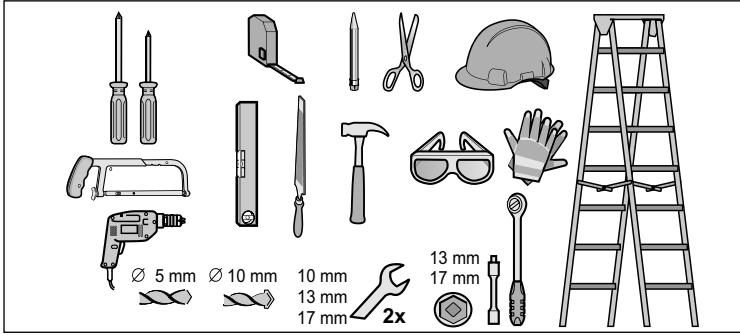

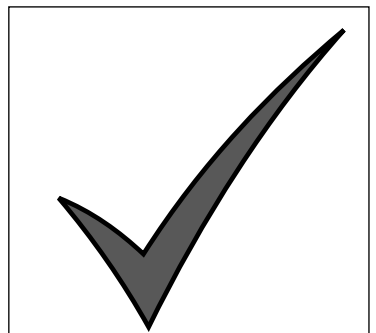
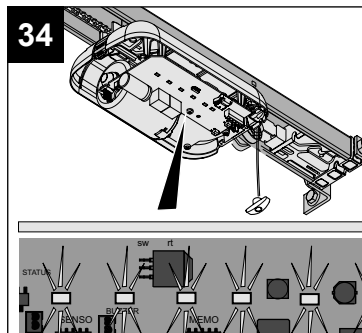
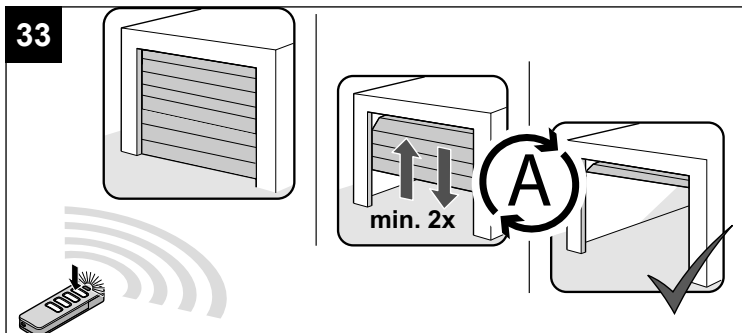
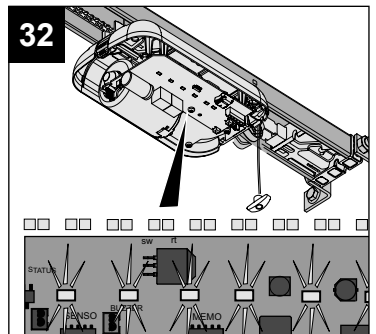
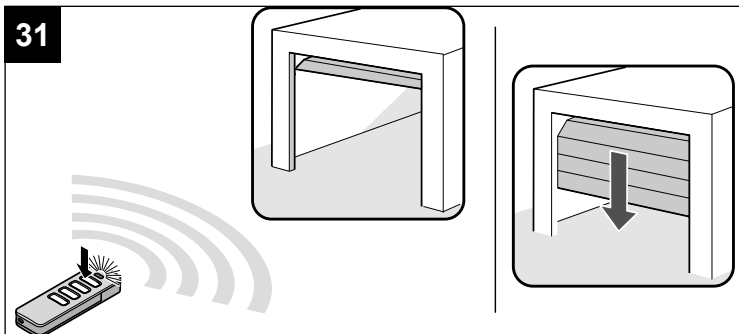
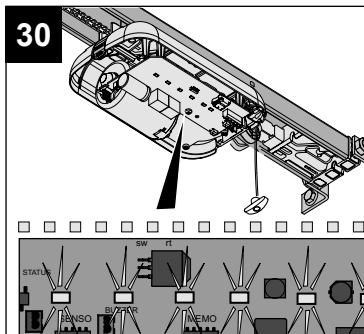
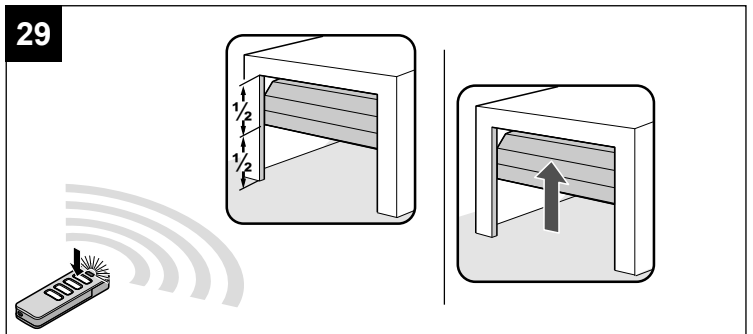
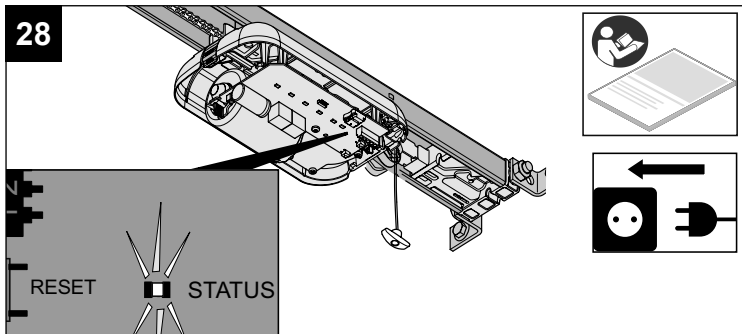
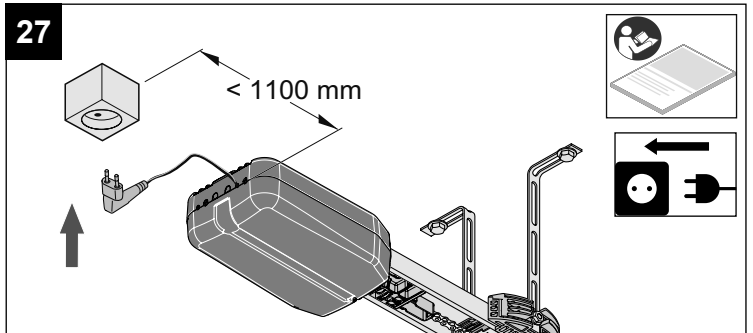
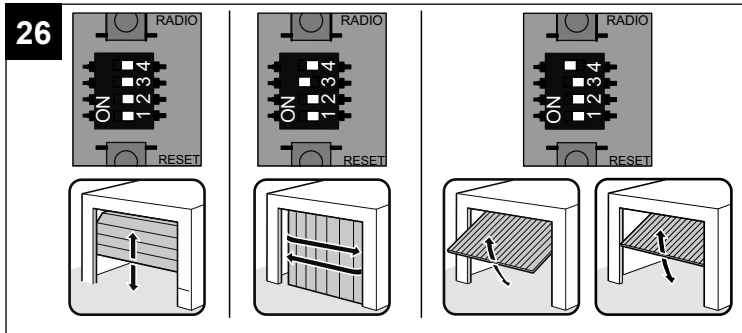
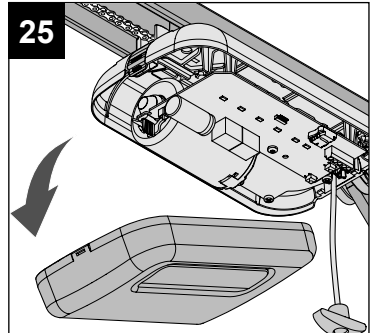
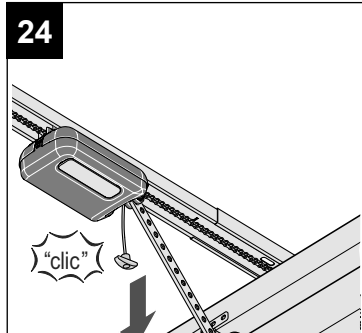
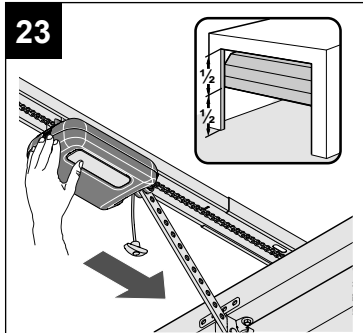
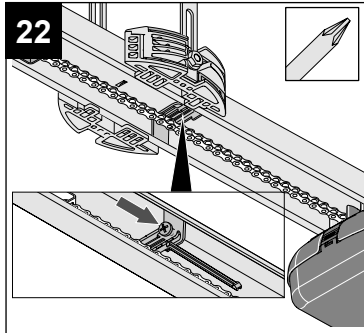
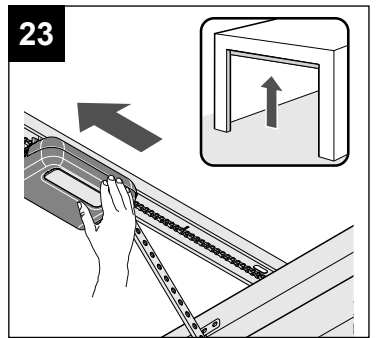
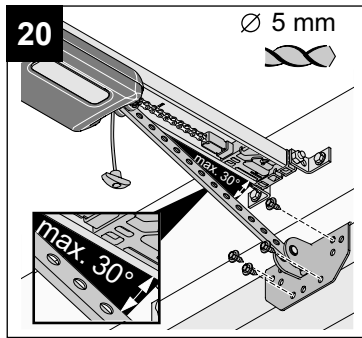
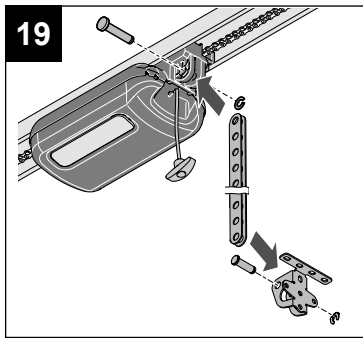
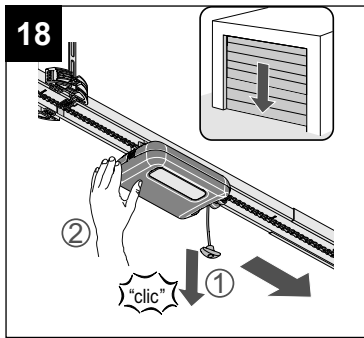

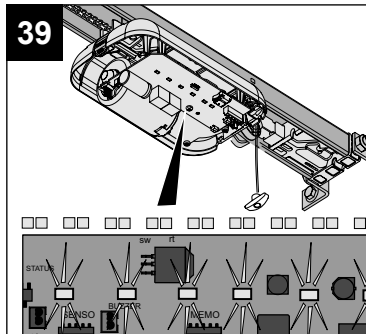
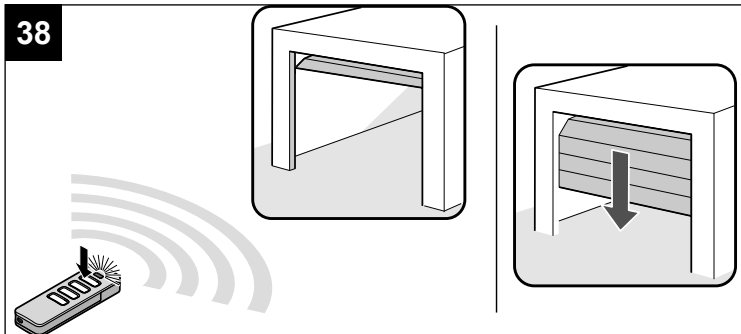
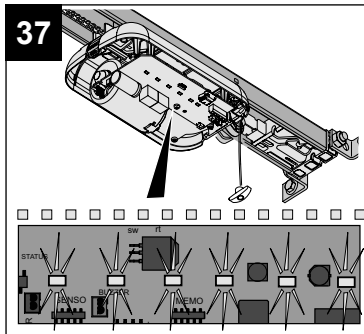
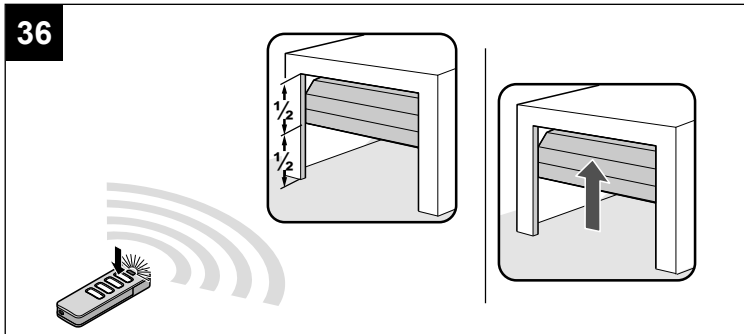
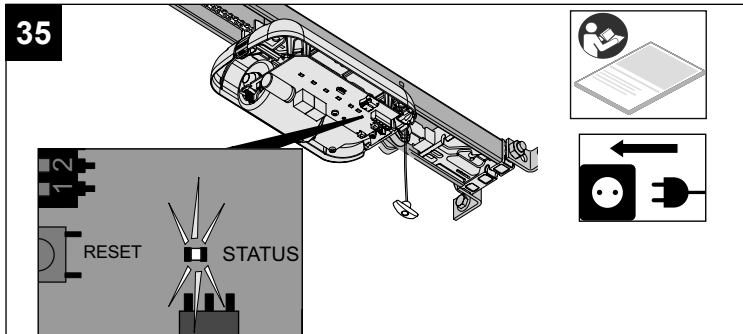
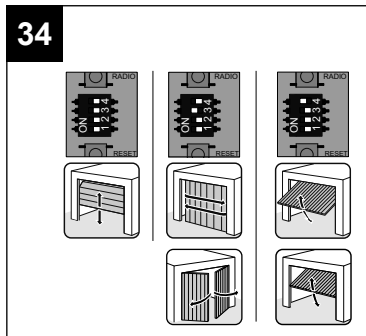
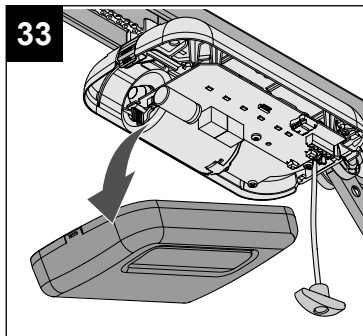
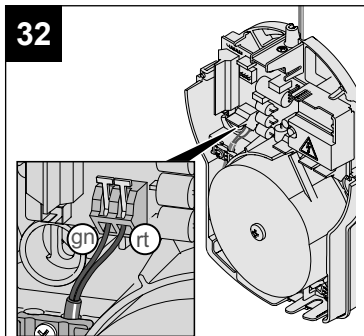
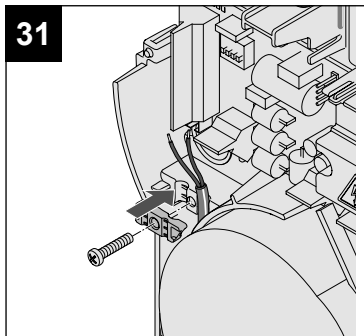
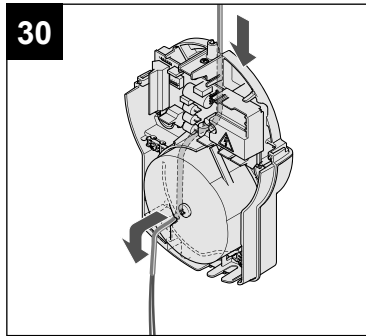
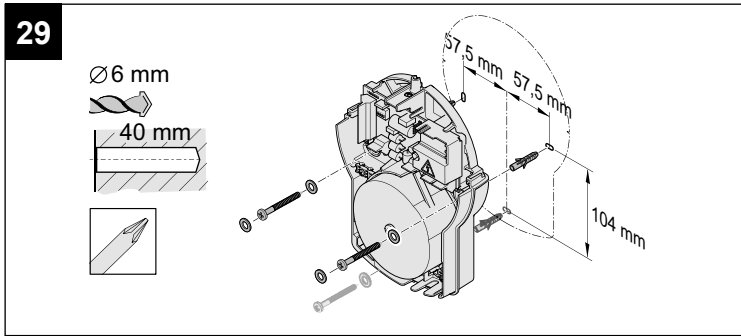
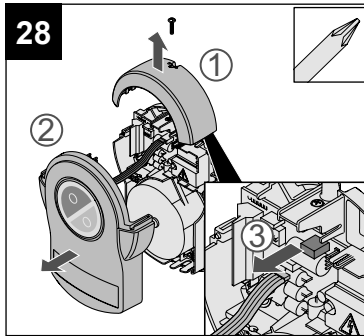
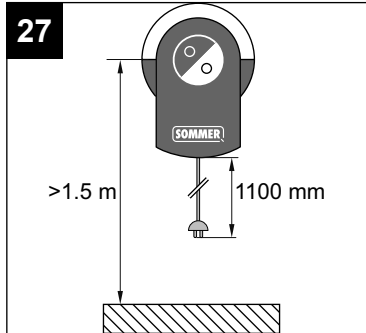
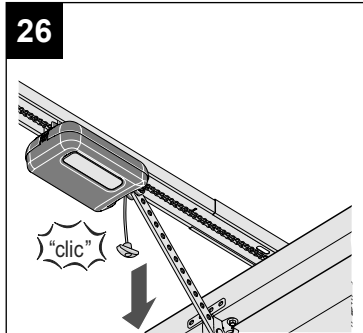
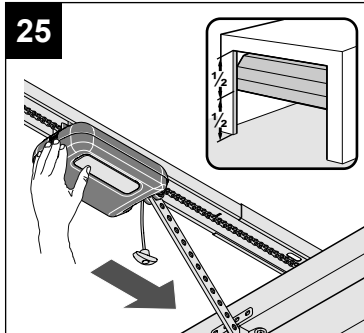
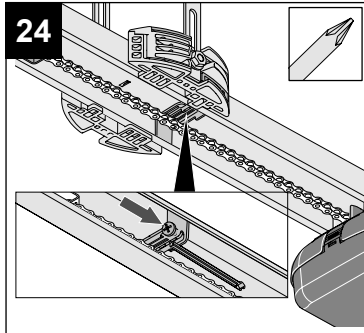
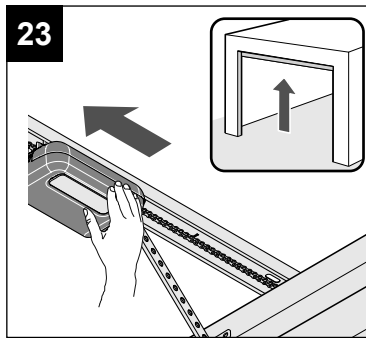
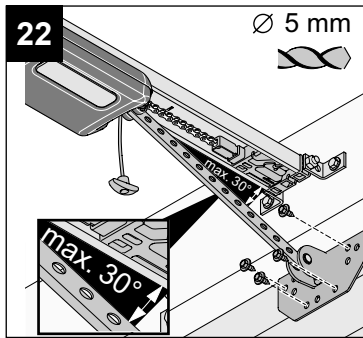
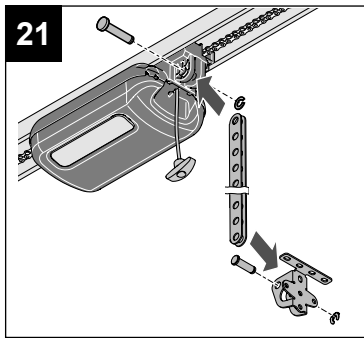
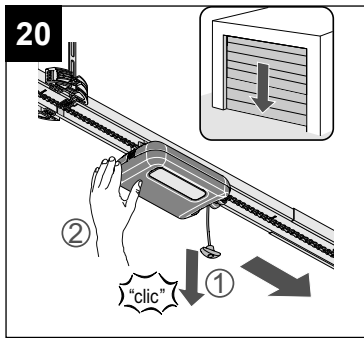

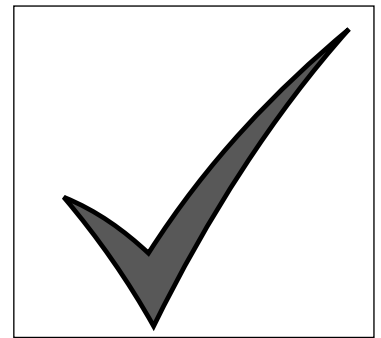
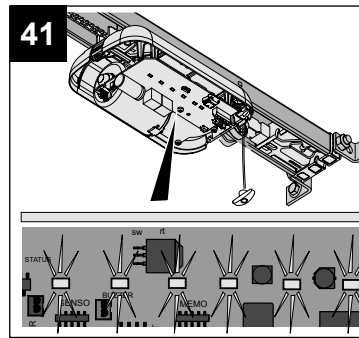
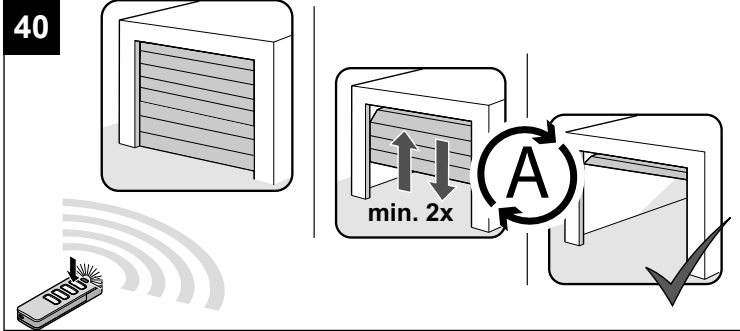

Een extra handzender programmeren (base S3 / base+ S3 / pro S3 / pro+ S3)

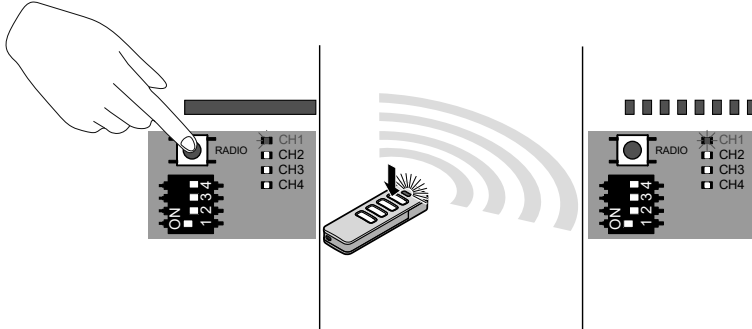

Aansluitschema

