

740 C

Aandrijving 230V



NEW



Max. gewicht vleugel

500 Kg

Max. snelheid

12 m/min.

**Gebruiksfrequentie
(cycli/uur)**

56

- Geavanceerde tandwielmotor met ingebouwde besturingseenheid met regelbare snelheid, ingangen voor 2 veiligheidslijsten, FDS en Omnidec-radioprotocol, Bus2Easy-technologie.
- **Geïntegreerde LC "Low Consumption" functionaliteit voor laag verbruik in stand-bymodus** ^{NEW} (in overeenstemming met de Ecodesign-richtlijn 2009/125/EG en EU-verordening 2023/826, voor energie-efficiëntie, lagere bedrijfskosten en een positieve impact op het milieu. Dit kan eenvoudig worden in- of uitgeschakeld; indien ingeschakeld, wordt deze automatisch geactiveerd na enkele minuten inactiviteit, waardoor het standby-stroomverbruik wordt verlaagd <0,5 W, of 2 W indien aangesloten op Simply Connect.)
- Geavanceerde motorbesturing: voorzien van een encoder voor een soepele werking, krachtoptimalisatie, een lager verbruik en instelbare gevoeligheid voor obstakeldetectie.
- Moderne esthetiek: tijdloos design met strakke, onderscheidende lijnen, aanpasbaar aan elke context.



TECHNISCHE EIGENSCHAPPEN

Model	740 C met encoder
Netvoedingsspanning	220-240V~ 50/60 Hz
Elektromotor	Asynchrone eenfasig
Max. vermogen	430 W
Max. koppel	18 Nm (*)
Max. duwkracht	450 N (*)
Verminderingsratio	1:25
Max. breedte vleugel	15 m
Snelheid van het hek	12 m/min
Snelheidsregeling en motorregeling	Ja
Eindschakelaar openen en sluiten	Magnetic
Tandwiel	Z16 module 4
Encoder	Magnetische encoder
Krachtregeling	via motorsturing
Omgevingstemperatuur voor gebruik	-20°C ÷ +55°C (**)
Thermische beveiliging	140°C zelfherstellend
Beschermingsgraad	IP44
Gewicht	11,9 Kg
Afmetingen (BxDxH)	295 x 181 x 320 mm
Max. gewicht vleugel	500 Kg
Gebruiksfrequentie	56 cycli/u
Motorsturing	ingebouwd
Ontgrendeling	Draaibare ontgrendelingsknop - gecodeerde sleutel
Condensator	10 µF

(*) gegevens met betrekking tot 230V- 50Hz

(**) De 230V-versie kan werken bij temperaturen van +55° tot +65° onder de volgende omstandigheden:

Gebruiksfrequentie 22 cycli/u. Max. belasting op accessoires (inclusief Bus2Easy-accessoires) 400 mA (in plaats van 500 mA). Cycli/u heeft betrekking op een hek met een max. gewicht en een breedte van 5 m.

MODEL

Model	Artikelcode	Prijs €
740 C Z16 met encoder	109600	

VERPAKKING

740 C bevat: een elektromechanische aandrijving met ingebouwde "low consumption" motorsturing, encoder voor omkering bij obstakel, een tandwiel voor tandlat, 2 ontgrendelingsleutels, een funderingsplaat, magnetische eindschakelaars + condensator 10µF

MOTORSTURING

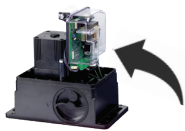

Motorsturing E781S LC (ingebouwd)

NEW

63003530

KUNSTSTOF TANDLATTEN



1 m kunststof tandlat M4, 30x20, excl. bevestigingsschroeven

490333



4 bevestigingsschroeven voor 1m art. 490333

390178

VERZINKTE TANDLATTEN



Pakket van 4 m verzinkte tandlat 30x12 mod. 4, incl. mechanische bevestigingsschroeven

490124



Pakket van 4 m verzinkte tandlat 30x8 mod. 4, incl. mechanische bevestigingsschroeven

490125

OPMERKING

♦ Max. gewicht: 400 kg

MONTAGE-AFMETINGEN (MM)

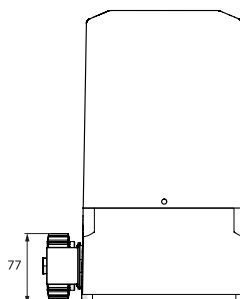
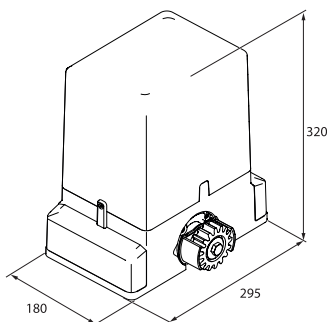

OVERIGE TOEBEHOREN

Zenders en ontvangers

Codeklavieren

Fotocellen en kolommen

Weerstandlijsten + XTS/XRS - CN60E

Waarschuwingsslampen

741 C

Aandrijving 230V



NEW

Max. gewicht vleugel

900 Kg

Max. snelheid

12 m/min.

Gebruiksfrequentie
(cycli/uur)

56



- Geavanceerde tandwielmotor met ingebouwde besturingseenheid met regelbare snelheid, ingangen voor 2 veiligheidslijsten, FDS en Omnidec-radioprotocol, Bus2Easy-technologie.
- **Geïntegreerde LC "Low Consumption" functionaliteit voor laag verbruik in stand-bymodus** NEW
(in overeenstemming met de Ecodesign-richtlijn 2009/125/EG en EU-verordening 2023/826, voor energie-efficiëntie, lagere bedrijfskosten en een positieve impact op het milieu. Dit kan eenvoudig worden in- of uitgeschakeld; indien ingeschakeld, wordt deze automatisch geactiveerd na enkele minuten inactiviteit, waardoor het standby-stroomverbruik wordt verlaagd <0,5 W, of 2 W indien aangesloten op Simply Connect.)
- Geavanceerde motorbesturing: voorzien van een encoder voor een soepele werking, krachtoptimalisatie, een lager verbruik en instelbare gevoeligheid voor obstakeldetectie.
- Moderne esthetiek: tijdloos design met strakke, onderscheidende lijnen, aanpasbaar aan elke context.



TECHNISCHE EIGENSCHAPPEN

Model	741 C met encoder
Netvoedingsspanning	220-240V~ 50/60 Hz
Elektromotor	Asynchrone eenfasig
Max. vermogen	530 W
Max. koppel	18 Nm (*)
Max. duwkracht	680 N (*)
Verminderingsratio	1:25
Max. breedte vleugel	15 m
Snelheid van het hek	12 m/min
Snelheidsregeling en motorregeling	Ja
Eindschakelaar openen en sluiten	Magnetisch
Tandwiel	Z16 module 4
Encoder	Magnetische encoder
Krachtregeling	via motorsturing
Omgevingstemperatuur voor gebruik	-20°C ÷ +55°C (**)
Thermische beveiliging	140°C zelfherstellend
Beschermingsgraad	IP44
Gewicht	13,1 Kg
Afmetingen (BxDxH)	295 x 181 x 320 mm
Max. gewicht vleugel	900 Kg
Gebruiksfrequentie	56 cycli/u
Motorsturing	ingebouwd
Ontgrendeling	Draaibare ontgrendelingsknop - gecodeerde sleutel
Condensator	12,5 µF

(*) gegevens met betrekking tot 230V~ 50Hz

(**) De 230V-versie kan werken bij temperaturen van +55° tot +65° onder de volgende omstandigheden:

Gebruiksfrequentie 30 cycli/u. Max. belasting op accessoires (inclusief Bus2Easy-accessoires) 400 mA (in plaats van 500 mA). Cycli/u heeft betrekking op een hek met een max. gewicht en een breedte van 5 m.

MODEL

Model	Artikelcode	Prijs €
741 C Z16 met encoder	109602	

VERPAKKING

741 C bevat: een elektromechanische aandrijving met ingebouwde "Low Consumption" motorsturing, encoder voor omkering bij obstakel, een tandwiel voor tandlat, 2 ontgrendelingsleutels, een funderingsplaat, magnetische eindschakelaars + condensator 10µF

MOTORSTURING

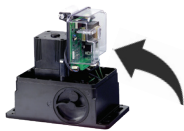

Motorsturing E781S LC (ingebouwd)

NEW

63003530

KUNSTSTOF TANDLATTEN



1 m kunststof tandlat
M4, 30x20, excl.
bevestigingsschroeven

490333



4 bevestigings-
schroeven voor
1m art. 490333

390178

VERZINKTE TANDLATTEN



Pakket van 4 m
verzinkte tandlat
30x12 mod. 4,
incl. mechanische
bevestigingsschroeven

490124



Pakket van 4 m
verzinkte tandlat
30x8 mod. 4,
incl. mechanische
bevestigingsschroeven

490125

OPMERKING

◆ Max. gewicht: 400 kg

MONTAGE-AFMETINGEN (MM)

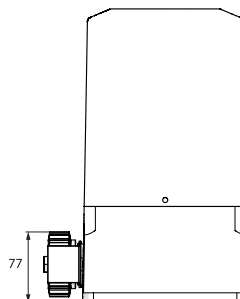
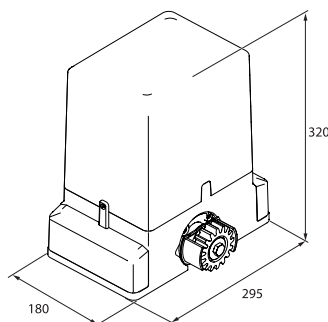

OVERIGE
TOEBEHOREN

Zenders en
ontvangers

Codeklavieren

Fotocellen
en kolommen

Weerstandlijsten +
XTS/XRS - CN60E

Waarschuwinglampen