

Meerpuntssluiting Motortronic Antipaniek (houten deuren)

voorplaat 24x1700mm, dm55, **pc72**

Wanneer de voordeur een vaste greep heeft aan de buitenzijde! Dit slot is met een vaste krukstift en heeft dus aan beide zijden een paniekfunctie. Het slot vergrendelt volautomatisch op drie punten zonder dat u hiervoor een handeling hoeft te verrichten. In gesloten stand is de deurkruk vanaf de paniekszijde altijd bedienbaar en ontgrendelt het slot. **De Meerpuntssluiting is voorzien van een doorgaand krukgat. Dit betekent dat u aan de buitenzijde alleen een knopschild of een blindschild mag monteren.**

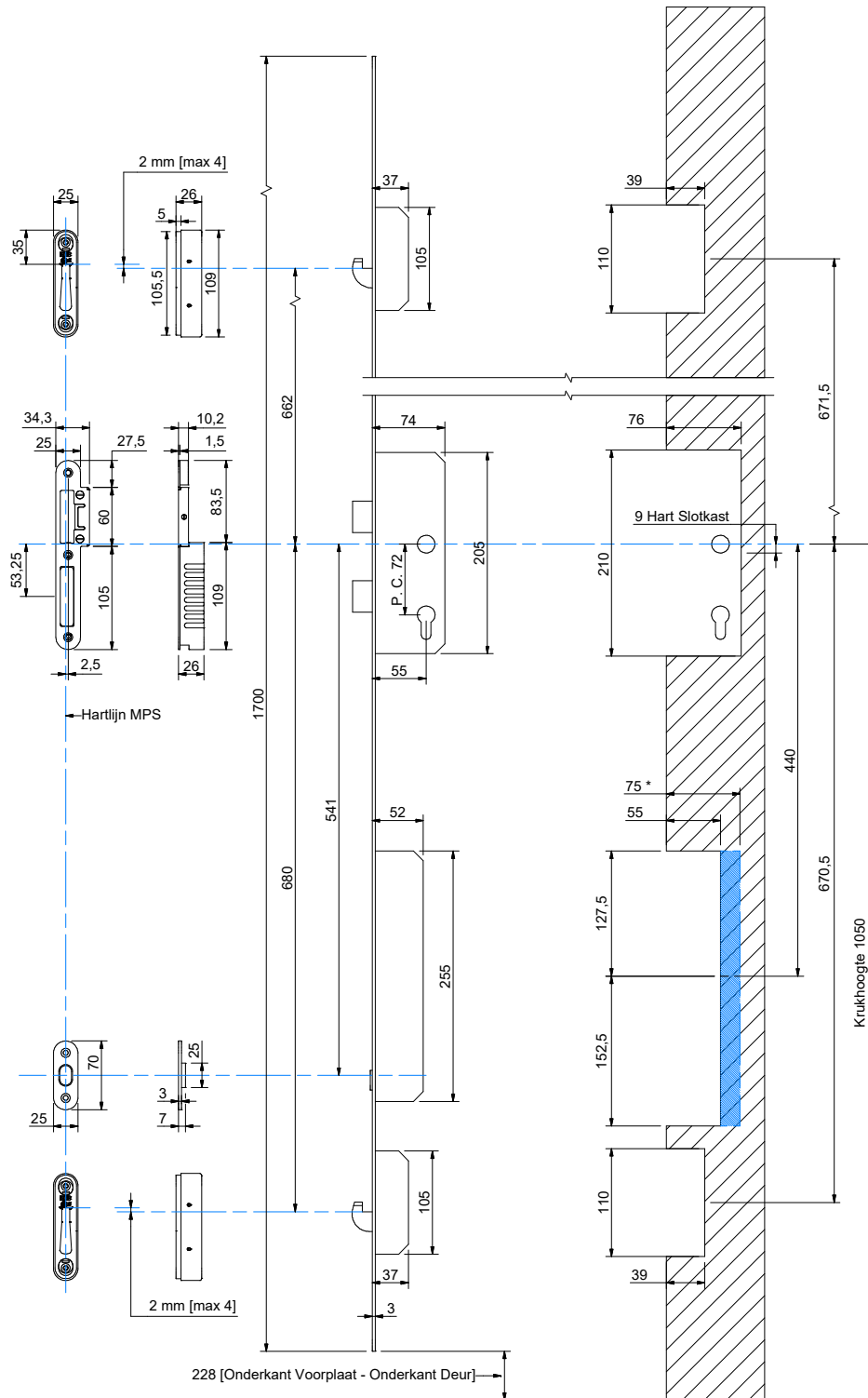

Advies

Gebruik RVS schroeven 4,0 x 40 mm die goedgekeurd zijn door SKH.

De nastelbare sluitkom kan voor zowel de bovenste, als de onderste haakschoot gebruikt worden.

LET OP: Maten controleren in het werk!
75* : Als meer ruimte voor kabellus gewenst is, kunt u de motor 20 mm dieper uitzfrez.

T-Beitel
Art. nr. 406504

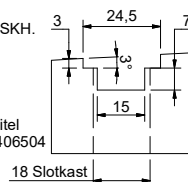

Altertreatment	Treatment	Units	MM	Roughness	Unspecified tolerances	According NEN-ISO 1101
		Not on scale bases	25	√ 3.2	Dim ± 0.2 Angle ± 0.5°	
		Reference	(25)			
Description: HMB MPS Motortronic						
Serie 007 VPL 1700 DM 55 AP						
Engineer: B. Pongers				Checked by: R. Boumans		
Date: 26-7-2013				Date: 06-05-2014		
Revision: 00				Article number: 500298		
Projection: A2				Drawing number: 400.500298		

Meerpuntssluiting Motortronic Antipaniek - draairichting 1&4 (houten deuren)

Voorplaat 24x1700mm, dm55, **pc92**, 9mm gedeeld krukgat

Dit slot heeft een gedeelde krukstif en is draairichting gevoelig. In gesloten stand is de deurkruk vanaf de paniekzijde altijd bedienbaar en ontgrendelt het slot. De andere NIET paniek zijde is alleen met de kruk de dagschoot bedienbaar en kunt u de deur alleen openen wanneer de nachtschoten zijn ingetrokken. **De Meerpuntssluiting is voorzien van een gedeeld krukgat. Dit betekent dat de binnen- en buitenkruk afzonderlijk van elkaar werken.**

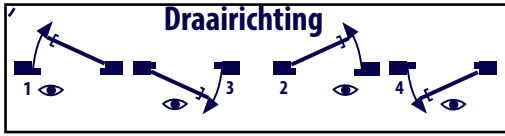

i.v.m. de paniekm. besteld u voor draairichting 1&4 DIN Rechts (naar buiten draaiende deur)

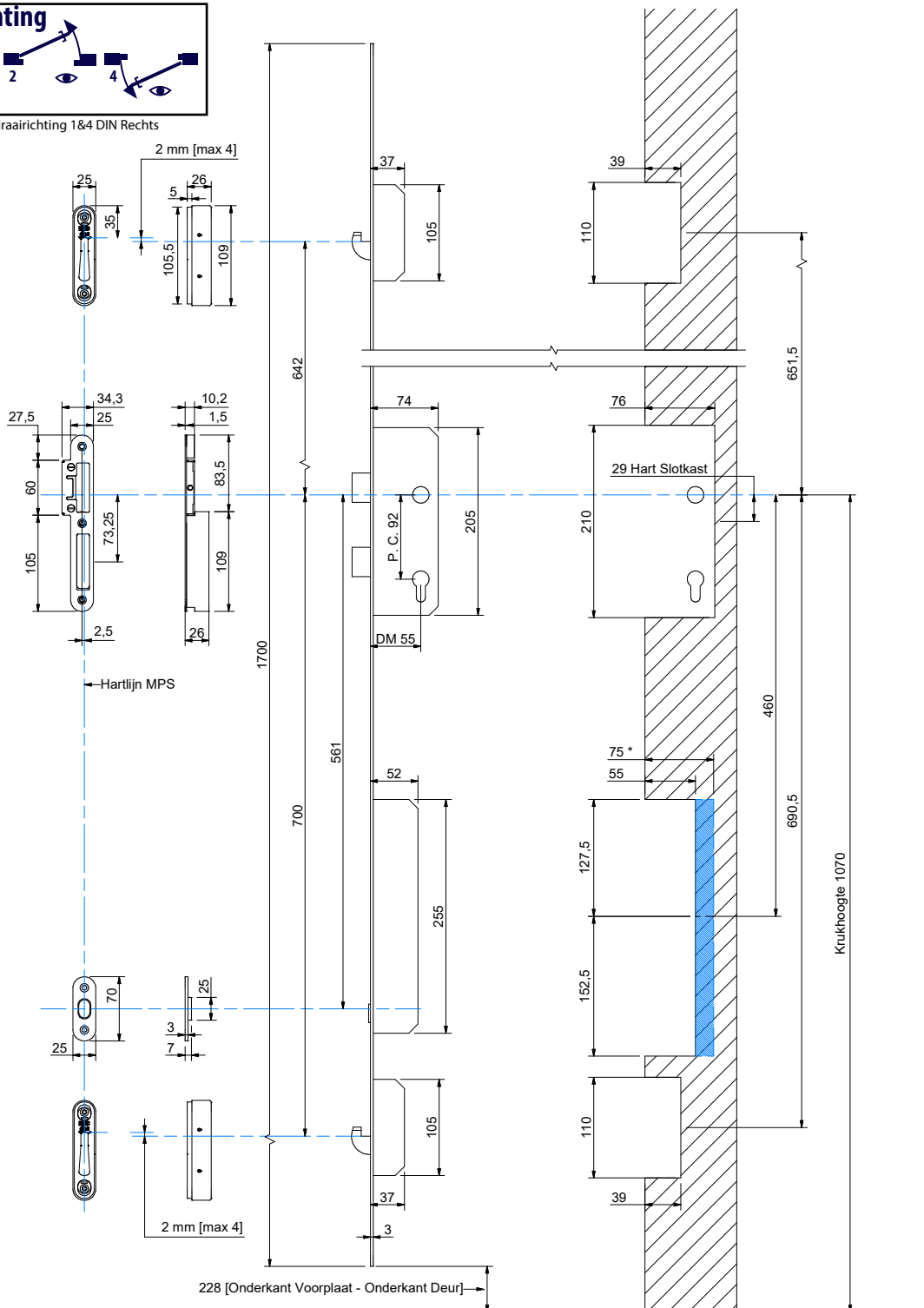

Advies
Gebruik RVS schroeven 4,0 x 40 mm die goedgekeurd zijn door SKH.

De nastelbare sluitkom kan voor zowel de bovenste, als de onderste haakschoot gebruikt worden.

LET OP: Maten controleren in het werk!
75* : Als meer ruimte voor kabellus gewenst is, kunt u de motor 20 mm dieper uitzfren.

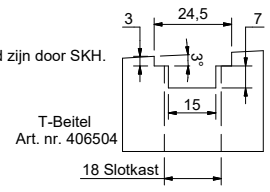

AlBeh'treatment	Threatment	Units	MM	Roughness	Unspecified tolerances	According NEN-ISO 1101
		Not on scale bases	25	3.2	Dim ± 0.2 Angle ± 0.5°	
		Reference	(25)			
Description: HMB MPS Motortronic DIN R Serie 007 RVS VPL 1700 DM 55 AP				Scale	Engineer: B. Pongers Date: 26-7-2013	Checked by: R. Boumans Date: 06-05-2014
				Revision	00	Article number: 500322
				Projection	A2	Sheet size: 400.500322

Meerpuntssluiting Motortronic Antipaniek - draairichting 2&3 (houten deuren)

Voorplaat 24x1700mm, dm55, **pc92**, 9mm gedeeld krukgat

Dit slot heeft een gedeelde krukstif en is draairichting gevoelig. In gesloten stand is de deurkruk vanaf de paniekzijde altijd bedienbaar en ontgrendelt het slot. De andere NIET paniek zijde is alleen met de kruk de dagschoot bedienbaar en kunt u de deur alleen openen wanneer de nachtschoten zijn ingetrokken. **De Meerpuntssluiting is voorzien van een gedeeld krukgat. Dit betekent dat de binnen- en buitenkruk afzonderlijk van elkaar werken.**

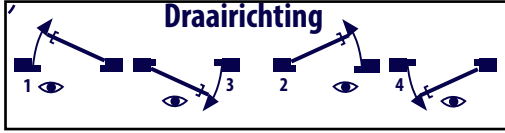

i.v.m. de paniefunctie besteld u voor draairichting 2&3 DIN Links (naar buiten draaiende deur)

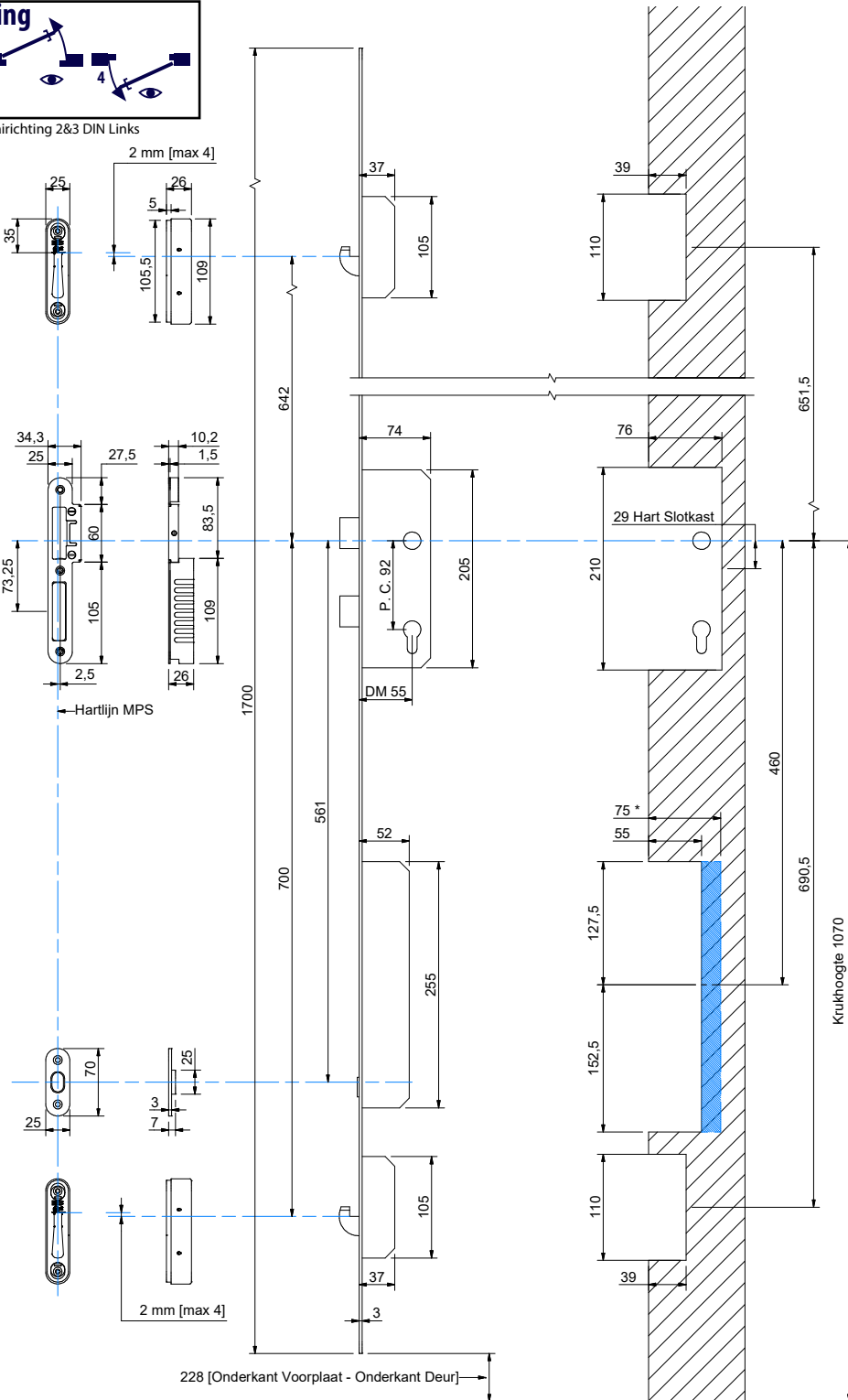

Advies

Gebruik RVS schroeven 4.0 x 40 mm die goedgekeurd zijn door SKH.

De nastelbare sluitkom kan voor zowel de bovenste, als de onderste haakschoot gebruikt worden.

LET OP: Maten controleren in het werk!
75* : Als meer ruimte voor kabellus gewenst is, kunt u de motor 20 mm dieper uitfrezen.

T-Beitel
Art. nr. 406504

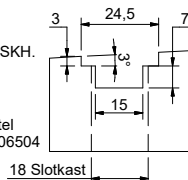

Altovername	Treatment	Units	MM	Roughness	Unspecified tolerances	According NEN-ISO 1101
		Not on scale bases	25	3.2	Dim ± 0.2 Angle ± 0.5°	☐ ☐ ☐
Layer thickness		Reference	(25)			
Description: HMB MPS Motortronic DIN L				Scale	Engineer: B. Pongers	Checked by: R. Boumans
Serie 007 RVS VPL 1700 DM 55 AP				Date: 26-7-2013	Date: 06-05-2014	
				Revision	00	500321
				Projection	A2	400.500321
				Sheetsize		
				Drawing number		

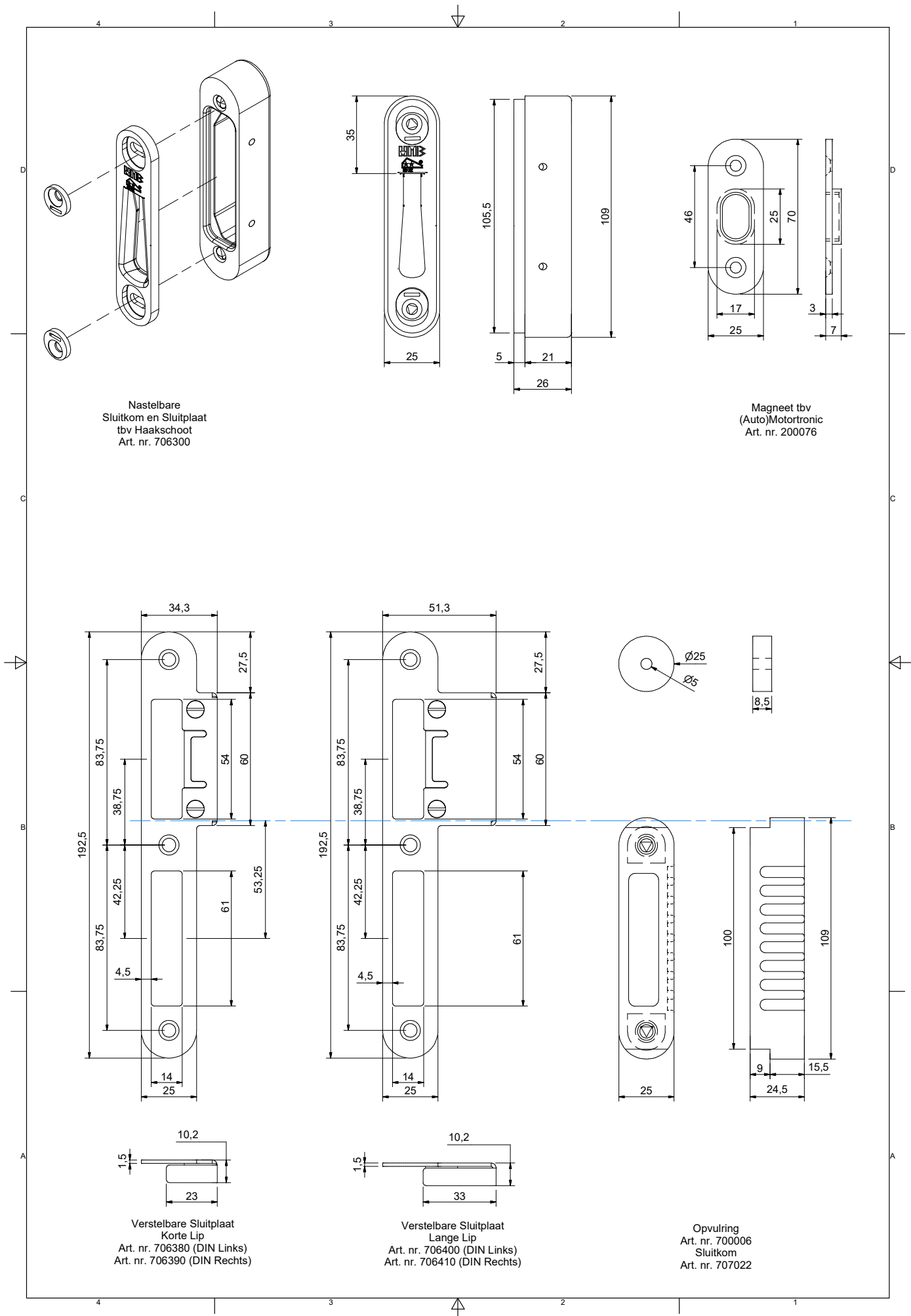

Nastelbare
Sluitkom en Sluitplaat
tbv Haakschoot
Art. nr. 706300

Magneet tbv
(Auto)Mototronic
Art. nr. 200076

Verstelbare Sluitplaat
Korte Lip
Art. nr. 706380 (DIN Links)
Art. nr. 706390 (DIN Rechts)

Verstelbare Sluitplaat
Lange Lip
Art. nr. 706400 (DIN Links)
Art. nr. 706410 (DIN Rechts)

Opvulring
Art. nr. 700006
Sluitkom
Art. nr. 707022

Aansluitschema en Besturing

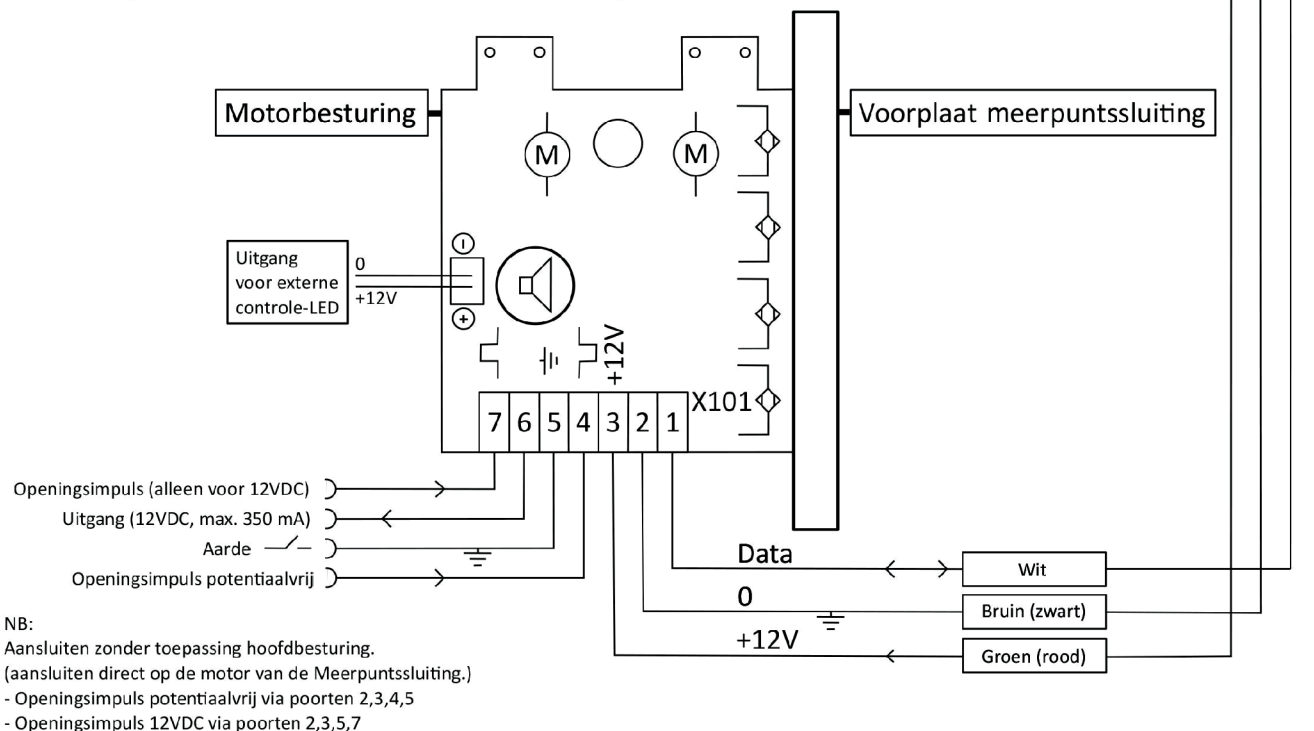
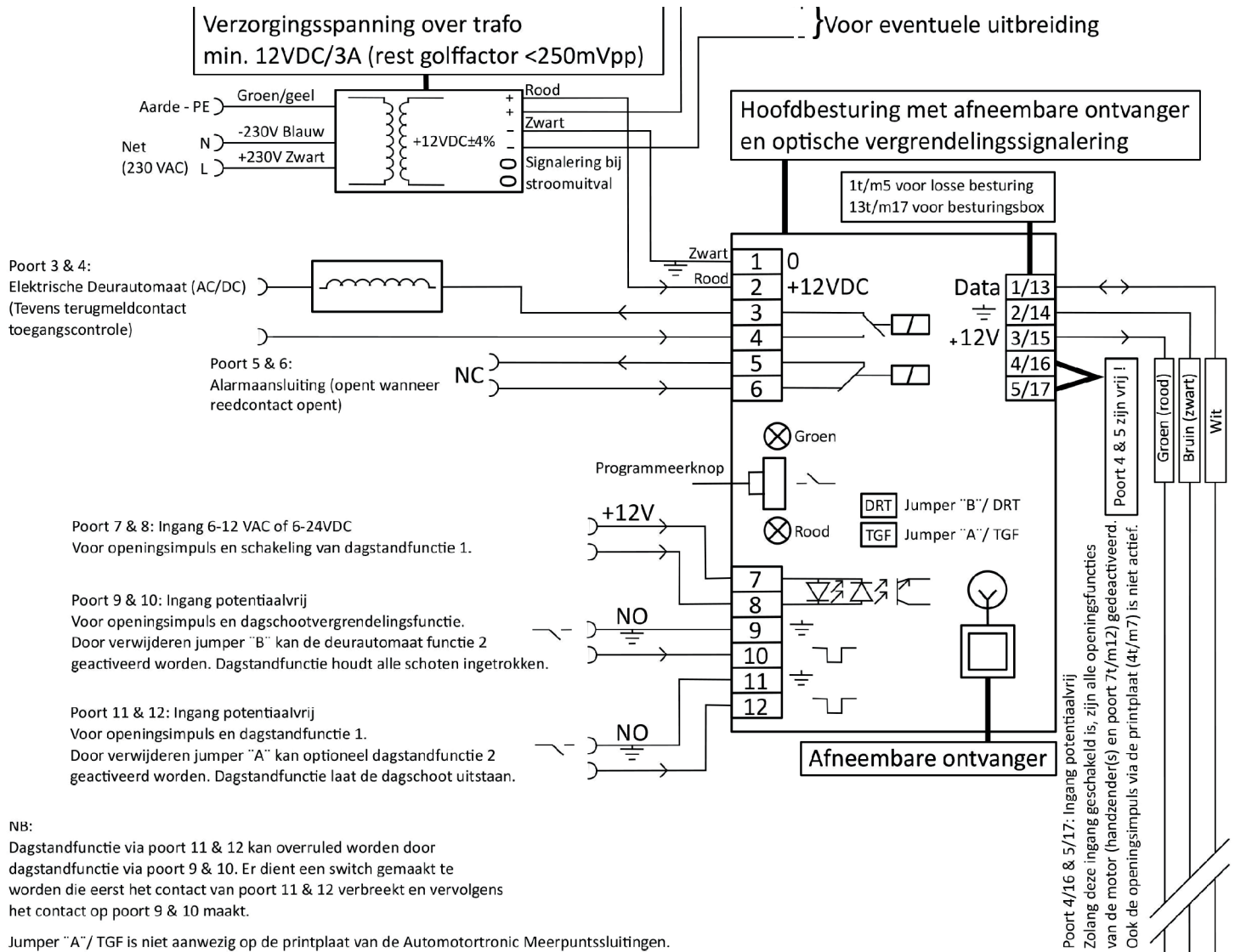



specialefunties besturing AONZO160 SW4.2 versie 3 leverbaar vanaf medio 2009

1: Jumper A speciale dagfunctie

A) Jumper A doorverbonden op printplaat is dagfunctie nr 1
als jumper A op printplaat gestoken (kortgesloten) is (fabrieksstandaard) dan zullen de schoten bij de eerste aansturing van de dagfunctie eenmalig volledig intrekken (nacht en dagschoten) daarna alleen dagschiet met elektrisch of mechanisch aangestuurd

B) Jumper A verbroken op printplaat is dagfunctie nr 2

als jumper A is verbroken op de printplaat dan zal de dagschoot bij de eerste aansturing van de dagfunctie **niet** worden ingetrokken

opmerking:

bij aansturen over klem 7 en 8 zal ongeacht hoe jumper A gepositioneerd is zal de dagschiet bij eerste activering eenmalig intrekken (dagfunctie 1)

2: Jumper B speciale "draaideuraandrijving" functie

A) Jumper B doorverbonden op printplaat is functie nr 1
als jumper B op printplaat gestoken (kortgesloten) is (fabrieksstandaard) wordt na ontgrendeling op klem 3-4 een openingsimpuls van 1 seconde aan de draaldeurautomaat gegeven

B) Jumper B verbroken op printplaat is functie nr 2

als jumper A is verbroken op de printplaat dan wordt na ontgrendeling de aansturing naar de automaat net zo lang aangehouden als het aanstuurcontact welke op 9-10 gegeven wordt

Indien het slot niet correct functioneert, zoek dan aan de hand van onderstaande foutmatrix de oorzaak en herstel deze.

BELANGRIJK! Het complete slot is door de fabrikant zorgvuldig gecontroleerd. Het slot mag nooit met geweld over de deurkruk geopend worden! Alle beslagonderdelen zijn zo geconstrueerd dat een lichte en gebruiks vriendelijke bediening mogelijk moet zijn. Het slot is niet bedoeld om scheefhangende of kromgetrokken deuren recht te trekken. Een zorgvuldige, foutloze montage alsmede een gedegen preventief onderhoud voor de functionaliteit van de deur is noodzakelijk voor een langdurig storingsvrij functioneren.

Storingen

Klacht	Signaal	Mogelijke oorzaak	Herstellen
Slot sluit niet volledig.	Groene en rode LED's knipperen om en om.	Haakschoten lopen zwaar.	De vergrendeling met de afstandsbediening of sleutel openen (niet met geweld over de deurkruk!).
		De deur is krom getrokken of verkeerd afgehangen.	Deur inbouw controleren en evt. opnieuw afstellen of bel met
		De sluitplaten zijn te strak afgesteld.	Sluitplaten opnieuw afstellen/losser afstellen
		De schoten lopen vast.	Controleer of alle sluitposities vrij toegankelijk zijn.
		Cilinder zonder vrijloop is ingebouwd.	Vrijloopcilinder inbouwen
Slot opent of sluit niet.	Groene en rode LED's branden.	Dataverkeer tussen de motor en de besturingsunit is onderbroken.	Controleer of de contactunit correct is gemonteerd. (polen +/-).
			Liggen de contactstiften bij gesloten deur op de contactvlakken?
		Een of meerdere kabels zijn beschadigd.	Liggen de contactstiften bij gesloten deur op de contactvlakken?
		Contactunit, raam- en deurdeel maken geen contact.	Invetten van de contactvlakken
Slot vergrendelt niet.	Groene LED brandt.	Groene LED brandt. Magneet is buiten bereik.	Magneetpositie controleren en evt. opnieuw afstellen. De hangnaad controleren.
	Beide LED's branden niet.	Kortsluiting in stroom- en/of dataverkeer tussen de motor en de besturingsunit.	Controleer of de contactunit correct is aangesloten (polen +/-).
			Kabelaansluiting bij de groene multifunctionele stekker controleren.
Deur opent niet via de afstandsbediening en/of via een externe openingsimpuls.	Rode LED brandt.	De afstandsbediening is niet ingelezen.	Inlezen afstandsbediening
		De afstand tot de ontvanger is te groot.	Afstand tussen ontvanger en afstandsbediening verkleinen of bel met 073 20 20 928.
		De batterij van de afstandsbediening is zwak.	Afstand tussen ontvanger en afstandsbediening verkleinen en de batterij verwisselen
		Blokkade van de besturingssoftware.	Reset de besturingsunit (Uit- en inschakelen stroomvoorziening)
Deur staat open.	Groene en rode LED branden.	Hier gaat het niet om een fout. Er wordt signaleerd dat de deur langer dan 20 seconden geopend is.	Deur sluiten. Het slot vergrendelt weer automatisch.
Dagschoot blijft ingetrokken.		De trekstang achter de voorplaat loopt niet vrij. Wordt door de bevestigingsschroeven afgeklemd.	Schroeven recht in de voorplaat Schroeven
		Tijdsduur extern besturingsignaal op de poorten 6-12 is te lang.	Impulsduur tot ≤ 1 seconden reduceren