

746 C - 844 C

NL

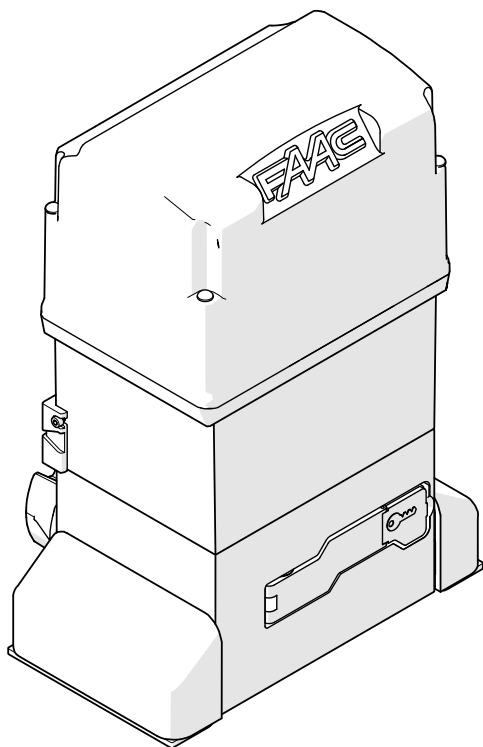



FAAC S.p.A. Soc. Unipersonale
Via Calari, 10 - 40069 Zola Predosa BOLOGNA - ITALY
Tel. +39 051 61724 - Fax +39 051 09 57 820
www.faac.it - www.faactechnologies.com

© Copyright FAAC S.p.A. van 2024. Alle rechten voorbehouden.

Niets uit deze handleiding mag gereproduceerd, gearchiveerd, aan derden openbaar gemaakt of op andere wijze gekopieerd worden, in om het even welke vorm en met geen enkel middel, noch elektronisch, mechanisch of via fotokopiëren, zonder schriftelijke toestemming vooraf van FAAC S.p.A.

Alle vermelde namen en merken zijn eigendom van de respectievelijke fabrikanten.

De klanten mogen kopieën maken die enkel voor eigen gebruik bestemd zijn.

Dez handleiding werd in 2024 gepubliceerd.

OVERZICHT	
1. INLEIDING TOT DE HANDLEIDING	2
Veiligheidswaarschuwingen voor de installateur	2
Betekenis van de gebruikte symbolen	2
2. 746 C - 844 C	3
2.1 Uitpakken en verplaatsen	3
Sluiting van de ontluchtingsopening	3
2.2 Identificatie van het product	4
Signaleringen op het product	4
2.3 Beoogd gebruik	4
2.4 Gebruikslimieten	5
2.5 Oneigenlijk gebruik	5
2.6 Gebruik in noodgevallen	6
2.7 Handmatige werking	6
Ontgrendeling van de reductiemotor	6
Herstel van de werking	6
2.8 Technische kenmerken	7
Veiligheidsfuncties	8
Technische gegevens	10
Werking bedrijfstemperatuur bij 65°C	11
2.9 Identificatie van de componenten	12
Geleverde componenten	12
Apart geleverde componenten	12
2.10 Buitenafmetingen	13
2.11 Typische installatie	14
2.12 Installatiehoogte	15
3. MECHANISCHE INSTALLATIE	16
Benodigd gereedschap	16
3.1 Het plaatsen van de bodemplaat	16
3.2 Montage van de reductiemotor	17
De ontluchtingsopening openen	17
3.3 Montage van de tandheugel	18
Stalen tandheugel - Bevestigd door lassen	18
Stalen tandheugel - Bevestigd door vast te schroeven	19
Nylon tandheugel	20
3.4 Afstellen en definitief bevestigen	21
4. OPTIONELE UITRUSTING	22
4.1 Slot met persoonlijke sleutel	22
5. ELEKTRONISCHE INSTALLATIE	23
5.1 Onderdelen kaart E781	23
5.2 De afdekking van de kaart verwijderen	24
5.3 Aansluitingen	24
Bedieningsvoorzieningen	24
Voeding accessoires	25
Eindschakelaars	25
Apparatuur Bus 2Easy	25
Programmeerbare uitgangen	26
Flitslicht	26
Radiomodule XF FDS/XF	26
Kaart radio ontvanger/decoder	26
Simply Connect/XUSB	26
Motor	27
Encoder	27
Condensator	27
Verbinding van de aardedraad met de reductiemotor	27
Netvoeding	27
5.4 De kabelwartel monteren	28
5.5 De afdekking van de kaart monteren	28
6. INBEDRIJFSTELLING	29
6.1 Activeer de netvoeding	29
6.2 Definieer de richting van de beweging	29
6.3 De eindschakelaars monteren	29
Menu programmering	31
6.4 SETUP	34
6.5 Configuratie van bewegingen en timing	34
6.6 Afknelbeveiliging configureren	35
7. INBEDRIJFSTELLING	36
7.1 Eindhandelingen	36
De behuizing monteren	36
8. ACCESSOIRES	37
8.1 Relaisfotocellen	37
FailSafe	37
8.2 Schakellijsten	38
FailSafe	38
8.3 STOP / STOP beveiliging	39
FailSafe	39
8.4 Apparatuur Bus 2Easy	40
Aansluiting	40
Fotocellen Bus 2Easy	40
Schakellijsten Bus 2Easy	40
Bedieningsvoorzieningen Bus 2Easy	41
Bus 2Easy-apparaten registreren	42
De status-leds controleren Bus 2Easy	42
Bus 2Easy-apparaten controleren	42
8.5 Waarschuwinglampje/voetverlichting, stoplicht, elektrisch slot	43
8.6 Radiosysteem	43
Installeren van de radiomodule XF FDS of XF	44
De afstandsbedieningen opslaan XF FDS	44
De afstandsbedieningen opslaan SLH/SLH LR	44
De afstandsbedieningen opslaan LC/RC	44
De afstandsbedieningen opslaan DS	45
8.7 De afstandsbedieningen wissen	45
9. AUTOMATISERING MET TWEE VLEUGELS	46
10. DIAGNOSTIEK	47
Signaleringsleds op de kaart	47
Firmwareversie	48
Status van het automatiseringssysteem	48
Signaleringen van de programmeerbare uitgang	48
Foutmeldingen, alarmen weergeven	48

11. ONDERHOUD	50
11.1 Normaal onderhoud	50
11.2 Fabrieksinstellingen resetten	52
11.3 Programmeren verzoek onderhoud	52
11.4 Cyclusteller	52
12. UPDATE VAN DE FIRMWARE VAN DE KAART	53
12.1 UPGRADE - De nieuwe FW laden	53
12.2 DOWNGRADE - Een eerdere FW laden	53
13. GEBRUIKSAANWIJZING	54
Opdrachten	54
Detectieapparatuur	54
Accessoires	54
Werkingslogica's	54
13.1 Gebruik in noodgevallen	56
13.2 Handmatige werking	56
Ontgrendeling van de reductiemotor	56
Herstel van de werking	56

1. INLEIDING TOT DE HANDLEIDING

Deze handleiding verstrekt de correcte procedures en voorschriften voor de installatie en het onderhoud van de 746 C - 844 C onder veilige omstandigheden.







In Europa valt de automatisering van een poort onder het toepassingsgebied van de Machinerichtlijn 2006/42/EC en de gerelateerde geharmoniseerde normen. Wie een (nieuwe of bestaande) poort automatiseert, wordt constructeur van de machine. Volgens de wet is het derhalve, onder andere, verplicht de risicobeoordeling van de machine uit te voeren (geautomatiseerde poort in zijn geheel) en beschermende maatregelen te nemen om te voldoen aan de essentiële veiligheidseisen, voorzien in Bijlage I van de Machinerichtlijn.

FAAC S.p.A. raadt aan om altijd de norm EN 12453 volledig in acht te nemen, met name de toepassing van de criteria en veiligheidsvoorzieningen, zonder enige uitsluiting, met inbegrip van de dodemansfunctie.

Deze handleiding bevat verwijzingen naar de Europese normen. De automatisering van een poort moet plaatsvinden in volledige naleving van de plaatselijke wetten, normen en reglementeringen van het land waar de installatie wordt uitgevoerd.

 Indien niet anders aangegeven, zijn de maten vermeld in de instructies altijd in mm.

TABELLEN

 1 Menu basisprogrammering	31
 2 Menu gevanceerde programmering	32
 3 De fotocellen Bus 2Easy adresseren	40
 4 Adressering schakellijsten Bus 2Easy	41
 5 Adressering van de bedieningsapparatuur Bus 2Easy ..	41
 6 Foutmeldingen, alarmen	48
 7 Normaal onderhoud	50

AANHANGSELS

 1 Fundering voor vleugels met maximaal gewicht en breedte	57
--	----

VEILIGHEIDSWAARSCHUWINGEN VOOR DE INSTALLATEUR

Lees en volg de meegeleverde instructies voor de installatie en de "Veiligheidswaarschuwingen voor de installateur" alvorens met de installatie te beginnen.

BETEKENIS VAN DE GEBRUIKTE SYMBOLEN

OPMERKINGEN EN WAARSCHUWINGEN BETREFFENDE DE INSTRUCTIES



WAARSCHUWING - Details en voorschriften die moeten worden nageleefd om de correcte werking van het systeem te waarborgen.



RECYCLING en VERWIJDERING - De constructiematerialen, de accu's en de elektronische componenten mogen niet bij het huisvuil worden gestopt. Ze moeten voor de recycling worden ingeleverd bij erkende afvalverwerkingsbedrijven.



AFBEELDING Bijv.:  1-3 verwijst naar Afbeelding 1-Detail 3.



TABEL Bijv.:  1 verwijst naar Tabel 1.



HOOFDSTUK/PARAGRAAF Bijv.: §1.1 verwijst naar paragraaf 1.1.

2. 746 C - 844 C

2.1 UITPAKKEN EN VERPLAATSEN

1. Open de verpakking en haal de inhoud er uit.
 - Om de reductiemotor te heffen mag hij noch bij de behuizing noch bij de besturingskaart worden vastgepakt. Pak de behuizing met twee handen vast op de opnamepunten A.
2. Controleer of alle onderdelen van de levering aanwezig en intact zijn (zie § Identificatie van de componenten).

- | | |
|---|--|
| 1 | Reductiemotor |
| 2 | Beschermkappen voor bevestigingselementen en schroeven en bouten |
| 3 | Eindschakelaars |
| 4 | Bijbehorende documentatie |

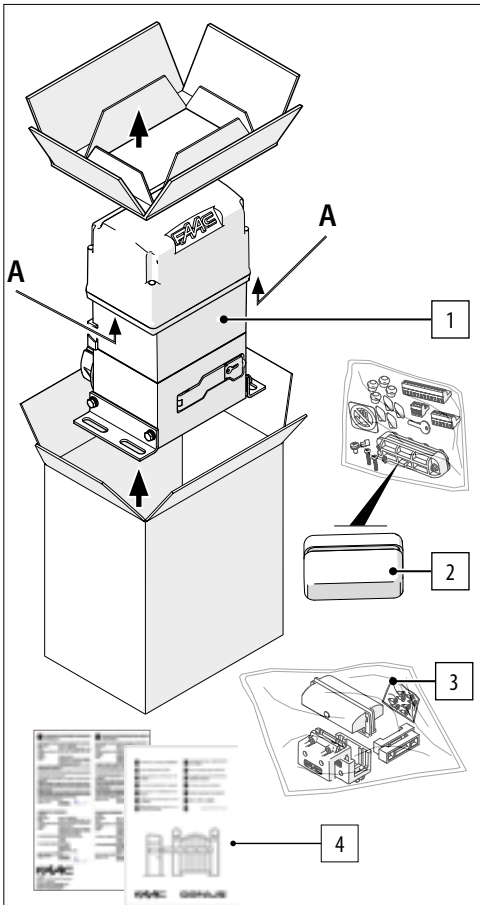

SLUITING VAN DE ONTLUCHTINGSOPENING

De reductiemotor wordt geleverd met de ontluuchtingsopening afgesloten met een schroef en een ring. Tijdens alle fasen van de verplaatsing moet de ontluuchtingsopening gesloten zijn om het naar buiten komen van olie te voorkomen.

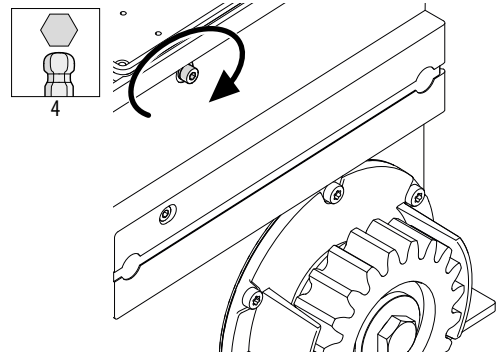

2.2 IDENTIFICATIE VAN HET PRODUCT

Het product wordt geïdentificeerd met het etiket.

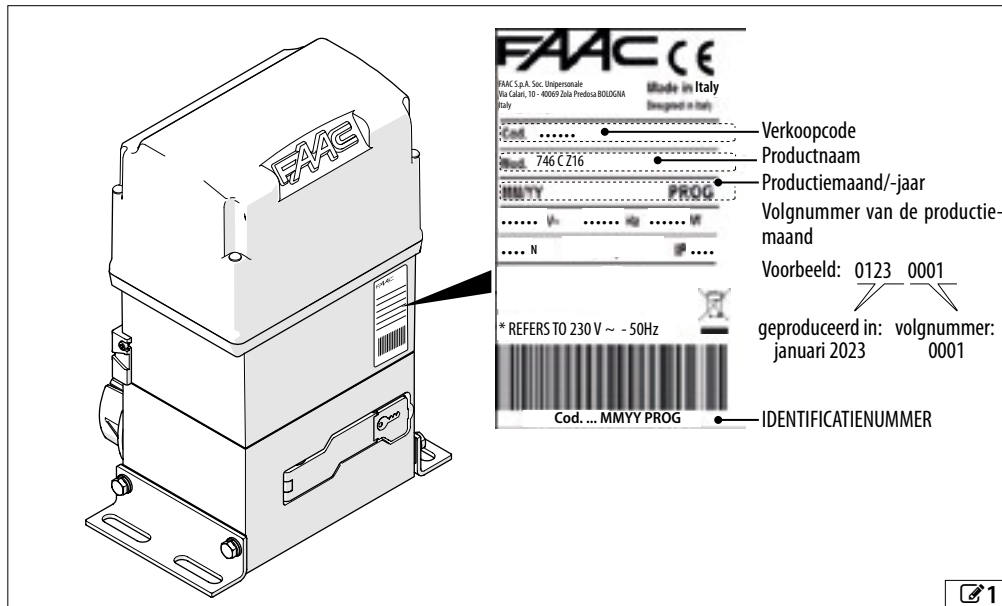

SIGNALERINGEN OP HET PRODUCT



Sticker op de behuizing. Signaleert de schroef van de ontluuchtingsopening die voorafgaand aan de start verwijderd moet worden.



Sticker die door de installateur op de behuizing moet worden aangebracht. Signaleert risico op afknelling van de vingers/handen, veroorzaakt door de breuk van het tandwiel.

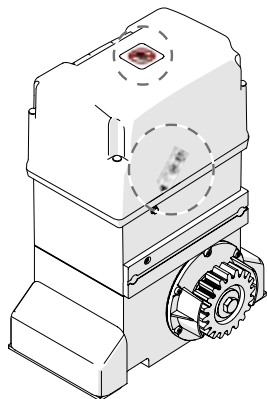

2.3 BEOOGD GEBRUIK

De reductiemotoren van de FAAC serie 746 C - 844 C zijn ontworpen voor aandrijving van gemotoriseerde schuifpoorten met horizontale beweging, bestemd voor installatie in gebieden die bereikbaar zijn voor personen en met als hoofddoel het verschaffen van veilige toegang voor goederen, voertuigen en personen in industriële, commerciële of residentiële gebouwen.

Op elke vleugel moet één enkele reductiemotor geïnstalleerd worden. Voor de installatie moet de (apart geleverde) bodemplaat in een plint gemetseld worden. De beweging moet worden overgebracht van het tandwiel naar de poort door middel van een tandheugel (apart geleverd).

Om de poort met de hand te bewegen, moeten de instructies van § Handmatige werking in acht worden genomen.

Elk ander gebruik dat niet uitdrukkelijk wordt aangegeven, is verboden en kan de integriteit van het product aantasten en/of een bron van gevaar vormen.

2.4 GEBRUIKSLIMIETEN

De maximale kracht voor de handmatige verplaatsing van de vleugel moet over de gehele beweging gelijk zijn aan 225 N in woongebieden en aan 260 N in industriële/commerciële gebieden.

De maximale kracht die noodzakelijk is om de beweging te starten, moet minder zijn dan de maximale duwkracht bij aanloop door de operator, aangegeven in de technische gegevens.

De vleugel moet voldoen aan de grenswaarden voor afmetingen, gewicht en gebruiksfrequentie zoals aangegeven in de technische gegevens.

De, ook incidentele, aanwezigheid van weersomstandigheden zoals ijs, sneeuw en harde wind, kunnen de correcte werking van het automatiseringssysteem en de intactheid van de componenten aantasten en een mogelijk gevaar vormen (zie § Gebruik in noodgevallen).

746 C - 844 C is niet ontworpen als een inbraakbeveiliging.

Als er een voetgangersdoorgang in de vleugel van de poort is aangebracht, moet de aangedreven beweging verhinderd worden wanneer deze doorgang zich niet in veilige stand bevindt.

De installatie moet zowel overdag als 's nachts zichtbaar zijn. Zorg anders voor passende oplossingen om de vaste en bewegende elementen zichtbaar te maken.

De totstandbrenging van het automatiseringssysteem vereist de installatie van noodzakelijke veiligheidsinrichtingen, die door de installateur door middel van een correcte risicobeoordeling op de plaats van installatie bepaald moeten worden.

2.5 ONEIGENLIJK GEBRUIK

- Elk ander gebruik dan het voorziene gebruik is verboden.
- Het is verboden om het automatiseringssysteem te installeren buiten de limieten beschreven in de technische gegevens en in de mechanische en elektrische installatievereisten.
- Het is verboden om 746 C - 844 C te gebruiken in een bouwkundige configuratie die afwijkt van hetgeen voorzien is door de fabrikant.
- Het is verboden om enig onderdeel van het product te wijzigen.
- Het is verboden om het automatiseringssysteem te installeren op vluchtwegen.
- Het is verboden om het automatiseringssysteem te installeren voor het maken van deuren die bescherming bieden tegen brand en/of rook (branddeuren).
- Het is verboden om het automatiseringssysteem

te installeren op brand- en/of ontploffingsgevaarlijke plaatsen: de aanwezigheid van ontvlambare gassen of rook kan de veiligheid ernstig in gevaar brengen (het product is niet gecertificeerd conform de richtlijn ATEX).

- Het is verboden om de installatie te voeden met andere energiebronnen dan is voorgeschreven.
- Het is verboden om in de handel verkrijgbare systemen en/of gereedschappen, die niet voorzien zijn, toe te passen of om ze te gebruiken voor doeleinden die niet door de respectievelijke fabrikanten zijn voorzien.
- Stel de reductiemotor niet bloot aan directe waterstralen van enig type of afmeting.
- Stel de reductiemotor niet bloot aan chemische stoffen of agressieve omgevingsomstandigheden.
- Het is verboden om accessoires te gebruiken en/of te installeren die niet uitdrukkelijk zijn goedgekeurd door FAAC S.p.A.
- Het is verboden om het automatiseringssysteem te gebruiken voordat de inbedrijfstelling is uitgevoerd.
- Het is verboden om het automatiseringssysteem te gebruiken in geval van defecten/storingen die de veiligheid in gevaar kunnen brengen.
- Het is verboden om het automatiseringssysteem te gebruiken met gedemonteerde of omzeilde beweegbare en/of vaste afschermingen.
- Gebruik het automatiseringssysteem niet wanneer er personen, dieren of voorwerpen binnen de actieradius aanwezig zijn.
- Tijdens de beweging buiten de actieradius van het automatiseringssysteem blijven en/of er niet in stilstaan.
- Probeer niet om de beweging van het automatiseringssysteem tegen te houden.
- Niet op de vleugel klimmen, deze vastpakken of zich erdoor laten voortslepen. Niet op de reductiemotor klimmen.
- Niet toestaan dat kinderen de actieradius van het automatiseringssysteem benaderen of erin spelen.
- De bedieningsinrichtingen niet laten gebruiken door personen die niet uitdrukkelijk bevoegd en geïnstrueerd zijn.
- De bedieningsinrichtingen niet laten gebruiken door kinderen of personen met beperkte lichamelijke en geestelijke vermogens, tenzij ze onder toezicht staan van een volwassene die verantwoordelijk is voor hun veiligheid.
- Tijdens de handmatige verplaatsing moet de vleugel over de gehele beweging langzaam begeleid worden; een vrijlopende gang van de vleugel is niet toegestaan.

2.6 GEBRUIK IN NOODGEVALLEN

In mogelijk afwijkende omstandigheden, noodgeval-
len of storingen moet de elektrische voeding van het
automatiseringssysteem worden onderbroken. Wan-
neer het mogelijk is om de vleugel onder veilige
omstandigheden handmatig te verplaatsen, moet de
HANDMATIGE WERKING gebruikt worden; anders moet
het automatiseringssysteem buiten bedrijf blijven tot
aan de reset/de reparatie.

In geval van storingen moet de reset/reparatie van
het automatiseringssysteem uitsluitend door de in-
stallateur/onderhoudstechnicus worden uitgevoerd.

2.7 HANDMATIGE WERKING

Om de vleugel met de hand te bewegen, moet de
reductiemotor door middel van de geleverde sleutel
ontgrendeld worden.

ONTGRENDELING VAN DE REDUCTIEMOTOR

1. Open het beschermplaatje van het slot.
2. Steek de sleutel in het slot en draai deze 90°
rechtsom.
3. Open de ontgrendelingshendel 90°.

HERSTEL VAN DE WERKING

4. Sluit de ontgrendelingshendel.
 5. Draai de sleutel naar de verticale stand en neem
hem weg.
 6. Sluit het beschermplaatje van het slot.
- Verplaats de vleugel met de hand om de mechanische
inengrijping te controleren.

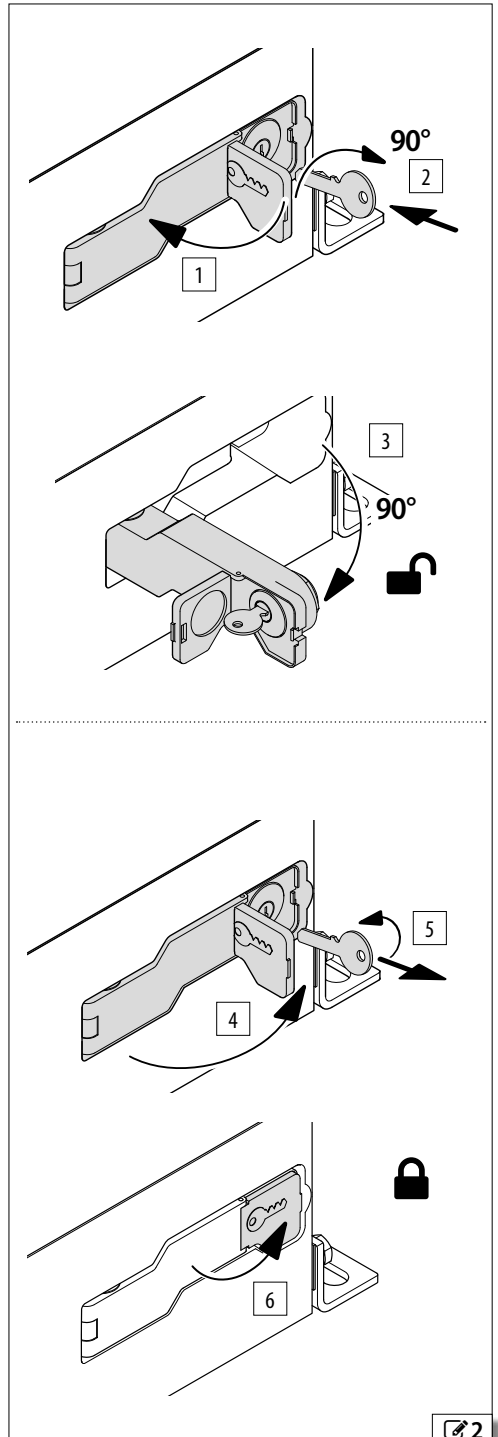

2.8 TECHNISCHE KENMERKEN

Het product is een elektromechanische reductiemotor, geleverd met een ingebouwd elektronische kaart E781 en tandwiel voor tandheugel.

VERSIES

De versies worden onderscheiden op basis van de motor en condensator, het tandwiel (Z16 of Z20) en de 230 V/115 V voeding:

- 746 C Z16, 746 C Z20, 844 C Z16, 844 C Z16 115V

ONOMKEERBAAR SYSTEEM

Voor de handmatige werking moet de reductiemotor door middel van de hendel met de sleutel ontgrendeld worden.

OLIESMERING

Oliesmering zorgt voor het verkrijgen van een hoge mate van stilte, warmteafvoer, vermindering van slijtage en hoge gebruiksfrequentie.

MAGNETISCHE EINDSCHAKELAARS OPENEN/SLUITEN

Magnetische eindschakelaars hebben een hoge betrouwbaarheid, vanwege de afwezigheid van mechanische bewegende delen en microschakelaars.

■ ELEKTRONISCHE KAART E781

De elektronische kaart is voorzien van een display, programmeringsknoppen en een beschermende plastic afdekking.

De veiligheidsfuncties voor de bescherming van de primaire rand volgens EN 12453 worden beschreven in de betreffende paragraaf.

MAGNETISCHE ENCODER

De encoder met hoge resolutie bepaalt de positie van de vleugel en de verplaatsingsnelheid.

TIME-OUT

De maximale aandrijvingstijd wordt door de kaart bepaald op basis van de gedetecteerde slag.

INSTELBARE SNELHEID

De programmering maakt het mogelijk om de snelheid in te stellen.

OBSTAKELDETECTIE MET INSTELBARE GEVOELIGHEID

De encoder vergemakkelijkt de detectie van een obstakel tijdens het openen of sluiten.

KRACHTBEGREINZING en SNELHEID en VERTRAGINGEN EINDSCHAKELAARS

Deze elektrische afstellingen vergemakkelijken de naleving van de grenzen van de impactkrachten die door de geldende regelgeving worden aangegeven. De instelbare elektronische vertraging bij de open en gesloten stand beperkt de traagheidskrachten en vermindert de trillingen van de poort tijdens de stopzetting.

PROGRAMMERING VANAF KAART

De programmering vanaf de kaart vindt plaats via het display en de betreffende knoppen en heeft een BASIS- en een GEAVANCEERD menu.

2 PROGRAMMEERBARE UITGANGEN

DIAGNOSTIEK

Door middel van led en display.

GEFORCEERDE BEDIENINGEN

De elektronische kaart beschikt over ingangen voor bedieningsvoorzieningen voor geforceerde opening/sluiting. Tijdens bewegingen met geforceerd commando grijpen de fotocellen en veiligheidsvoorzieningen niet in.

SCHAKELLIJSTEN

Het is mogelijk om NC-contact of resistieve schakellijsten aan te sluiten 8.2 kΩ.

CONFIGURATIE MET 2 VLEUGELS

Het is mogelijk om 2 automatiseringen te installeren met tegengestelde synchrone beweging.

Bus 2Easy

De apparaten kunnen met elkaar verbonden worden FAAC Bus 2Easy (fotocellen, schakellijsten en bedieningselementen).

RADIOSYSTEEM

De elektronische kaart is voorzien van een ingebouwd tweekanaals decoderingssysteem dat de installatie van een radiomodule vereist, XF FDS of XF naar keuze, waarmee verschillende types afstandsbedieningen FAAC kunnen worden opgeslagen.

Daarnaast is er een (5-pins) connector met snelkoppeling voor radio-/decoderingskaarten FAAC beschikbaar.

Simply Connect

Dit cloudplatform maakt communicatie op afstand met automatisering mogelijk en bevat extra programmeringsopties. Simply Connect vereist een connectiviteitsmodule (ACCESSOIRE) die op de elektronische kaart moet worden aangesloten.

XUSB

Deze insteekmodule (ACCESSOIRE) maakt het mogelijk de FW van de kaart op te laden met behulp van een USB-geheugenapparaat.

VEILIGHEIDSFUNCTIES
■ Definitie van de minimale beschermingsniveaus van de primaire rand (EN 12453)

ACTIVERINGSTYPE	GEBRUIKSTYPE		
	Getrainde gebruikers en onwaarschijnlijke aanwezigheid van personen	Getrainde gebruikers en waarschijnlijke aanwezigheid van personen	Ongetrainde gebruikers
Dodemanswerkingsmodus	Tot	B	niet toegestaan
Pulsactivering met het oog op automatisering	C / E	C / E	(C + D) / E
Pulsactivering niet met het oog op automatisering	C / E	(C + D) / E	(C + D) / E
Automatische bedrijfsmodus	(C + D) / E	(C + D) / E	(C + D) / E

- Tot
Dodemanswerkingsmodus met commando zonder zelfdichting
- B Dodemanswerkingsmodus met commando zonder zelfdichting uitgerust met een sleutelschakelaar of iets soortgelijks
- C Krachtbeperking, hetzij door krachtbegrenzers, hetzij door gevoelige veiligheidsvoorzieningen
- D Extra voorziening om de kans op contact van een persoon of obstakel met de bewegende vleugel te verminderen in combinatie met krachtbegrenzing (C)
- E Gevoelige beschermingsinrichting voor aanwezigheidsdetectie, ontworpen en geïnstalleerd zodat een persoon niet kan worden geraakt door de bewegende vleugel

■ Veiligheidsfuncties van E781

Ingangen	Programmeringen	Werkingen	Beveiligingstype volgens EN 12453	Prestatieniveau van het apparaat	Prestatieniveau van E781
OP_H CL_H	S ₀ , S _c	Dodemansbediening aanwezig zonder zelfdichting	A of B	-	Pl c Categorie 2
FSW OP FSW CL	Failsafe ingeschakeld op OUT1/OUT2 IF = 1/2/3 o1 / o2 = 01	Contactpreventie door aanwezigheidsdetectieapparatuur (ESPE)	E	Pl c Categorie 2	Pl c Categorie 2
	Failsafe ingeschakeld op OUT1/OUT2 IF = 1/2/3 o1 / o2 = 01 Ph = no, Qp = 4	Krachtbegrenzing door middel van schakellijsten met NC-contact (PSPE)	C		
EDOP+ EDOP - EDCL+ EDCL -	DE, CE = 1r/2r/3r/4r DE, CE = nc Failsafe ingeschakeld op OUT1/OUT2 3F = 1/2/3 o1 / o2 = 01	Krachtbegrenzing door resistieve schakellijsten 8.2 kΩ (PSPE) Krachtbegrenzing door schakellijsten met NC-contact en ingang TEST (PSPE)	C	Pl c Categorie 2	Pl c Categorie 2
STOP	Failsafe=ingeschakeld op OUT1/OUT2 2F = 1 o1 / o2 = 01	Beveiliging STOP voor voetgangersdoorgang geïntegreerd in de schuifvleugel of Contactpreventie door aanwezigheidsdetectieapparatuur (ESPE)	E	-	Pl c Categorie 2
Encoder	EC = 01/02/03 F0, S ₀ , S _c , r ₀ , r _c , dS	Intrinsieke krachtbeperking	C	-	Pl c Categorie 2
BUS 2easy	Schakellijsten BUS 2easy	Krachtbeperking door schakellijsten BUS 2easy (PSPE)	C	Pl c Categorie 2	Pl c Categorie 2

■ Extra beschermingsfuncties

Ingangen	Programmeringen	Werkingen	Beveiligingstype volgens EN 12453	Prestatieniveau van het apparaat	Prestatieniveau van E781
FSW OP FSW CL	Failsafe ingeschakeld op OUT1/OUT2 IF = 1/2/3 o1 / o2 = 01 of Periodieke controle met een minimaal interval van 6 maanden	Extra voorzieningen om de kans op contact te verminderen	D	-	-
Bus 2EASY	Fotocellen BUS 2easy	Extra voorzieningen om de kans op contact te verminderen	D	-	-

TECHNISCHE GEGEVENS

	746 C Z16 gegevens met betrekking tot 230V~ @50 Hz	746 C Z20 gegevens met betrekking tot 230V~ @50 Hz
Netspanning	220 - 240 V~ @50/60 Hz	220 - 240 V~ @50/60 Hz
Max. vermogen	300 W	300 W
Tandwiel	Z16 Module 4	Z20 Module 4
Max. duwkracht bij aanloop	466 N	372 N
Max. duwkracht	830 N	665 N
Max. gewicht vleugel	600 kg	400 kg
Max. snelheid vleugel	9.6 m/min	12 m/min
Max. breedte vleugel	40 m	50 m
Stopruimte	30 mm	30 mm
Soort gebruik	Industrieel/commercieel/residentieel	Industrieel/commercieel/residentieel
Gebruiksfrequentie	Continue bedrijfstijd	Continue bedrijfstijd
Beschermingsklasse	IP44	IP44
Bedrijfstemperatuur	-20 °C - +55 °C	-20 °C - +55 °C
Condensator	12.5 µF	12.5 µF
Thermische beveiliging	120 °C zelfherstellend	120 °C zelfherstellend
Gewicht reductiemotor	16.2 kg	16.5 kg
Olie	voor levering FAAC	voor levering FAAC

	844 C Z16 gegevens met betrekking tot 230V~ @50 Hz	844 C Z16 115 V gegevens met betrekking tot 115V~ @60 Hz
Netspanning	220 - 240 V~ @50/60 Hz	110 - 120 V~ @50/60 Hz
Max. vermogen	500 W	800 W
Tandwiel	Z16 Module 4	Z16 Module 4
Max. duwkracht bij aanloop	606 N	619 N
Max. duwkracht	1300 N	1275 N
Max. gewicht vleugel	1800 kg	1800 kg
Max. snelheid vleugel	9.6 m/min	11.7 m/min
Max. breedte vleugel	40 m	40 m
Stopruimte	30 mm	30 mm
Soort gebruik	Industrieel/commercieel/residentieel	Industrieel/commercieel/residentieel
Gebruiksfrequentie	Continue bedrijfstijd	Continue bedrijfstijd
Beschermingsklasse	IP44	IP44
Bedrijfstemperatuur	-20 °C - +55 °C	-20 °C - +55 °C
Condensator	18 µF	70 µF
Thermische beveiliging	120 °C zelfherstellend	120 °C zelfherstellend
Gewicht reductiemotor	16.9 kg	16.9 kg
Olie	voor levering FAAC	voor levering FAAC

WERKING BEDRIJFSTEMPERatuur BIJ 65°C

746 C - 844 C versie 230V kan werken bij temperaturen van 55 tot 65°C onder de volgende omstandigheden.

	746 C Z16/844 C Z16	746 C Z20
Gebruiksfrequentie	28 cycli/u*	36 cycli/u*
Maximale belasting op de accessoires, meegeleverde accessoires Bus 2Easy	400 mA (in plaats van 500 mA)	400 mA (in plaats van 500 mA)

* De cycli/uur verwijzen naar een vleugel van maximaal gewicht en een breedte van 5 m.

2.9 IDENTIFICATIE VAN DE COMPONENTEN

GELEVERDE COMPONENTEN

Reduatiemotor

- 1 Behuizing
- 2 Besturingskaart E781 met beschermende afdekking
- 3 Condensator (in semibehuizing)
- 4 Sensor eindschakelaar
- 5 Tandwiel (Z16/Z20 Module 4) met handbescherming
- 6 Encoder
- 7 Vuldop olie
- 8 Aarding
- 9 Huis van de reduatiemotor
- 10 Ontgrendelingshendel met sleutel
- 11 Bevestigingsbeugels

Schroeven en moeren

- 12 Beschermkappen voor bevestigingselementen reduatiemotor
- 13 Kabelwartels voor montage in de ruimte van de kabels
- Schroeven en afdekkapjes voor de behuizing, klemmenstrook,
- 14 kabelschoen voor de aarddraad, sticker risicosignalering, ontgrendelingsleutel
- 15 Magnetische eindschakelaars sluiten en openen
- 16 Bijbehorende documentatie (papier en online)

APART GELEVERDE COMPONENTEN

De installatie vereist de volgende componenten FAAC.

- 17 Nylon tandheugel met schroeven (voor vleugels met een gewicht tot 400 kg)
- 18 en Kit zelftappende schroeven /Stalen tandheugel met afstandsrings (voor vleugels met een gewicht van meer dan 400 kg)
- 19 Bodemplaat met schroeven
- Waarschuwingsbord "GEVAAR AUTOMATISCHE BEWEGING"

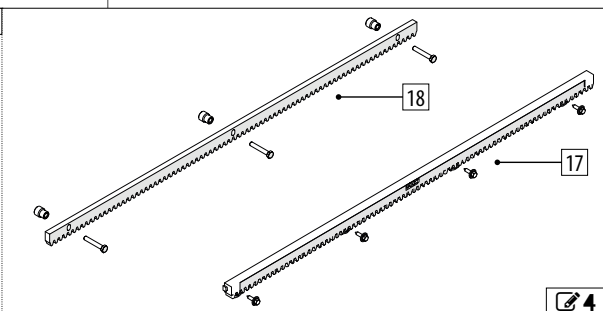
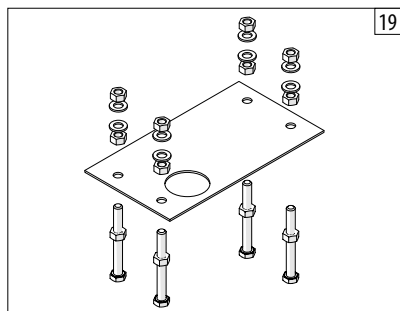
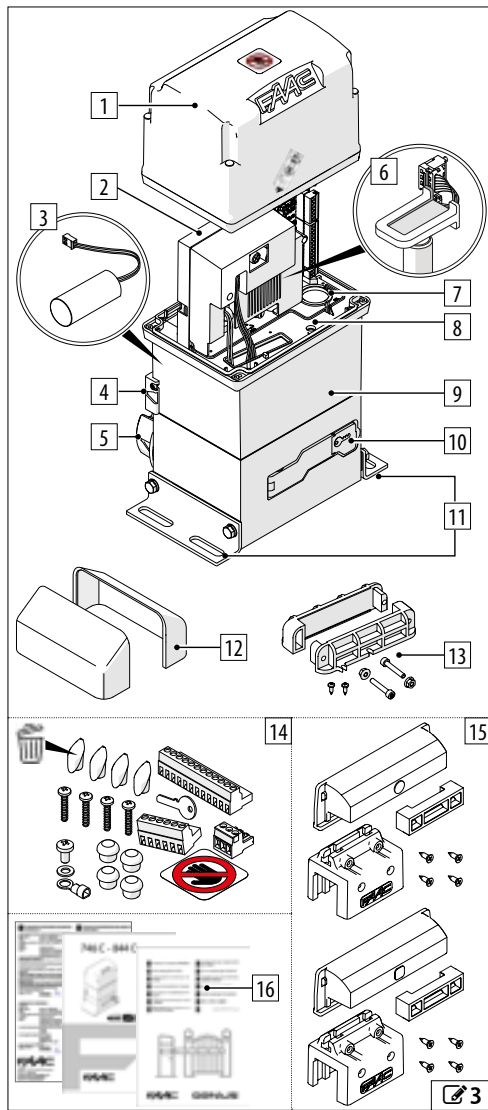

2.10 BUITENAFMETINGEN

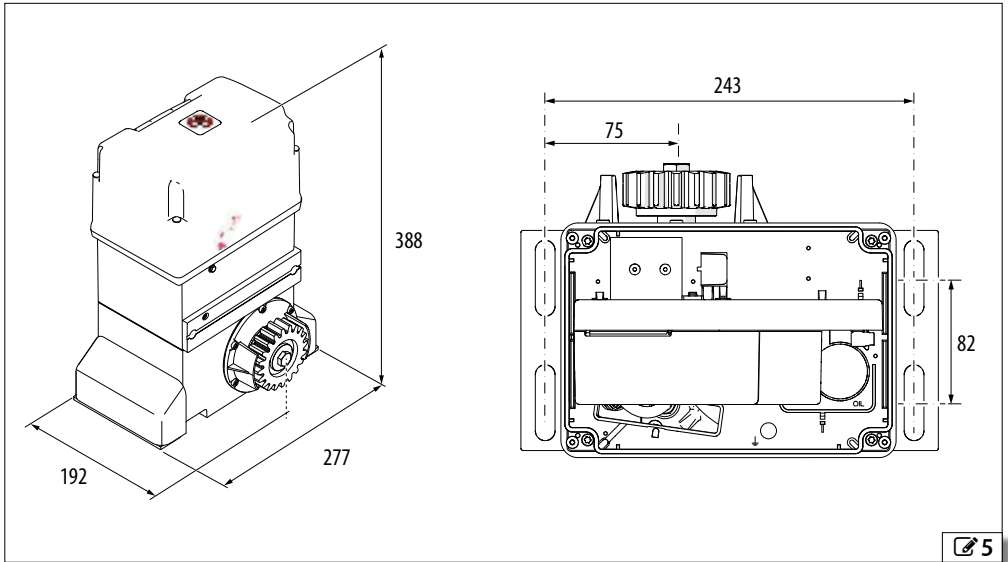

NEDERLANDS

Vertaling van de oorspronkelijke gebruiksaanwijzing

2.11 TYPISCHE INSTALLATIE

De typische installatie is een enkel illustratieve en niet-volledige weergave.

1	Netvoeding	3G 1.5 mm ² (max 2.5 mm ²)
2	Stroomonderbreker en aardlekschakelaar	
3	Aftakdoos	
4	Reductiemotor	
5	TX fotocel	
6	RX fotocel	
7	Sleutelknop	
8	Flitslicht	
9	Mechanische aanslag	

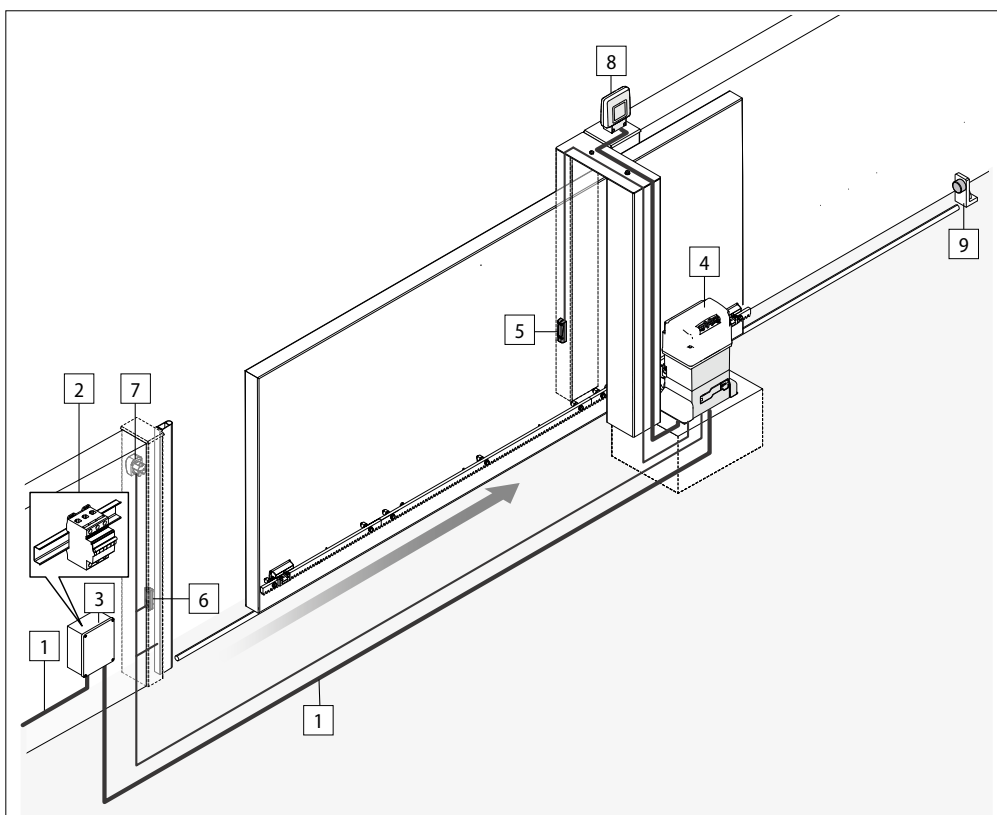

2.12 INSTALLATIEHOOGTE

■ BODEMPLAAT

Opening naar links

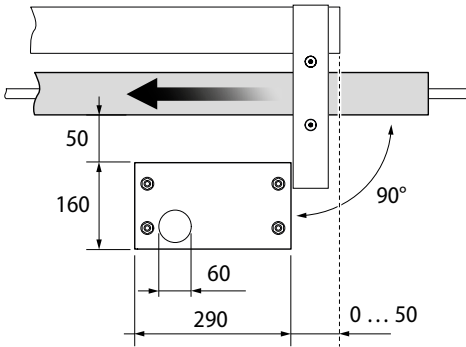

Opening naar rechts

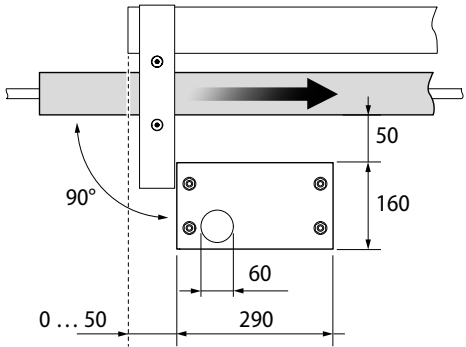

Hoogte vanaf de grond van de bovenrand van het tandwiel

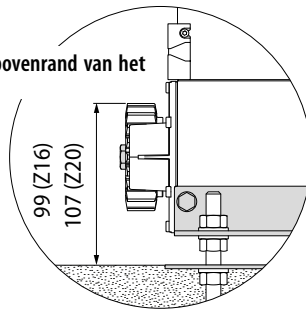

■ Stalen tandheugel

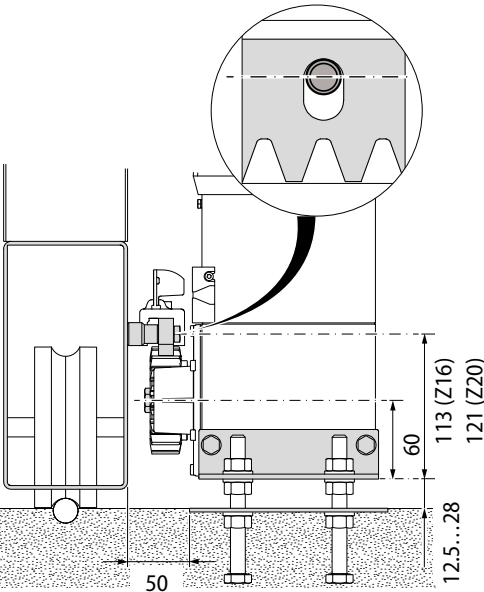

■ Nylon tandheugel

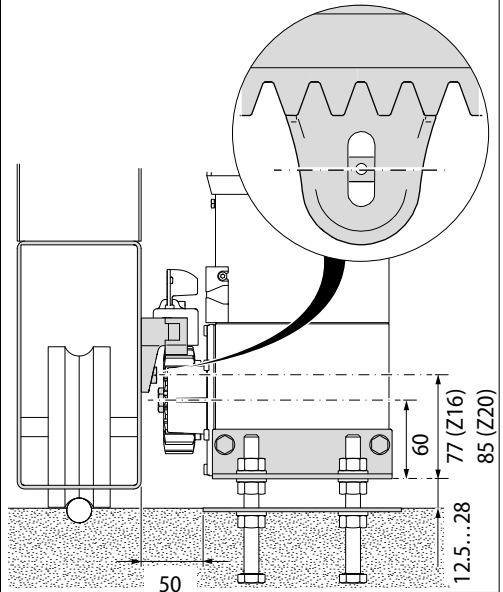

3. MECHANISCHE INSTALLATIE

BENODIGD GEREEDSCHAP

De benodigde gereedschappen worden hieronder aangegeven.

 Zeskantige ring-sleutel 7-19	 Kruiskopschroevendraaier 3, 8
 Waterpas	 Hoekslijpmachine
 Schroefklem	 Lasapparaat (voor te lassen stalen tandheugel)
 Boorpunt voor metaal 5, 6,5	 Draadtapper (voor vast te schroeven stalen tandheugel) M8

KOPPELREGELING - volg het aanhaalmoment aangegeven in de afbeelding. Bijv.: Zeskantige ringsleutel 7 afgesteld op 2.5 Nm



3.1 HET PLAATSEN VAN DE BODEMPLAAT

Het product moet geïnstalleerd worden met de funderingsplaat.

i Alvorens verder te gaan, moeten de buizen voor de kabels worden aangelegd.

1. Bodemplaat monteren.
2. Graaf het gat in de grond.
 - Laat de buizen voor de elektrische kabels gedurende ongeveer 15 cm uitsteken in de juiste positie ten opzichte van de reductiemotor en vul met beton.
3. Plaats de plaat in het midden van de fundering en laat het oppervlak onbedekt.
 - Verwijder het beton vanaf het oppervlak en de moeren met ringen om latere afstellingen mogelijk te maken.
 - Controleer de horizontale stand van de plaat met een waterpas.
4. Wacht tot het beton is uitgehard.

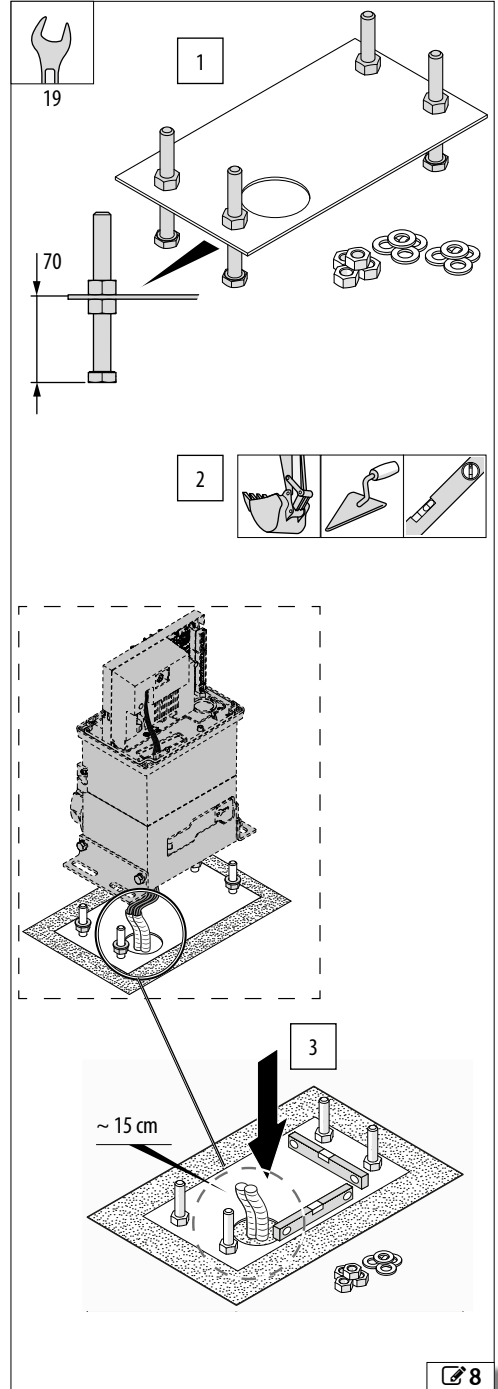

3.2 MONTAGE VAN DE REDUCTIEMOTOR

1. Controleer of het beton van de sokkel is uitgehard en stel alle steunmoeren dan in op de in de afbeelding aangegeven hoogte (H).
2. Plaats de ringen op de moeren. Verwijder de behuizing van de reductiemotor. Plaats de reductiemotor in overeenstemming met de 4 bevestigingselementen.
 - De elektrische kabels moeten via de opening op de bodem gevoerd worden en voor ongeveer 70 cm uitsteken.

i Let op de buizen van de elektrische kabels niet te beschadigen.

3. Controleer de vlakheid van de reductiemotor. Plaats de ringen en de moeren.
 - Scherp de moeren niet aan om de hoogtevastelling tijdens de montage van de tandheugel mogelijk te maken.

DE ONTLUCHTINGSOPENING OPENEN

Verwijder de schroef met de ring om de ontluuchtingsopening te openen.

i Na het openen van de ontluuchtingsopening kan er sprake zijn van enkele druppels olie, ook als gevolg van de eerste bewegingen.
Bewaar de schroef en de ring (A), deze moeten worden teruggeplaatst vóór eventuele demontage van de reductiemotor.

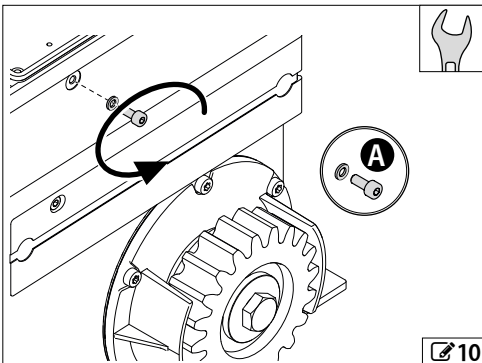

10

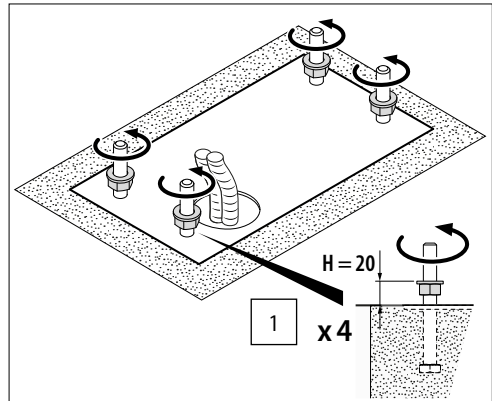

1 x 4

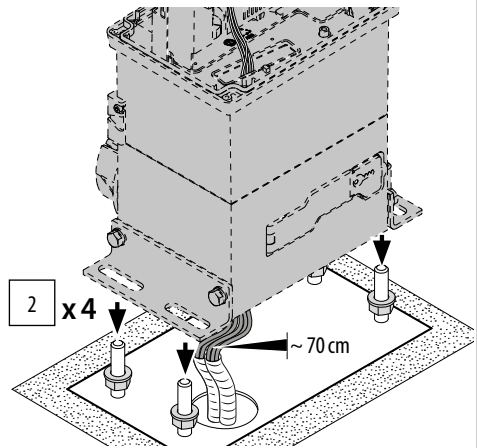

2 x 4

~ 70 cm

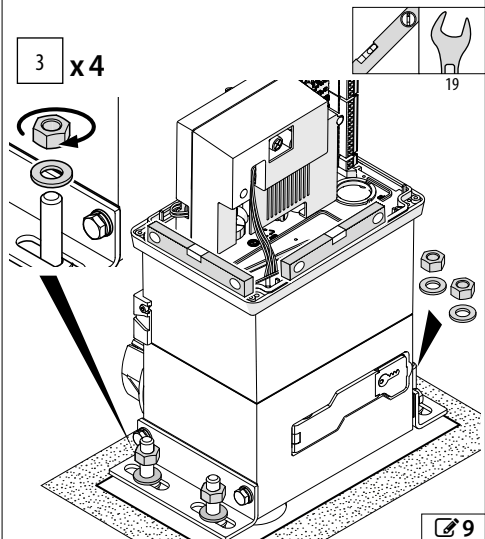

3 x 4

19

9

3.3 MONTAGE VAN DE TANDHEUGEL

- i** - Las de afstandsringen NOOIT op de tandheugels.
- Las de elementen van de tandheugel NOOIT onderling aan elkaar.
- Gebruik NOOIT vet of andere smeermiddelen op de tandheugels.

STALEN TANDHEUGEL - BEVESTIGD DOOR LASSEN

- i** **Dikte van de tandheugel:** 8 mm voor vleugels met max. gewicht 400 kg, 12 mm voor vleugels met een gewicht van meer dan 400 kg.

1. Schroef 3 afstandsringen op elk element, geplaatst in contact met het bovenste deel van de sleuven. Open de vleugel met de hand.
2. Plaats op het tandwiel een element. Controleer de vlakheid en blokkeer op de vleugel met een klemmschroef.
3. Las de eerste afstandsring op de vleugel, verplaats vervolgens de vleugel met de tandheugel op het tandwiel. Controleer de vlakheid en las de andere afstandsringen.

- i** Bescherm de reductiemotor tegen eventuele lasspeters. Breng de aarding van het lasapparaat NOOIT aan op de reductiemotor.

4. Beweeg de vleugel. Verbind het volgende element (gebruik schroefklemmen en een steunelement). Laat rusten op het tandwiel, controleer de vlakheid en las de afstandsringen. Verwijder de schroefklemmen en ga op dezelfde manier te werk om de tandheugel te voltooien.

- i** Wanneer het nodig is om een tandheugелеlement in te korten, moet hij met een hoekslijpmachine worden doorsneden om twee bevestigingspunten te garanderen.

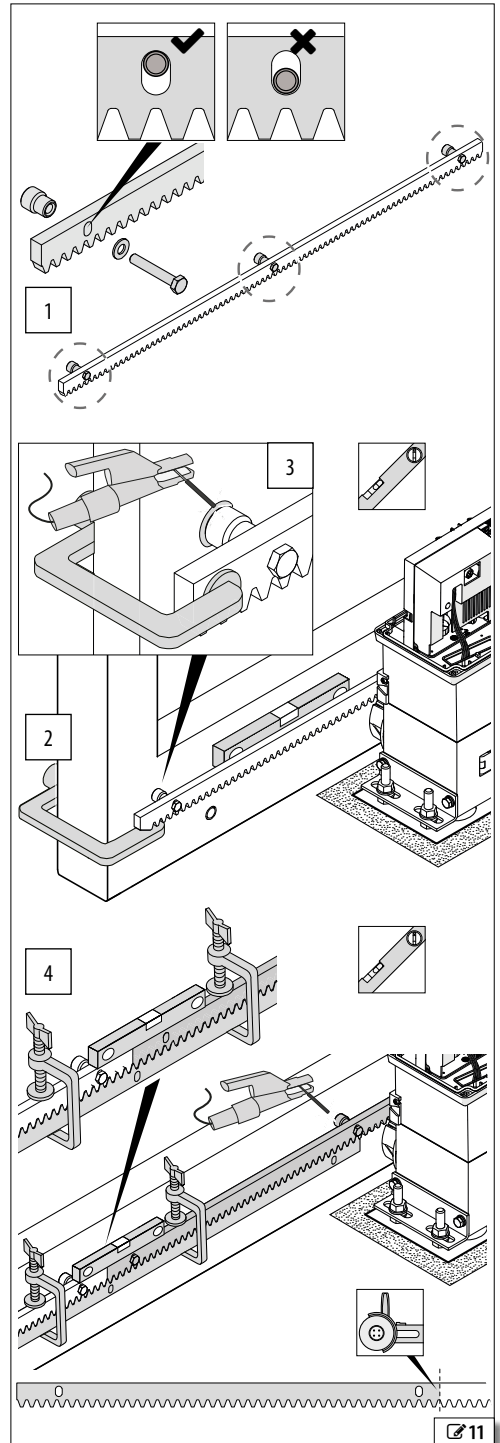

VERTALING VAN DE OORSPRONKELIJKE GEBRUIKSAANWIJZING

STALEN TANDHEUGEL - BEVESTIGD DOOR VAST TE SCHROEVEN

i **Dikte van de tandheugel:** 8 mm voor vleugels met max. gewicht 400 kg, 12 mm voor vleugels met een gewicht van meer dan 400 kg.

De accessoires voor de installatie van de tandheugel bevatten schroeven voor aluminium of stalen vleugels. Gebruik specifieke schroeven voor gebruik van andere materialen.

1. Open de vleugel met de hand. Plaats op het tandwiel een element. Plaats een afstandsring tussen de tandheugel en de vleugel, in contact met de bovenkant van de sleuf. Controleer de vlakheid. Markeer het te doorboren punt op de vleugel.
2. Boor het gat en breng de schroefdraad aan.
3. Bevestig met een schroef en ring. Beweeg de vleugel met de tandheugel geplaatst op het tandwiel. Controleer de vlakheid en bevestig de andere afstandsringen.
4. Verplaats de vleugel met de hand. Verbind het volgende element (gebruik schroefklemmen en een steunelement).
5. Laat rusten op het tandwiel, controleer de vlakheid en bevestig de afstandsringen.

Verwijder de schroefklemmen en ga op dezelfde manier te werk om de tandheugel te voltooien.

i Wanneer het nodig is om een tandheugелеlement in te korten, moet hij met een hoekslijpmachine worden doorsneden om twee bevestigingspunten te garanderen.

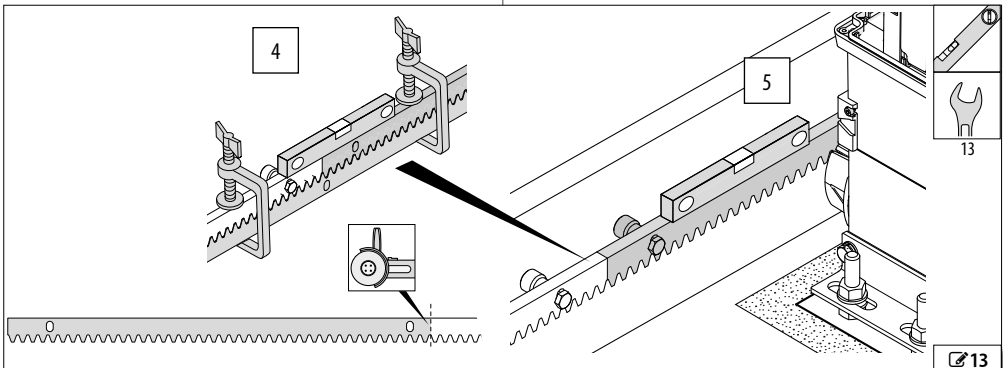
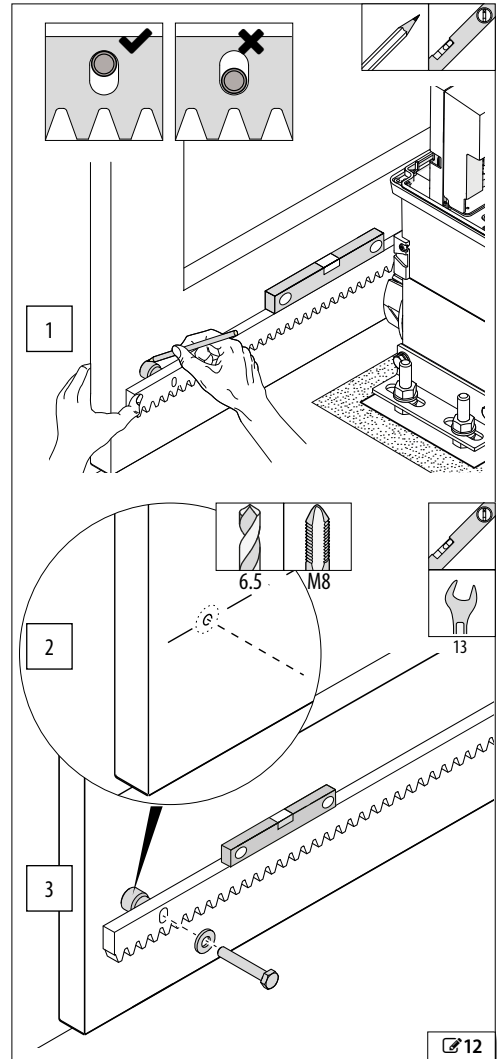

NYLON TANDHEUGEL

i Dikte van de tandheugel: 20 mm voor vleugels met max. gewicht 400 kg.

1. Sluit de vleugel met de hand. Plaats op het tandwiel een tandheugelelement. Controleer de vlakheid met een waterpas.
2. Doorboor in het midden van de sleuven.
3. Bevestig met geschikte schroeven en ringen.

i Als afzonderlijke levering zijn zelftappende schroeven voor aluminium of staal en ringen beschikbaar.

4. Verplaats de vleugel met de hand. Monteer het volgende element passend met het uiteinde van het vorige element en plaats het op het tandwiel. Controleer de vlakheid met een waterpas.
5. Doorboor in het midden van de sleuven.
6. Bevestig met geschikte schroeven en ringen.

Ga op dezelfde manier te werk om de tandheugel te voltooien.

i Wanneer het nodig is om een element in te korten, moet hij met een hoekslijpmachine worden doorsneden om twee bevestigingspunten te garanderen.

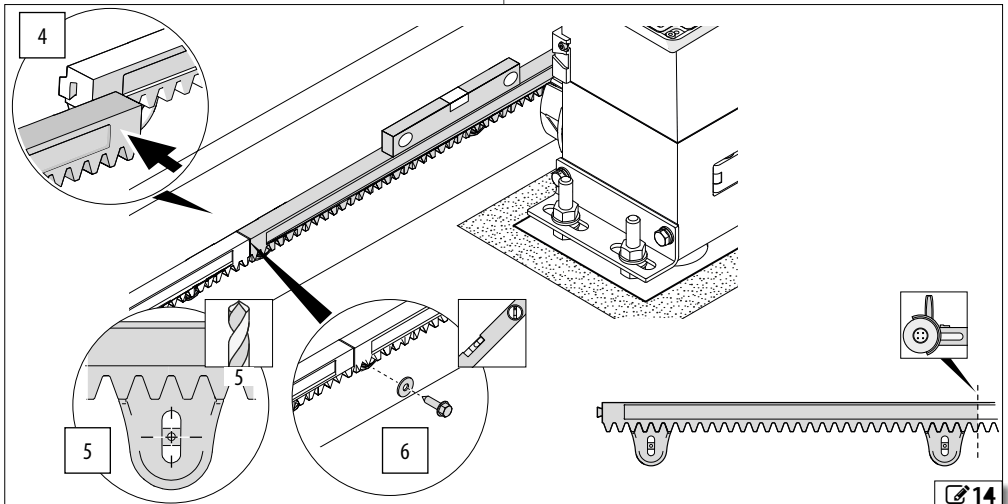
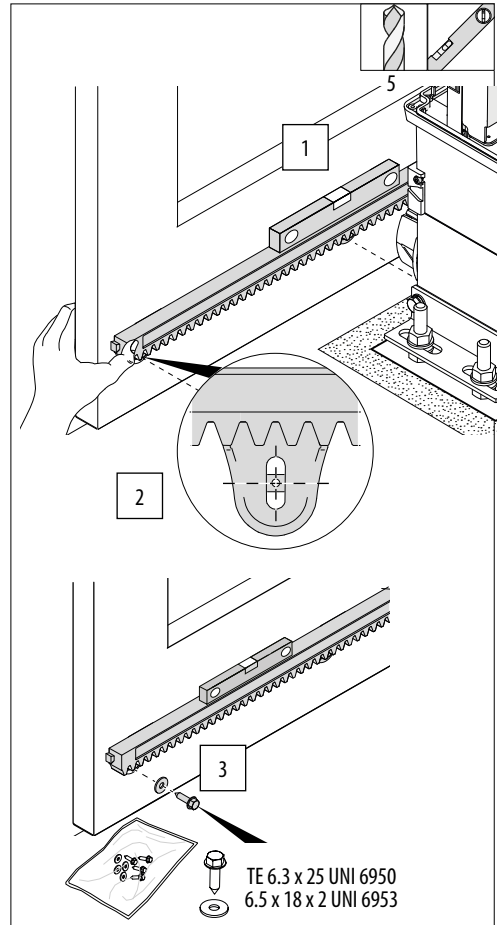

3.4 AFSTELLEN EN DEFINITIEF BEVESTIGEN

Voor een goede werking moet de tandheugel nooit op het tandwiel steunen.

1. De reductiemotor laten zakken: draai de 4 steunmoeren een halve slag met de klok mee (een constante afwijking (A) wordt verkregen voor de gehele slag tussen tandwiel en tandheugel.
2. Voer de volgende controles uit (beweeg de vleugel handmatig om de hele slag en alle elementen van de tandheugel te controleren).
 - Afwijking (A): met de geblokeerde reductiemotor moet het mogelijk zijn om de vleugel voor enkele millimeters naar rechts en links te bewegen.
 - Vlakheid van de reductiemotor: gebruik een waterpas.
 - Centreren (B) tussen tandheugel en tandwiel.

3. Scherp de bovenste moeren aan met het aanhaalmoment aangegeven in de afbeelding.
4. Druk de beschermkappen op de bevestigingselementen.

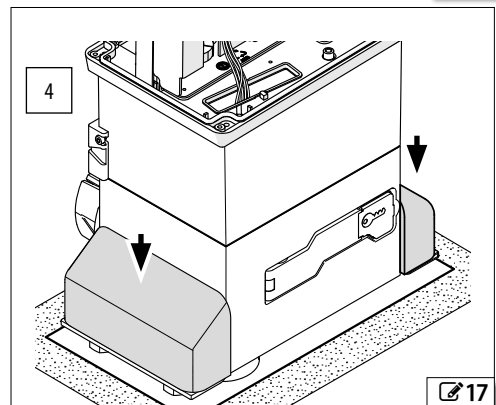
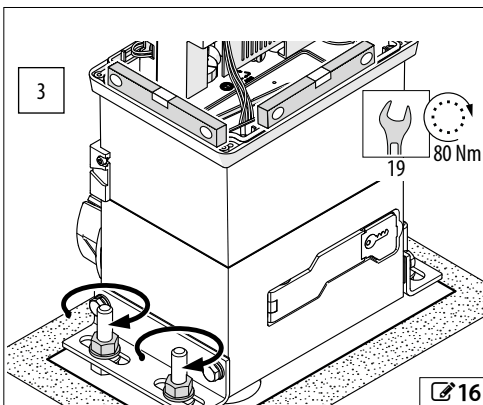
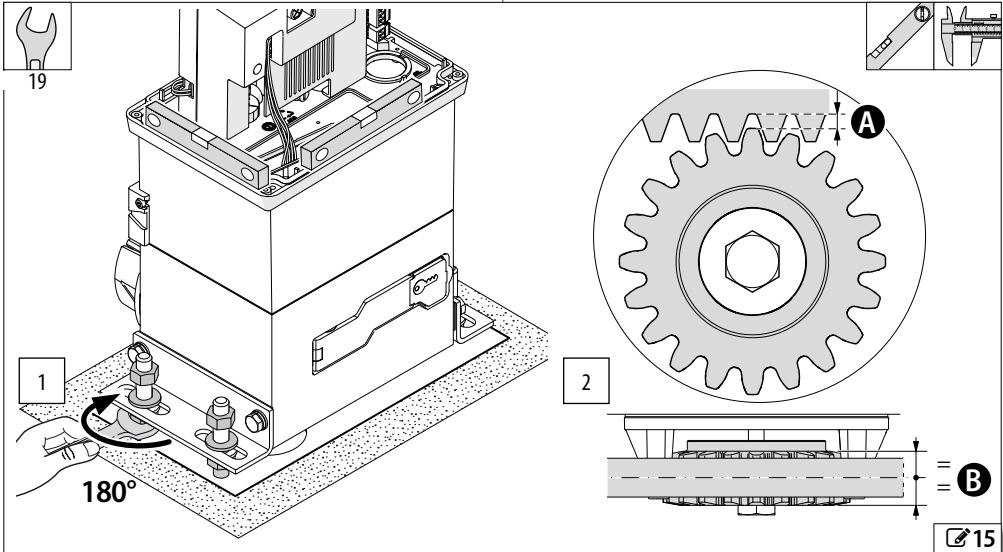

4. OPTIONELE UITRUSTING

4.1 SLOT MET PERSOONLIJKE SLEUTEL

■ Demonteer het bestaande slot

1. Open de ontgrendelingshendel met de sleutel en verwijder vervolgens de schroef en de borghendel.
2. Verwijder de moer en het bestaande slot.

■ Monteer het nieuwe slot

3. Monteer het nieuwe slot en bevestig het met de moer.
 4. Plaats de borghendel verticaal en bevestig hem met de schroef.
- Controleer de werking van de ontgrendelingshendel met de nieuwe sleutel.

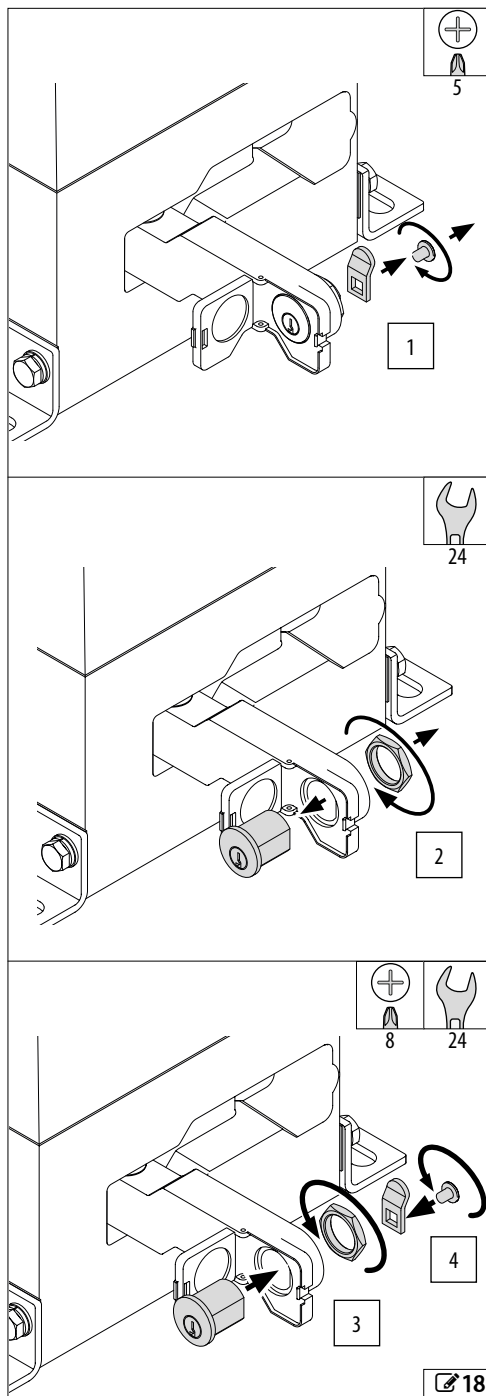

5. ELEKTRONISCHE INSTALLATIE

5.1 ONDERDELEN KAART E781

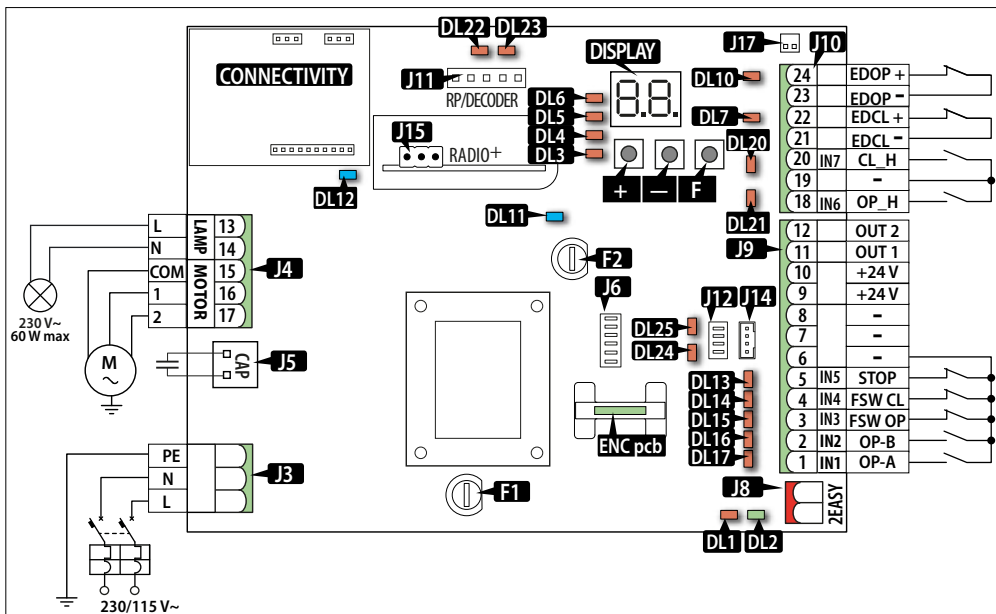

Legenda

J3	Uitneembaar klemmenbord voor netvoeding
J4	Uitneembare klemmenstrook voor motor en zwaailicht
J5	Connector van de condensator
J6	Connector van de encoderkaart
J8	Uitneembaar klemmenbord voor apparatuur Bus 2Easy
J9	Uitneembaar klemmenbord voor de bedieningsapparatuur, programmeerbare uitgangen en externe voeding
J10	Uitneembaar klemmenbord voor schakellijsten en geforceerde bedieningen
J11	Connector (5 pinnen) voor radio-/decoderkaart FAAC
J12	Connector voor inductieve eindschakelaar
J14	Connector voor magnetische eindschakelaar
J15	3-pins connector voor radiomodule FAAC XF FDS of XF
J17	Connector voor ledverlichting op de behuizing (NIET gebruikt)
DISPLAY	Display voor programmering
+ - F	Programmeringsknoppen
F1	Zekering netvoeding F 5A (230 V~) / F 10A (115 V~)
F2	Zekering voeding accessoires T 0.8A
CONNECTIVITY	Connectoren voor koppeling Simply Connect/XUSB
ENC pcb	Kaart voor lezen encoder

LED (zie hoofdstuk 5 Diagnostiek)

DL1	Activiteit Bus 2Easy
DL2	Diagnostiek lijn Bus 2Easy
DL3	RADIO XF FDS of XF kanaal 1 (CH1)
DL4	RADIO XF FDS of XF kanaal 2 (CH2)
DL5	Foutmeldingen/alarmen
DL6	Encoder
DL7	Schakellijsten tijdens sluiting
DL10	Schakellijsten tijdens opening
DL11	Voeding accessoires +24 V---
DL12	Voeding +5 V---
DL13	Besturingssignaal voor stop (STOP)
DL14	Fotocellen tijdens sluiting
DL15	Fotocellen tijdens opening
DL16	OPEN B
DL17	OPEN A
DL20	Geforceerd besturingssignaal voor sluiting
DL21	Geforceerd besturingssignaal voor opening
DL22	Radioactiviteit RP kanaal 1 (CH1)
DL23	Radioactiviteit RP kanaal 2 (CH2)
DL24	Eindschakelaars voor opening/sluiting (op basis van de richting van de beweging)
DL25	Eindschakelaars voor opening/sluiting (op basis van de richting van de beweging)

5.2 DE AFDEKKING VAN DE KAART VERWIJDEREN

Het is enkel noodzakelijk om de afdekking van de kaart te verwijderen voor werkzaamheden op de onderliggende elektrische aansluitingen of om een zekering te vervangen. De programmering moet gebeuren met de gemonteerde afdekking van de kaart.

1. Verwijder de bevestigingsschroeven (A).
2. Verwijder de afdekking (B).

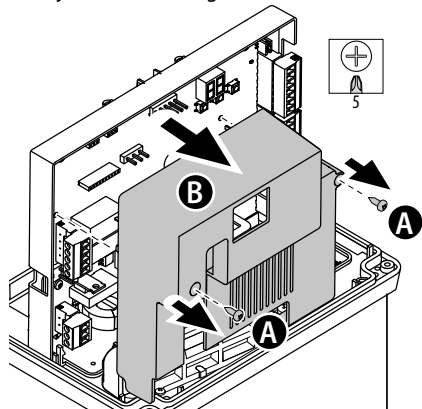

5.3 AANSLUITINGEN

i Zorg er bij het plaatsen van connectoren en uitneembare klemmenblokken voor dat u de printplaat niet buigt om de kaart niet te beschadigen.

BEDIENINGSVOORZIENINGEN

i Meerdere en (maakcontacten) op dezelfde ingang moeten parallel worden aangesloten. Meerdere en (verbreekcontacten) op dezelfde ingang moeten in serie worden aangesloten. Hieronder volgt een korte uitleg van de ingangen. Het effect van een bediening kan variëren afhankelijk van de werkingslogica en de programmeringsfuncties. Voor de aansluiting van de apparaten op de ingangen met Failsafe ingeschakeld, raadpleegt u het hoofdstuk Accessoires.

■ Sluit de voorzieningen aan op het klemmenbord J9:

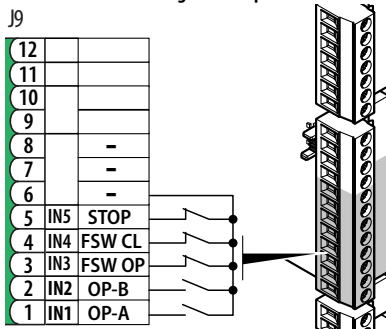

1 IN1 OPEN A Besturingssignaal voor volledige beweging
NO-contact. Verbind een drukknop of een andere impulsgever die, met het sluiten van een contact, de volledige opening van de poort commandeert.

2 IN2 OPEN B Besturingssignaal bepaald door de ingestelde werkingslogica
NO-contact. Verbind een drukknop of een andere impulsgever die, met het sluiten van een contact, dit bestuurt: SLUITING (in logica C, b, bC) GEDEELTELIJKE OPENING (in alle andere logica)

3 IN3 FSW OP Actieve fotocellen tijdens opening
NC-contact. Verbind een fotocel of een andere voorziening die, bij het openen van het contact tijdens de opening, de beweging van de poort omkeert.

i Wanneer de ingang niet gebruikt wordt, moet deze doorverbonden worden met klem -.

4 IN4 FSW CL Actieve fotocellen tijdens opening
NC-contact. Verbind een fotocel of een andere voorziening die, bij het openen van het contact tijdens de sluiting, de beweging van de poort omkeert.

i Wanneer de ingang niet gebruikt wordt, moet deze doorverbonden worden met klem -.

5 IN5 STOP Besturingssignaal voor stop
NC-contact. Verbind een drukknop of een andere impulsgever die, met het openen van een contact, de stopzetting van het automatiseringssysteem commandeert.

i Wanneer de ingang niet gebruikt wordt, moet deze doorverbonden worden met klem -.

6
7 -
8 **Gemeenschappelijk contact/Negatieve voeding accessoires**

■ Sluit de voorzieningen aan op het klemmenbord J10:

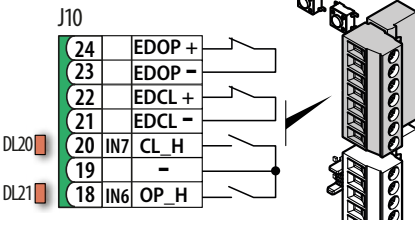

18 OP_H Geforceerd besturingssignaal voor opening

NO-contact. Sluit een bedieningsvoorziening aan zonder zelfdichting.

i Het apparaat moet 2 keer worden geactiveerd binnen 2.5 s. De poort beweegt zolang de tweede activering wordt aangehouden.

20 CL_H Geforceerd besturingssignaal voor sluiting

NO-contact. Sluit een bedieningsvoorziening aan zonder zelfdichting.

i Het apparaat moet 2 keer worden geactiveerd binnen 2.5 s. De poort beweegt zolang de tweede activering wordt aangehouden.

22 EDCL Schakellijsten actief tijdens sluiting

Verbind een schakellijst die, geactiveerd tijdens de sluiting, de beweging van de poort omkeert.

Configureer de ingang, functie $\square E$ in de basisprogrammering, om het volgende te verbinden:

- schakellijsten met NC-contact (default)
- resistieve schakellijsten 8.2 k Ω (ondersteunt tot 4 resistieve schakellijsten)

i Wanneer de ingang niet gebruikt wordt, moet deze worden geconfigureerd als NC en doorverbonden met klem -.

24 EDOP Schakellijsten actief tijdens opening

Verbind een schakellijst die, geactiveerd tijdens de opening, de beweging van de poort omkeert.

Configureer de ingang, functie $\square E$ in de basisprogrammering, om het volgende te verbinden:

- schakellijsten met NC-contact (default)
- resistieve schakellijsten 8.2 k Ω (ondersteunt tot 4 resistieve schakellijsten)

i Wanneer de ingang niet gebruikt wordt, moet deze worden geconfigureerd als NC en doorverbonden met klem -.

19
21 -
23 **Gemeenschappelijk contact/Negatieve voeding accessoires**

VOEDING ACCESSOIRES

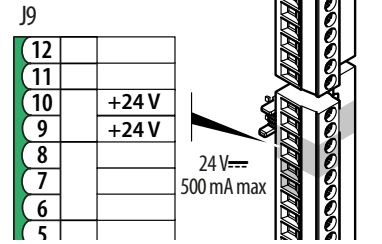

E781 levert een voeding 24 V" beveiligd tegen kortsluiting met maximale stroom van 500 mA.

i De maximale stroomlimiet van 500 mA is van toepassing op de som van alle aangesloten accessoires, inclusief 2Easy BUS. Voor het berekenen van de maximale stroomopname wordt verwezen naar de instructies voor de afzonderlijke accessoires.

6 -
7 -
8 **Gemeenschappelijk contact/Negatieve voeding accessoires**

9
10 **+24V Positieve voeding accessoires**

EINDSCHAKELAARS

De connector van de magnetische eindschakelaar is in de fabriek aangesloten op de betreffende snelconnector (J14).

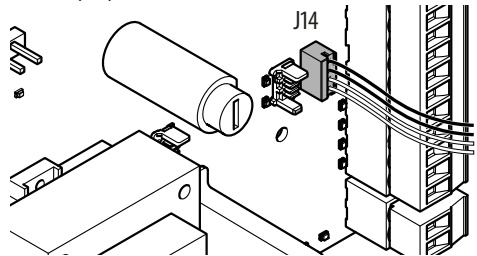

APPARATUUR BUS 2EASY

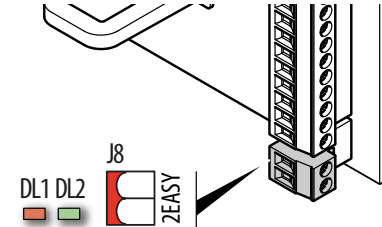

i Neem de maximale belasting van 500 mA in acht. Als er geen voorzieningen Bus 2Easy gebruikt worden, moeten de klemmen vrij worden gelaten.

Zie voor de aansluiting en de richting de betreffende paragraaf § Voorzieningen BUS 2easy.

Vertaling van de oorspronkelijke gebruiksaanwijzing

PROGRAMMEERBARE UITGANGEN

J9

12	OUT 2
11	OUT 1
10	
9	
8	
7	
6	
5	INS

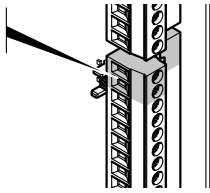

E781 heeft twee uitgangen Open Collector die geactiveerd worden op basis van de programmeringsfuncties $\square 1$ en $\square 2$.

OUT actief	OUT niet actief
0V \equiv	circuit open

Neem de maximale belasting per uitgang in acht: 24 V \equiv met 100 mA.

FLITSLICHT

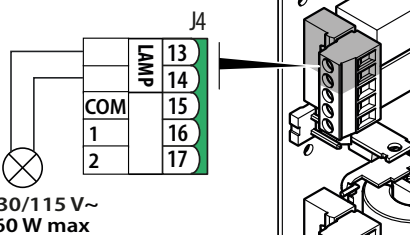

230/115 V~
60 W max

Het zwaailicht signaleert dat het automatische systeem beweegt. Het zwaailicht moet geïnstalleerd worden op een positie die van beide zijden van de poort zichtbaar is.

Het zwaailicht moet een model zijn met een maximale voeding van 230 V~, 60 W.

Er kan een voorafgaand aan de beweging een knippering van 5 s worden ingesteld door middel van de programmeringsfunctie PF.

RADIOMODULE XF FDS/XF

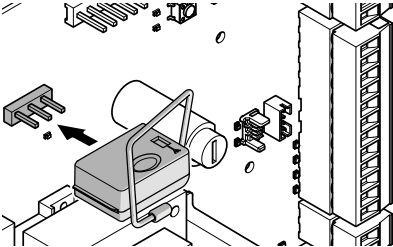

De 3-pins snelconnector is bestemd voor de radiomodules FAAC modellen XF FDS/XF.

Let op de insteekrichting zoals getoond in de figuur. Voor de opslag van de afstandsbedieningen, zie paragraaf § Radiosysteem.

746 C - 844 C

KAART RADIO ONTVANGER/DECODER

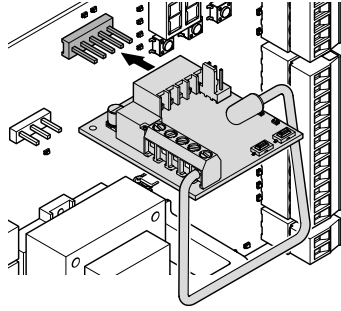

De snelconnector met 5 pinnen is bestemd voor de radio- of decoderkaart FAAC.

Let op de insteekrichting zoals getoond in de figuur.



Wanneer een ontvanger FAAC model RP wordt gebruikt, wordt aangeraden de speciale externe antenne te installeren.

SIMPLY CONNECT/XUSB

Voorbeeld: module Gsm mobiel, Bluetooth Low Energy

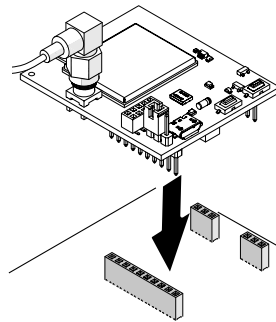

Steek de module in de daarvoor bestemde steekverbinding en installeer de app "Simply Connect PRO".



Wanneer de programmering door Simply Connect wordt uitgevoerd, wordt de programmering vanaf de kaart geblokkeerd.

MOTOR

De motor wordt in de fabriek aangesloten.

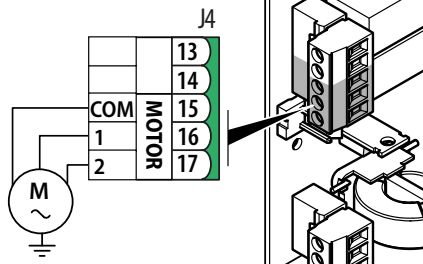

15	COM	Gemeenschappelijk contact van de elektromotor (BLAUW)
16	1	Fase 1 van de elektromotor (ZWART)
17	2	Fase 2 van de elektromotor (BRUIN)

ENCODER

De encoderkaart wordt in de fabriek gemonteerd en aangesloten (verbinding essentieel voor de werking).

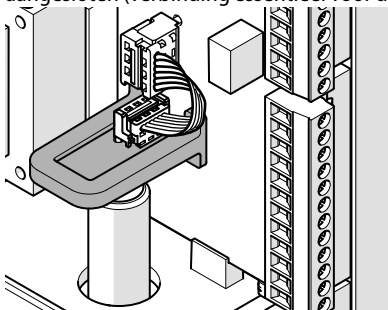

CONDENSATOR

De condensator wordt al in de fabriek aangesloten.

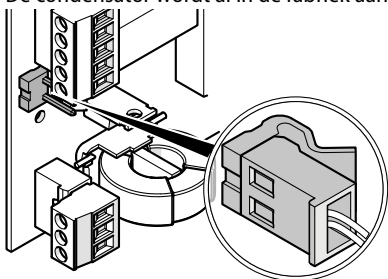

VERBINDING VAN DE AARDEDRAAD MET DE REDUCTIEMOTOR

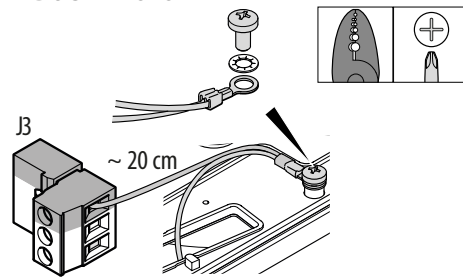

Krimp op de kabelschoen (geleverd bij de schroeven en bouten) de aardingsdraad van de installatie en een soortgelijke kabel (minimaal 3G 1.5 mm²) van ongeveer 20 cm lang. Aansluiten op de PE-aansluitklem van klemmenblok J3. Bevestig de kabelschoen op de aardingsaansluiting van de reductiemotor met de schroef en ring die bij de schroeven en bouten geleverd worden.

NETVOEDING

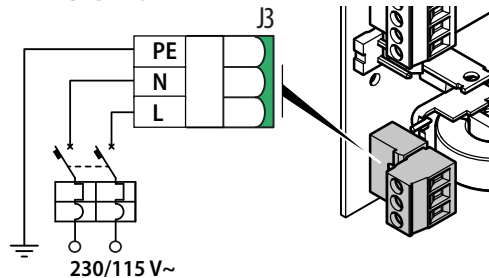

Gebruik 3G-kabel van minimaal 1.5 mm².

PE	AARDING (eerder aangesloten)
N	NUL
L	FASE

5.4 DE KABELWARTEL MONTEREN

1. Verdeel de afzonderlijke elektrische kabels over de rubberen pakking van de elementen A en B. Voeg de elementen samen en plaats ze op het oppervlak, elk met de sleuf in de pin.

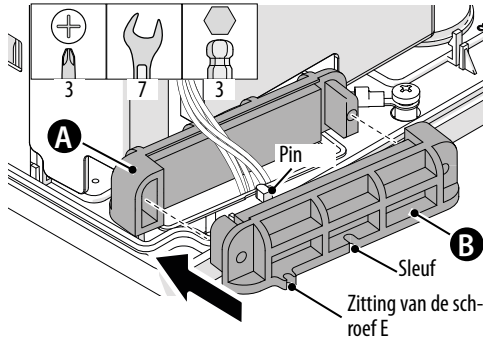

2. Draai vast met de schroeven C en de moeren D en zet vervolgens vast op het oppervlak met de schroeven E.

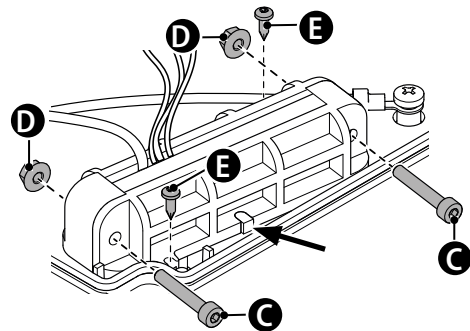

5.5 DE AFDEKING VAN DE KAART MONTEREN

Monteer na de aansluitingen de afdekking, controleer of de kabels goed vastzitten en bevestig met de schroeven.

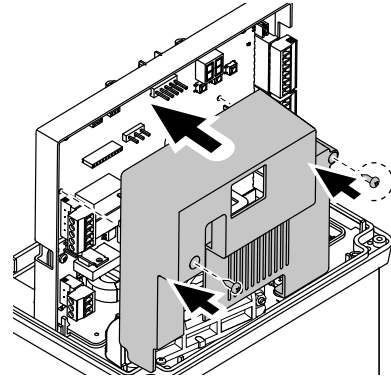

6. INBEDRIJFSTELLING

Voer de onderstaande handelingen uit met inachtneming van de § betreffende paragrafen.

i In het geval van AUTOMATISERING MET TWEE VLEUGELS is het noodzakelijk om, alvorens verder te gaan, de secundaire kaart te voeden om de parameter $\square \text{E} = \text{SE}$ in de basisprogrammering te configureren (hoofdstuk § Automatisering met twee vleugels).

1. Activeer de stroomvoorziening en controleer de status van de leds (hoofdstuk § Diagnostiek).
2. Definieer de richting van de beweging.
3. Monteer de eindschakelaars op de tandheugel.
4. Voer de setup uit.
5. Voltooi de programmering.
6. Sla de afstandsbedieningen op (indien gebruikt) en ga verder met de inbedrijfstelling.

6.1 ACTIVEER DE NETVOEDING

Activeer de netvoeding.

De leds DL11 en DL12 gaan aan. Op het display verschijnt:

- 2 punten afwisselend gedurende 10 s, dan FW-versie (bijv. I.□) en vervolgens $\square \square$ knipperend (verzoeksetup) of, als de setup al is uitgevoerd, de automatiseringsstatus (bijv. □I).

6.2 DEFINIEER DE RICHTING VAN DE BEWEGING

1. Ga naar het menu basisprogrammering, bij de functie $\square \square$ en definieer de richting van de beweging, kijkend naar de reductiemotor vanaf de ontgrenzelingszijde:

$\square \square = -\square$ opening naar rechts

$\square \square = \text{E}-$ opening naar links

2. Controleer vervolgens of de beweging correct wordt uitgevoerd met behulp van de functie (□I). Gebruik de knoppen **+** en **-** bij dodemansfunctie:
 - +** om te OPENEN (het display toont $\square \square$)
 - om te SLUITEN (het display toont $\square \square$)

Als de beweging niet overeenkomt, draait u de aansluiting van de motorfasen om (bediening uit te voeren bij afwezigheid van voeding).

6.3 DE EINDSCHAKELAARS MONTEREN

Raadpleeg  20.

i De twee eindschakelaars zijn gemarkeerd met een verschillend symbool: VIERKANT=sluiten, CIRKEL=openen.

1. Monteer de eindschakelaars. Plaats de afstandsring (A) (indien nodig) zoals aangegeven op basis van de dikte van de tandheugel.

2. Ontgrendel de reductiemotor en open de vleugel met de hand om de eindschakelaar voor de opening te monteren. Plaats de eindschakelaar voor OPENING op het uiteinde van de tandheugel, zoals aangegeven in de afbeelding op basis van de openingsrichting van de vleugel. Laat de eindschakelaar op de tandheugel verschuiven in de openingsrichting tot op de kaart de overeenkomstige led uit gaat. Laat de eindschakelaar nog ongeveer 4 cm verder verschuiven.
3. Bevestig met de 4 meegeleverde schroeven (B, vervolgens C).
4. Ga op dezelfde manier te werk om de eindschakelaar voor de SLUITING te monteren. Sluit de vleugel handmatig en plaats de eindschakelaar voor sluiting op het uiteinde van de tandheugel, zoals aangegeven in de afbeelding op basis van de openingsrichting van de vleugel. Laat de eindschakelaar op de tandheugel verschuiven in de sluitingsrichting tot op de kaart de overeenkomstige led uit gaat. Laat de eindschakelaar nog ongeveer 4 cm verder verschuiven. Bevestig met de 4 meegeleverde schroeven (B, vervolgens C).

Herstel de werking van de reductiemotor na voltooiing.

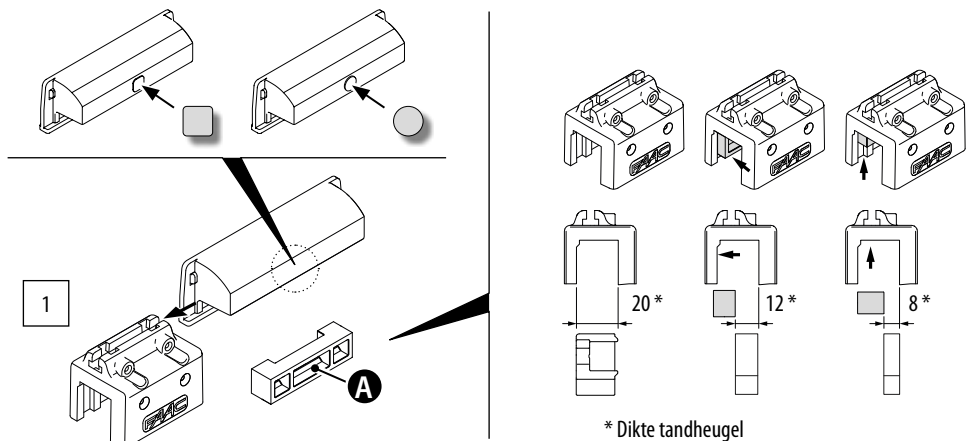

■ **Opening naar rechts** (basisprogrammering: $dI = -3$)

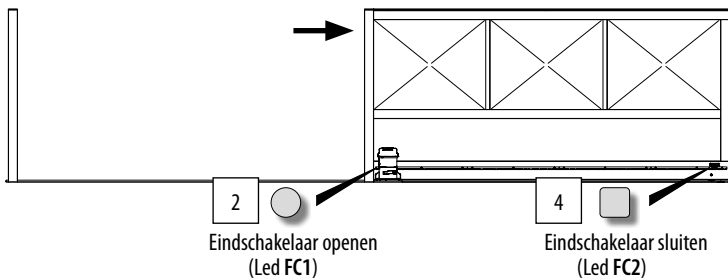

■ **Opening naar links** (basisprogrammering: $dI = E-$)

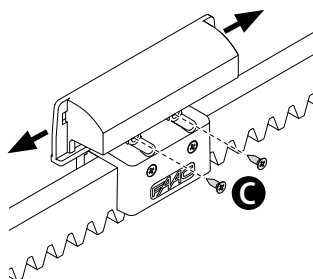
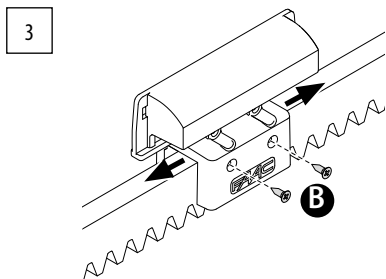
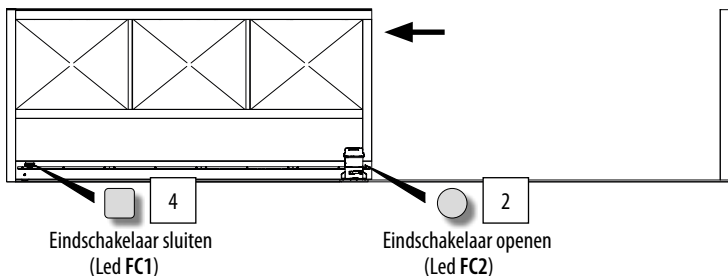

3
2.9 x 9.5 UNI 6955

MENU PROGRAMMERING

U kunt naar basis- of geavanceerde programmering gaan wanneer het display de status van de automatisering weergeeft.

■ **Basisprogrammering**

1. Druk op de **F**-knop en houd deze ingedrukt.
 - het display geeft de eerste functie (j) weer, die blijft staan zolang F ingedrukt wordt gehouden.
2. Laat de knop los: het display toont de waarde van de functie.
3. Druk op de knop **+ of -** om te wijzigen, daarna op de **F**-knop om te bevestigen en door te gaan naar de volgende functie.

Ditselfde doet u voor alle functies (zie  Menu basisprogrammering).

■ **Geavanceerde programmering**

1. Druk op de **F**-knop en houd deze ingedrukt, daarna drukt u ook op de knop **+**:
 - het display geeft de eerste functie (bo) weer, die blijft staan zolang de F-toets ingedrukt wordt gehouden.
2. Laat de knoppen los: het display toont de waarde van de functie.
3. Druk op de knop **+ of -** om te wijzigen, daarna op de **F**-knop om te bevestigen en door te gaan naar de volgende functie.

Ditselfde doet u voor alle functies (zie  Menu geavanceerde programmering).

















■ **De programmering afsluiten**

 Elke gewijzigde waarde is onmiddellijk van kracht, maar bij het verlaten van de programmering is het noodzakelijk om aan te geven of de wijzigingen al dan niet moeten worden opgeslagen.

De wijzigingen gaan verloren door een TIMEOUT na 10 minuten inactiviteit van de knoppen of als de stroom naar de kaart wordt onderbroken voordat ze zijn opgeslagen.

1. Druk op de **F**-knop en houd deze ingedrukt, daarna drukt u ook op de knop **-**.
 - U kunt ook door het programmeermenu bladeren naar de laatste functie (St).
2. Kies:
 - Y = sla de aangebrachte wijzigingen op
 - n = sla de aangebrachte wijzigingen NIET op
3. Druk op de knop **F** om te bevestigen: het display keert terug naar de automatiseringsstatus.

 **1** Menu basisprogrammering

BASISFUNCTIE		Standaard
 Simply Connect	Dit acroniem bevestigt dat Simply Connect het beschikbaar is (standaard niet aan te passen).	1
 STANDAARDCONFIGURATIE		4
	Y de programmering komt overeen met de standaardinstellingen	
	n de programmering komt NIET overeen met de standaardinstellingen	
	Als u de standaardinstellingen opnieuw wilt laden, kiest u Y.	
 Automatisering met twee vleugels	Configureer de kaart als Primair en Secundair.	P _r
	P _r = Primair	
	S _E = Secundair	
	Het tabblad Secundair geeft NIET de schema's weer die zijn gereserveerd voor Primair: L0, PA, Pb, b, t, PF, Ph, oP, IP, ol, pl, t, o2, p2, t2.	
 WERKINGSLOGICA'S		EP
E	Halfautomatisch	 Dodemansfunctie
EP	Halfautomatisch stapsgewijs	 Gemengd (b bij openen, c bij sluiten)
A	Automatisch	 Automatisch met vervroegde sluiting
AP	Automatisch stapsgewijs	 Automatisch 1
S	Automatisch Beveiliging	 Automatisch Beveiliging
b	Halfautomatisch B	 Stapsgewijs
 PAUZETIJD	Wordt alleen weergegeven als een automatische logica is gekozen.	30
	00...59 Instellingsstap: 1 s	
	1.0...9.5 Instellingsstap: 10 s	
 GEDEELTELIJKE PAUZETIJD	Wordt alleen weergegeven als een automatische logica is gekozen. Wordt uitgevoerd na gedeeltelijke opening.	30
	00...59 Instellingsstap: 1 s	
	1.0...9.5 Instellingsstap: 10 s	
 MAXIMALE KRACHT VAN DE MOTOR		20
	01...50 (niveaus)	
 RICHTING VAN DE BEWEGING	Openingsrichting van de vleugel, bepaald wanneer de reductiemotor vanaf de ontgrendelingszijde bekeken wordt.	-3
	-3 = opening naar rechts	
	E- = opening naar links	
 SNELHEID BIJ OPENING		10
	01...10 (niveaus)	

BASISFUNCTIE	Standaard
S _c SNELHEID BIJ SLUITING 01...10 (niveaus)	10
r ₀ VERTRAGINGSRUIMTE TIJDENS OPENING 00...30 (% van de beweging)	30
r _c VERTRAGINGSRUIMTE TIJDENS SLUITING 00...30 (% van de beweging)	30
d _S SNELHEID TIJDENS VERTRAGING 01 = minimumsnelheid 02 = maximumsnelheid	02
0E SCHAKELLIJST BIJ OPENEN Configureert de ingang voor de actieve schakellijsten bij het openen. n _c = 1 schakellijst met NC-contact 1 _r = 1 resistieve schakellijst 8.2 kΩ 2 _r = 2 resistieve schakellijsten 8.2 kΩ 3 _r = 3 resistieve schakellijsten 8.2 kΩ 4 _r = 4 resistieve schakellijsten 8.2 kΩ * De schakellijsten XT S 868 - XR S 868 maken Failsafe mogelijk (functie 3F in geavanceerde programmering)	n _c
0E SCHAKELLIJST BIJ SLUITEN Configureert de ingang voor de actieve schakellijsten bij het sluiten. n _c = 1 schakellijst met NC-contact 1 _r = 1 resistieve schakellijst 8.2 kΩ 2 _r = 2 resistieve schakellijsten 8.2 kΩ 3 _r = 3 resistieve schakellijsten 8.2 kΩ 4 _r = 4 resistieve schakellijsten 8.2 kΩ * De schakellijsten XT S 868 - XR S 868 maken Failsafe mogelijk (functie 3F in geavanceerde programmering)	n _c
b _u Inleren apparatuur BUS 2easy Zie de betreffende paragraaf.	n ₀
0I ACTIVERING DODEMANSFUNCTIE Gebruik de knoppen voor activering: + OPENT (met weergave 0P) -SLUIT (met weergave cL)	0I
εL SETUP Zie de betreffende paragraaf.	εL

BASISFUNCTIE	Standaard
S _t PROGRAMMERING VERLATEN Y de programmering wordt afgesloten en opgeslagen n ₀ de programmering wordt afgesloten zonder op te slaan Na de bevestiging met toets F , toont het display de STATUS van het automatiseringssysteem: 00 gesloten 01 geopend 02 stil en daarna open 03 stil en daarna dicht 04 gepauzeerd 05 tijdens opening 06 tijdens sluiting 09 voorknippering en daarna open 10 voorknippering en daarna dicht 50 (knipperend) verzoek SETUP	Y
☰ 2 Menu geavanceerde programmering	
GEAVANCEERDE FUNCTIE	Standaard
b ₀ MAXIMALE KRACHT BIJ AANLOOP Bij de start werkt de motor op maximale kracht gedurende 1 s. Y = geactiveerd, n ₀ = niet geactiveerd	Y
S _r VERTRAAGDE BEWEGING BIJ ELKE INSCHAKELING/HERSTEL VAN DE VOEDING Y = geactiveerd, n ₀ = niet geactiveerd	Y
P _F VOORKNIPPERING VAN 5 sec OP UITGANG LAMP n ₀ = niet geactiveerd 0P = geactiveerd voor de opening cL = geactiveerd voor de sluiting 0C = geactiveerd voor de opening en de sluiting	n ₀
P _h FOTOCELLEN TIJDENS SLUITING Bepaalt de tussenkomst van de fotocellen tijdens sluiting. n ₀ = onmiddellijke heropening Y = heropening bij vrijgave van de fotocellen	n ₀
0P FOTOCELLEN TIJDENS OPENING Bepaalt de tussenkomst van de fotocellen tijdens opening. n ₀ = stop met heropening bij vrijgave van de fotocellen Y = onmiddellijk opnieuw sluiten	n ₀
εC GEVOELIGHEID AFKNELBEVEILIGING (ENCODER) 00 = afknelbeveiliging niet ingeschakeld 01 = (minimale gevoeligheid) 02 = (gemiddelde gevoeligheid) 03 = (maximale gevoeligheid)	01
r _A VOORTZETTING VOORBIJ EINDSCHAKELAAR 00...08 met stappen van 1 omwenteling motor.	00

GEAVANCEERDE FUNCTIE	Standaard
<p>1P OMKERING BIJ OBSTAKEL (van encoder of schakelijst)</p> <p>↓ = Gedeeltelijke omkering, 0 = Volledige omkering</p>	4
<p>PD AFMETING GEDEELTELIJKE OPENING</p> <p>10...50 (% van beweging, stappen van 1%)</p>	30
<p>1F FAILSAFE OP FOTOCELLEN</p> <p>00 = niet geactiveerd</p> <p>01 = ingeschakeld op ingang FSW OP</p> <p>02 = ingeschakeld op ingang FSW CL</p> <p>03 = ingeschakeld op ingang FSW OP en FSW CL</p>	00
<p>2F FAILSAFE BIJ STOP</p> <p>00 = niet geactiveerd</p> <p>01 = ingeschakeld op ingang STOP</p>	00
<p>3F FAILSAFE OP SCHAKELLIJSTEN MET NC-CONTACT en INGANG TEST</p> <p>00 = niet geactiveerd</p> <p>01 = ingeschakeld op ingang EDOP</p> <p>02 = ingeschakeld op ingang EDCL</p> <p>03 = ingeschakeld op ingangen EDOP en EDCL</p>	00
<p>01 OUT1 De uitgang wordt geactiveerd op basis van de geselecteerde functie, eventuele timing is gedefinieerd in t1.</p>	00
<p>00 = NIET geactiveerd</p> <p>01 = Failsafe</p> <p>02 = Waarschuwingslampje</p> <p>03 = Voetverlichting (getimed)</p> <p>04 = Actieve fout</p> <p>05 = Status OPEN/PAUZE</p> <p>06 = Status GESLOTEN</p> <p>07 = Status IN BEWEGING</p> <p>09 = Status TIJDENS OPENING</p> <p>10 = Status TIJDENS SLUITING</p> <p>11 = Elektroslot voor opening en sluiting</p>	<p>12 = Actieve beveiliging</p> <p>13 = Functie STOPLICHT (actief tijdens opening en met OPEN automatiseringssysteem)</p> <p>14 = Getimed uitgang kan geactiveerd worden op het tweede radiokanaal XF FDS of XF</p> <p>15 = Uitgang geactiveerd door het tweede radiokanaal XF FDS of XF (stapsgewijze modus)</p> <p>33 = Programmering in uitvoering vanaf Simply Connect</p>
<p>P1 POLARITEIT VAN DE UITGANG OUT1</p> <p>4 = normaal gesloten</p> <p>0 = normaal geopend</p> <p>OPMERKING: als de functie van de uitgang Failsafe is, moet de polariteit = 0 zijn</p>	00
<p>t1 TIMING OUT1</p> <p>Weergegeven als 01 = 03 of 14.</p> <p>Stelt de duur van de activering van de uitgang OUT1 in, als er een getimed functie geprogrammeerd is.</p> <p>01...99 Regeling met stappen van 1 minuut.</p>	02

GEAVANCEERDE FUNCTIE	Standaard
<p>02 OUT2 De uitgang wordt geactiveerd op basis van de geselecteerde functie (zie 01).</p> <p>De eventuele timing is gedefinieerd in t2.</p>	02
<p>P2 POLARITEIT VAN DE UITGANG OUT2</p> <p>4 = normaal gesloten</p> <p>0 = normaal geopend</p> <p>OPMERKING: de uitgang Failsafe vereist polariteit = 0.</p>	00
<p>t2 TIMING OUT2</p> <p>Weergegeven als 02 = 03 of 14.</p> <p>Stelt de duur van de activering van de uitgang OUT2 in, als er een getimed functie geprogrammeerd is.</p> <p>01...99 Regeling met stappen van 1 minuut.</p>	02
<p>RS ONDERHOUDSVERZOEK Activeert/deactiveert het onderhoudsverzoek wanneer het aantal cycli wordt bereikt zoals geprogrammeerd in de volgende functies (0b, 0c, 0d).</p> <p>0 = niet geactiveerd, 4 = geactiveerd</p>	00
<p>0b HONDERDDUIZENDEN CYCLI Weergave van de honderdduizenden uitgevoerde cycli.</p> <p>00...99 (programmeerbaar als RS = 4)</p>	00
<p>0c DUIZENDEN CYCLI Weergave van de duizenden uitgevoerde cycli.</p> <p>00...99 (programmeerbaar als RS = 4)</p>	00
<p>0d TIENTALLEN CYCLI Weergave van de tientallen uitgevoerde cycli.</p> <p>00...99 (programmeerbaar als RS = 4)</p> <p>Druk voor de nulstelling van de cyclustellers 0b, 0c, 0d: op + en - voor 5 sec.</p>	00
<p>S5 PROGRAMMERING VERLATEN (zie S5 in basisprogrammering)</p>	

6.4 SETUP

De setup bestaat uit een reeks bewegingen waarmee de kaart de slag en andere bedrijfsparameters overneemt. Daarnaast voert setup de registratie van de aanwezige apparate Bus 2Easy uit.

Wanneer een setup is vereist:

- als op het display knipperend $S\Box$ wordt weergegeven (bijv. bij de eerste inbedrijfstelling van het automatiseringssysteem of na de vervanging van de kaart)
- als u de slag wilt wijzigen

Controles voorafgaand aan de setup:

- de automatisering mag niet in handmatige bediening staan
- de ingang van de STOP moet gesloten zijn (aangesloten of doorverbonden)
- In het geval van automatisering met twee vleugels moet de secundaire kaart vóór de setup worden geconfigureerd, waarna de setup tegelijkertijd op beide vleugels plaatsvindt.

Voer de setup uit:

1. Ga naar de basisprogrammering, functie Π . Druk op de toets **+** of **-** om de vleugel op ongeveer 50 cm van de eindschakelaar voor sluiting te brengen.
2. Druk op de toets **F** om naar de functie Σ over te schakelen.
3. Druk ten minste 3 s tegelijk op de toetsen **+** en **-**. Laat de toetsen los wanneer Σ begint te knipperen.
4. De setup wordt gestart en wordt automatisch uitgevoerd. Het display toont elke lopende fase met een knipperend acroniem:

$S1$ de poort sluit langzaam tot eindschakelaar in SLUITING

$S2$ de poort blijft 5 s stilstaan op eindschakelaar in sluiting

$S3$ de poort opent langzaam tot eindschakelaar in OPENING

$\Box 1$ of $\Box 4$ (automatiseringsstatus, afhankelijk van de werkingslogica) de setup is voltooid



Het is enkel mogelijk om de setup te stoppen door de STOP te activeren.

Als de setup niet start of eindigt, keert het display terug naar $S\Box$, knipperend. Los de aanwezige FOUTEN op alvorens de setup te herhalen (hoofdstuk § Diagnostiek).

6.5 CONFIGURATIE VAN BEWEGINGEN EN TIMING

■ In BASISPROGRAMMERING

- Σ **Automatisering met twee vleugels** Voor dit type installatie moet één kaart als primair en de andere als secundair worden geconfigureerd.
- ΠA **Pauzetijd in OPEN A**, ΠB **Pauzetijd in OPEN B** In de bedrijfslogica met automatisch sluiten blijft de vleugel gedurende de pauzetijd open, geconfigureerd voor het geheel of gedeeltelijk openen.

■ In GEAVANCEERDE programmering

- Σ **Maximale kracht bij aanloop** In geval van bijzonder veel wrijving kan de maximale kracht van de motor bij de start worden ingeschakeld, waarbij u de maximale krachtlimieten negeert die zijn gedefinieerd in de basisprogrammering ($F\Box$).
- Πh **Voorknippering (5s)** Hiermee kan de voorknippering worden ingeschakeld vóór de beweging.
- ΠA **Voortzetting voorbij de eindschakelaar** Hiermee kan met een lage snelheid worden voortgezet na het bereiken van de eindschakelaar (indien nodig om opening/sluiting te voltooien).
- $\Pi \Box$ **Afmeting gedeeltelijke opening** Past de openingsbeweging aan vanuit het commando OPEN B (actief in de automatische logica).

6.6 AFKNELBEVEILIGING CONFIGUREREN

Afknelbeveiliging wordt bereikt door de statische/dynamische kracht die bij een botsing tegen een vleugel door de aandrijving uitgeoefend wordt, te beperken. Bovendien geeft de kaart na de herkenning van een obstakel via de encoder of schakellijsten de opdracht om te keren.

Hieronder volgen de functies voor het aanpassen van de afknelbeveiliging. Sommigen beperken de statische/dynamische kracht van de vleugel op het obstakel, anderen configureren de omkering op het obstakel. Pas de functies in combinatie met elkaar aan en houdt daarbij rekening met de configuratie van de automatisering en de gebruiksomstandigheden. Bij wrijving bijvoorbeeld kan een hoge afknelgevoeligheid vaak ongewenste omkeringen veroorzaken.

■ In BASISPROGRAMMERING

- F_{\square} **Maximale kracht van de motor** Programmeer een lage waarde indien u de statische kracht in geval van een botsing wilt beperken.
- S_{\square} **Snelheid bij opening**, S_{\square} **Snelheid bij sluiting** Programmeer een lage waarde indien u de dynamische kracht van de vleugel op het obstakel wilt beperken.
- r_{\square} **Vertraging tijdens opening**, r_{\square} **Vertraging tijdens sluiting** Definieer de amplitude van de vertraging van de vleugel in de buurt van de open/gesloten posities.
- dS **Snelheid tijdens vertraging** Door de vertraging worden de traagheidskrachten beperkt en de poorttrillingen tijdens het stoppen verminderd. Programmeer een lage waarde indien u de dynamische kracht van de vleugel tijdens de vertraging wilt beperken.

■ In GEAVANCEERDE programmering

- S_r **Vertraagde beweging om de automatisering te herstellen** Wanneer de stroomtoevoer na een onderbreking wordt hersteld, vindt de beweging na een opdracht met een lage snelheid plaats indien de eindschakelaar bij het sluiten niet is ingeschakeld. De geprogrammeerde snelheid wordt pas hersteld nadat de poort de eindschakelaar voor het sluiten inschakelt.
- E_C **Gevoeligheid van de afknelbeveiliging** Definieer de snelheid waarmee de afknelbeveiliging ingrijpt na obstakelherkenning met behulp van encoder.
- I^P **Omkering van beweging bij obstakel** Bepaal of de omkering bij obstakel volledig of gedeeltelijk moet zijn.

Het tellen van eventuele opeenvolgende obstakels is alleen mogelijk met volledige omkering ($I^P = r_{\square}$).

7. INBEDRIJFSTELLING

7.1 EINDHANDELINGEN

1. Voer een volledige functionele test van het automatiseringssysteem en alle geïnstalleerde voorzieningen uit.
2. Controleer of de door de vleugel gegenereerde krachten binnen de limieten van de regelgeving vallen. Gebruik een meetinstrument voor de impactcurve volgens de norm EN 12453. Voor de niet-EU-landen en bij gebrek aan een specifieke plaatselijke regelgeving, moet de kracht minder zijn dan 150 N statisch. Regel indien nodig de afknelpbeveiliging en voer andere noodzakelijke aanpassingen uit.
3. Controleer of de maximale kracht voor de handmatige verplaatsing van de vleugel lager is dan 225 N in woongebieden en 260 N in commerciële of industriële zones.
4. Markeer op gepaste wijze de zones waar er, ondanks alle genomen veiligheidsmaatregelen, sprake is van restrisico's.
5. Breng op een zichtbare positie op de poort het bord met de waarschuwing "GEVAAR AUTOMATISCHE BEWEGING" aan (niet meegeleverd).
6. Breng op de poort de CE-markering aan.
7. Stel de EG-conformiteitsverklaring van de machine en het Apparatuurregister op.
8. Overhandig aan de eigenaar/bediener van het automatiseringssysteem de CE-conformiteitsverklaring, het Apparatuurregister met het onderhoudsplan en de gebruiksaanwijzing van het automatiseringssysteem.

DE BEHUIZING MONTEREN



Monteer de behuizing na de voltooiing van de inbedrijfstelling.

Breng op de behuizing de sticker aan: signalering van het risico op afknelling van de vingers/handen, veroorzaakt door de rotatie van het tandwiel en de beweging van de tandheugel.

1. Monteer en bevestig de behuizing.
2. Duw de schroefdooppen op hun plaats.

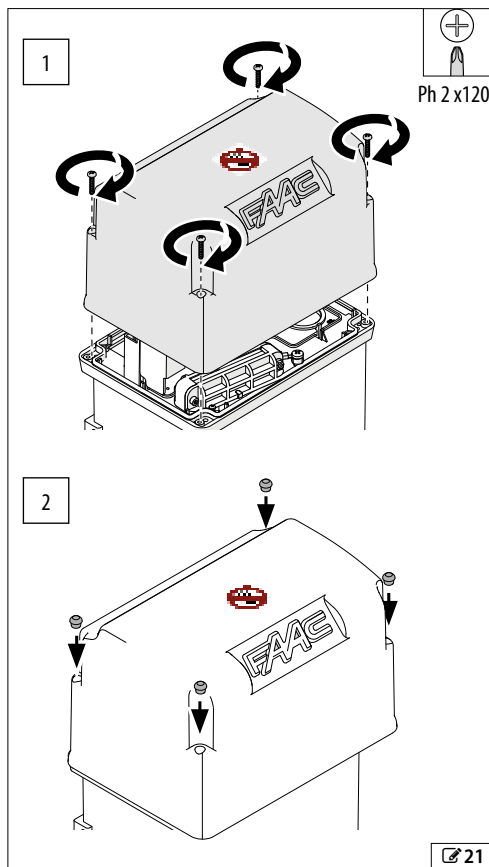

8. ACCESSOIRES

8.1 RELAISFOTOCELLEN

i Gebruik fotocellen met NC-contact (verbreekcontact) (verbreekcontact) met relais. Wanneer er meerdere fotocellen geïnstalleerd worden, moeten de contacten seriegeschakeld worden. Wanneer de ingangen van de fotocellen niet gebruikt worden, moeten ze doorverbonden worden naar (-).

Plaats en sluit de fotocellen aan voor het gewenste gebruik.

FSW CL Fotocel actief tijdens sluiting

FSW OP Fotocel actief tijdens opening

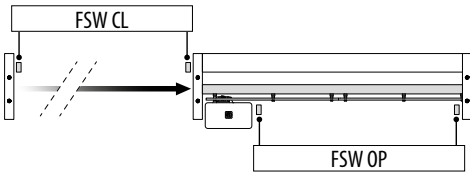

Programmeer de werking in geavanceerde programmering (P_H, □P).

Het effect van de tussenkomst van de fotocellen hangt af van de geselecteerde besturingslogica.

FAILSAFE

De Failsafe is een functionele test die voorafgaand aan de beweging wordt uitgevoerd: de kaart onderbreekt kort de voeding van de zenders en controleert de statuswijziging van de ingang. Als de test mislukt, genereert de kaart een fout en wordt de beweging belet.

Om de Failsafe in te schakelen:

- sluit de minpool van de fotocelzenders aan op een uitgang (OUT1/OUT2) die is geconfigureerd als Failsafe (□1 of □2=□1) in plaats van (-)
- configureer de Failsafe (IF)

i De maximale absorptie van de uitgang die is geconfigureerd als Failsafe is 100 mA.

1 sluitings- of openingsfotocelpaar

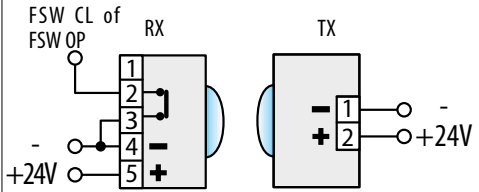

22

2 sluitings- of openingsfotocelparen

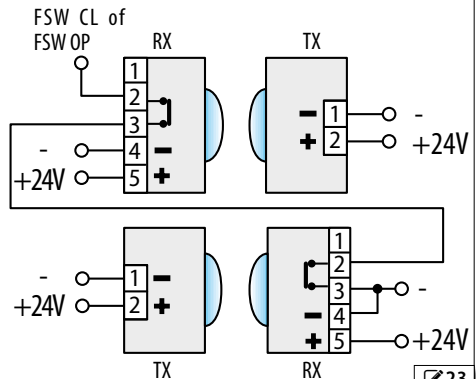

23

8.2 SCHAKELLIJSTEN

De kaart heeft twee ingangen voor de aansluiting van schakellijsten die actief zijn tijdens de opening (EDOP) of tijdens de sluiting (EDCL).

De volgende soorten schakellijsten kunnen worden aangesloten:

- resistief 8.2 kΩ (tot 4 lijsten parallel verbonden)
- met NC-contact
- met NC-contact en ingang TEST

Voer de verbindingen en schema's uit die in de tabel zijn aangegeven op basis van het type apparaat dat wordt gebruikt.

Definieer de omkeermodus in geavanceerde programmering:

- IP = \square volledige omkering
- IP = H gedeeltelijke omkering

FAILSAFE

De Failsafe is een functionele test die voorafgaand aan de beweging wordt uitgevoerd. Als de test mislukt, genereert de kaart een fout en wordt de beweging belet.

Als het gebruikte apparaat een ingang TEST heeft, sluit deze dan aan op de uitgang (OUT1 of OUT2) die is geconfigureerd als Failsafe ($\square 1$ of $\square 2 = \square 1$).

	INGANGEN	BASISPROGRAMMERING	GEAVANCEERDE PROGRAMMERING
Resistieve lijst 8.2 kΩ			
actief bij opening	24 EDOP + 23 EDOP -	OE 1r 1 lijst 2r 2 lijsten	3F = 00
actief bij sluiting	22 EDCL + 21 EDCL -	CE 3r 3 lijsten 4r 4 lijsten	
Lijst met NC-contact			
actief bij opening	24 EDOP + 23 EDOP -	OE = nc	3F = 00
actief bij sluiting	22 EDCL + 21 EDCL -	CE = nc	
Lijst met NC-contact en ingang TEST			
actief bij opening	24 EDOP + 23 EDOP - 11 OUT1 / 12 OUT2	OE = nc	3F = 01 Failsafe op ingang EDOP 3F = 02 Failsafe op ingang EDCL 3F = 03 Failsafe op ingangen EDOP en EDCL
actief bij sluiting	22 EDCL + 21 EDCL - 11 OUT1 / 12 OUT2	CE = nc	01 / 02 = 01 (Failsafe)

8.3 STOP / STOP BEVEILIGING

Het commando stopt de werking van de automatisering.

Voer de aansluitingen en programmeringen uit die zijn aangegeven in de tabel voor functionele STOP of de beveiliging STOP (bijv. op de voetgangersdoorgang die in de schuifvleugel is geïntegreerd).

FAILSAFE

De Failsafe is een functionele test die wordt uitgevoerd bij opening van het contact. Als de test mislukt, genereert de kaart een fout en wordt de beweging belet.

	INGANGEN	GEAVANCEERDE PROGRAMMERING
Apparaat STOP met NC-contact		
actief in alle statussen	5 STOP 6/7/8 (-)	2F = □□
Apparaat beveiliging STOP met NC-contact		
actief in alle statussen	5 STOP 11 OUT1 / 12 OUT2	2F = □□ Failsafe op ingang STOP □1 / □2 = □□ (Failsafe)

8.4 APPARATUUR BUS 2EASY

Op de kaart kan de apparatuur van FAAC Bus 2Easy worden aangesloten (fotocellen, schakellijsten, bedieningsvoorzieningen).

i Als er geen accessoires BUS 2easy gebruikt worden, moet de connector 2EASY vrij worden gelaten (niet verbinden).

AANSLUITING

Sluit de voorzieningen aan op het klemmenbord 2EASY.

i Neem de maximale belasting van 500 mA in acht. De totale lengte van de Bus 2Easy kabels mag niet langer zijn dan 100 m. De aansluiting op de BUS-lijn heeft geen polariteit.

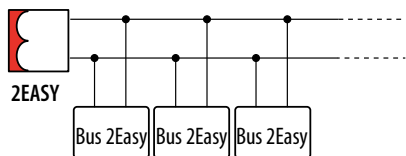

FOTOCELLEN BUS 2EASY

! Fotocellen zijn aanvullende detectieapparaten van het type D (volgens de norm EN 12453) die de kans op contact met de bewegende vleugel verminderen. Fotocellen zijn geen veiligheidsvoorzieningen volgens norm EN 12978. Detectieapparaten die als veiligheidsaccessoire worden gebruikt ter bescherming tegen een risico (bijv. schakellijsten) moeten voldoen aan norm EN 12978.

Type gebruik:

FSW CL	Fotocel actief tijdens sluiting
FSW OP	Fotocel actief tijdens opening
FSW OP/CL	Fotocel altijd actief
OPEN	Fotocel voor besturen OPEN A

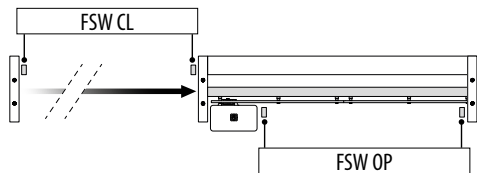

i Het effect van de tussenkomst van de fotocellen hangt af van de geselecteerde besturingslogica.

1. Adresseer de fotocellen BUS 2easy door de vier DIP-switches op zowel de zender als op de overeenkomstige ontvanger in te stellen (☒ zie tabel).

i De zender en de ontvanger van een paar fotocellen moeten dezelfde instelling als de DIP-switches hebben. Er mogen geen twee of meerdere paren fotocellen met dezelfde instelling van DIP-switches zijn. De aanwezigheid van meer paren met dezelfde instelling van DIP-switches veroorzaakt een fout op de kaart en verstoort de werking (conflict). Detectieapparaten mogen niet in conflict komen met bedieningsapparatuur en omgekeerd.

2. Registreer de voorzieningen BUS 2easy (§ betreffende paragraaf).
3. Controleer de voorzieningen Bus 2Easy (§ betreffende paragraaf) en controleer de werking van de automatisering in overeenstemming met het type fotocel dat is geïnstalleerd.

☒ 3 De fotocellen Bus 2Easy adresseren

Legenda: 0=OFF , 1=ON

1 0 0 0	FSW CL	ON
1 0 0 1		
1 0 1 0		
1 0 1 1		
1 1 0 0	FSW OP	1 2 3 4
1 1 1 0		
0 0 0 0		
0 0 0 1		
0 0 1 0	FSW OP/CL	1 2 3 4
0 0 1 1		
0 1 1 1		
0 1 0 0		
0 1 0 1	OPEN	1 2 3 4
1 1 1 1		

SCHAKELIJSTEN BUS 2EASY

Type gebruik:

CL EDGE	Schakelijst actief tijdens sluiting
OP EDGE	Schakelijst actief tijdens opening

De activering van een schakelijst veroorzaakt de omkering van de beweging, in de modus gedefinieerd geavanceerde programmering:

- volledig $\text{IP} = \text{no}$
- gedeeltelijk (2 sec) $\text{IP} = \text{y}$

1. Adresseer de elektronica van de voorziening door de vier DIP-switch in te stellen (☒ zie tabel).

i Er mogen geen voorzieningen met dezelfde DIP-switch zijn. De aanwezigheid van meer apparaten met dezelfde instelling van DIP-switches veroorzaakt een fout op de kaart en verstoort de werking (conflict). Detectieapparaten mogen niet in conflict komen met bedieningsapparatuur en omgekeerd.

2. Registreer de voorzieningen BUS 2easy (§ betreffende paragraaf).
3. Controleer de voorzieningen Bus 2Easy (zie de

betreffende paragraaf) en de correcte werking van de schakellijsten. Activeer tijdens de beweging van de poort de schakellijst met een obstakel en controleer de werking van de automatisering in overeenstemming met het type schakellijst dat is geïnstalleerd.

4 Adressering schakellijsten Bus 2Easy

Legenda: 0=OFF, 1=ON

1	1	0	1	CL EDGE
0	1	1	0	OP EDGE



BEDIENINGSVOORZIENINGEN BUS 2EASY

1. Configureer de DIP-switches op de voorziening om 1 of 2 commando's (zie tabel) toe te wijzen.

i Stop NC genereert een stop, ook op het moment van loskoppeling van de inrichting. Een commando (bijv.: OPEN A_1) moet op slechts één van de aangesloten inrichtingen gebruikt worden.

Er mogen geen voorzieningen met hetzelfde adres zijn. De aanwezigheid van meer voorzieningen met hetzelfde adres veroorzaakt een fout op de kaart en verstoort de werking (conflict). Detectieapparaten mogen niet in conflict komen met bedieningsapparatuur en omgekeerd.

2. Registreer de voorzieningen BUS 2easy (§ betreffende paragraaf).
3. Controleer de voorzieningen Bus 2Easy (§ betreffende paragraaf) en controleer de werking van de automatisering in overeenstemming met de geïnstalleerde typen bedieningsvoorzieningen.

5 Adressering van de bedieningsapparatuur Bus 2Easy

Legenda: 0=OFF, 1=ON

De DIP 5 in de stand ON activeert de voorziening voor 2 commando's.



0 0 0 0 0	Open A_1	0 0 0 0 1	Open A_1	Open B_1
0 0 0 1 0	Open A_2	0 0 0 1 1	Open A_1	Open B_2
0 0 1 0 0	Open A_3	0 0 1 0 1	Open A_1	Sluit
0 0 1 1 0	Open A_4	0 0 1 1 1	Open A_1	Sluit
0 1 0 0 0	Open A_5	0 1 0 0 1	Open A_2	Open B_1
0 1 0 1 0	Stop	0 1 0 1 1	Open A_2	Open B_2
0 1 1 0 0	*Stop NC 1	0 1 1 0 1	Open A_2	Stop
0 1 1 1 0	*Stop NC 2	0 1 1 1 1	Open A_2	Sluit
1 0 0 0 0	Sluit	1 0 0 0 1	Open A_3	Open B_3
1 0 0 1 0	Open B_1	1 0 0 1 1	Open A_3	Open B_4
1 0 1 0 0	Open B_2	1 0 1 0 1	Open A_3	Stop NC 1
1 0 1 1 0	Open B_3	1 0 1 1 1	Open A_3	Sluit
1 1 0 0 0	Open B_4	1 1 0 0 1	Open A_4	Open B_3
1 1 0 1 0	Open B_5	1 1 0 1 1	Open A_4	Open B_4
1 1 1 0 0	/	1 1 1 0 1	Open A_4	*Stop NC 2
1 1 1 1 0	/	1 1 1 1 1	Open A_4	Sluit

Bijv.: Om OPEN A op verschillende aangesloten apparaten te verkrijgen, stelt u OPEN A_1 op de eerste en op de tweede OPEN A_2 of OPEN A_3...

*Stop NC genereert een stop, zelfs als het apparaat is losgekoppeld. Als u deze werking niet wilt, gebruik dan een "Stop".

BUS 2EASY-APPARATEN REGISTREREN

De inschrijving vereist:

- bij de eerste inbedrijfstelling van het automatiseringssysteem of na de vervanging van de kaart
- na elke wijziging (toevoeging, vervanging of verwijdering) van de voorzieningen BUS 2easy

De registratie moet als volgt worden uitgevoerd BUS 2easy:

1. Als de kaart gevoed wordt, gaat u in de basisprogrammering naar de functie **b.u.**
2. Druk tegelijkertijd, minstens 5 seconden lang op de **+** en **-** knoppen. Het display knippert en dan verschijnt  (de inschrijving is voltooid).
3. Laat de knoppen los en verlaat de programmering.



DE STATUS-LEDS CONTROLLEREN BUS 2EASY

Om de aansluiting en de status van de Bus 2Easy te verifiëren, de leds op de kaart controleren:

DL1 (ROOD)	● Ten minste één apparaat werkt
	○ GEEN ENKEL apparaat werkt
	* Registratie Bus 2Easy in uitvoering
DL2 (GROEN)	● OK
	○ SLEEPING
	* KORTSLUITING
	* FOUT

BUS 2EASY-APPARATEN CONTROLLEREN

1. Ga naar de basisprogrammering, naar functie **b.u.**. Op het display wordt de status Bus 2Easy weergegeven:

	Geen apparaat is geregistreerd
-	Ten minste één apparaat is geregistreerd
	Kortsluiting/overbelasting Bus 2Easy (foutmelding 36)
	Lijn Bus 2Easy foutmelding (controleer de adressen en herhaal de registratie)

2. Houd de knop **+** ingedrukt; de segmenten van de geregistreerde apparaten lichten op (). Laat de knop los, het display toont opnieuw de status Bus 2Easy.
3. Activeer elke voorziening apart en controleer het inschakelen van het overeenkomstige segment, om de werking van de geregistreerde voorzieningen te controleren.

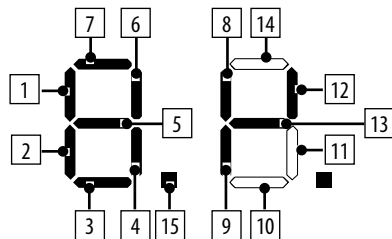

1	Bedieningsinrichting Open A
2	Bedieningsvoorziening Open B
3	Fotocellen tijdens sluiting
4	Fotocellen met pulsen Open
5	Fotocellen tijdens opening/sluiting
6	Bedieningsinrichting Close
7	Fotocellen tijdens opening
8	Bedieningsinrichting Stop
9	Schakellijst tijdens sluiting
10, 11	Niet gebruikt
12	Schakellijst tijdens opening
13	Status Bus 2Easy
14	Niet gebruikt
15	Communicatie tussen primaire/secundaire kaarten

bijv.: er zijn 1 of meer OPEN A-bedieningsvoorzieningen en sluitfotocellen geregistreerd:

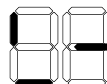

 24

8.5 WAARSCHUWINGSLAMPJE/VOETVERLICHTING, STOPLICHT, ELEKTRISCH SLOT

i De maximale belasting van de uitgang (24 V \approx , 100 mA) mag niet overschreden worden. Gebruik, wanneer nodig, een relais en een externe voedingsbron.

- Sluit het apparaat aan op de programmeerbare uitgang OUT1 of OUT2.
- Programmeer in geavanceerde programmering de uitgang:
 - functie van de uitgang: $\circ 1$ (OUT1), $\circ 2$ (OUT2)
 - type contact van de uitgang (NO/NC): $\text{P}1$ (OUT1), $\text{P}2$ (OUT2)
 - activeringstijd (alleen voor getimed functies): $\text{E}1$ (OUT1), $\text{E}2$ (OUT2)

■ Waarschuwinglampje

$\circ 1 / \circ 2 = \square \square$

Het waarschuwinglampje maakt signalering op afstand van de automatiseringsstatus mogelijk:

waarschuwinglampje	automatiseringssysteem
uitgeschakeld	gesloten
ingeschakeld	in opening/geopend/gepauzeerd
knipperend	tijdens sluiting

■ Voetverlichting (getimed)

$\circ 1 / \circ 2 = \square \square$

De voetverlichting gaat branden gedurende de beweging en blijft branden gedurende de tijd die is geprogrammeerd in $\text{E}1/\text{E}2$.

■ Elektrisch slot

$\circ 1 / \circ 2 = \text{I} \text{I}$

Het elektroslot wordt geactiveerd vóór opening en sluiting.

■ Stoplicht

$\circ 1 / \circ 2 = \text{I} \text{I}$

Het stoplicht brandt tijdens het openen en geopende automatiseringsfase en knippert tijdens de sluitingsfase (met een voorknippering van 3 sec vóór de sluiting).

8.6 RADIOSYSTEEM

E781 is voorzien van een ingebouwd tweekanaals decoderingssysteem dat de installatie van een radiomodule vereist, XF FDS of XF naar keuze, waarmee verschillende types afstandsbedieningen FAAC kunnen worden opgeslagen.

■ Radiomodule XF FDS

Met de radiomodule XF FDS kunnen afstandsbedieningen FAAC met codering worden opgeslagen FDS. Het maximale aantal codes dat kan worden opgeslagen is gelijk aan 251. De technologie FDS wordt gekenmerkt door transmissie met dubbele frequentie (433 en 868 MHz). XF FDS is niet compatibel met afstandsbedieningen SLH, SLH LR, LC/RC, DS.

■ Radiomodule XF433 o XF868

Met de radiomodule XF433 o XF868 kunnen afstandsbedieningen FAAC van de volgende coderingstypen worden opgeslagen: SLH, SLH LR, LC/RC, DS. Bovendien is het gebruik mogelijk van afstandsbedieningen FDS door ze te veranderen in modus SLH met speciale procedure (zie de instructies). Het maximale aantal codes dat kan worden opgeslagen is gelijk aan 256. De verschillende soorten codering kunnen naast elkaar bestaan, maar de radiomodule en de afstandsbedieningen moeten dezelfde frequentie hebben.

De beschikbare commando's zijn:

- OPEN A op radiokanaal 1 (CH1)
- OPEN B/CLOSE op radiokanaal 2 (CH2)
- als alternatief kan het tweede kanaal worden ingeschakeld om een programmeerbare uitgang te activeren (S Geavanceerde programmering)

Bij inschakeling, herkent de kaart de geïnstalleerde module en activeert de overeenkomstige radiomodus. Als de kaart een niet-compatibele radiomodule herkent met mogelijk reeds opgeslagen afstandsbedieningen, wordt de afwijking gesignaleerd door het afwisselend knipperen van de 2 RADIO-leds. Het is mogelijk om afstandsbedieningen te wissen, of een compatibele radiomodule te installeren.

i Om de actieve radiomodus op de kaart te controleren, moet er tegelijkertijd gedrukt worden op de knoppen **+** en **-**.

Het display geeft de overeenkomstige afkorting aan (na eventueel aanwezige Fouten/Alarmen):

$\text{S} \text{L}$ compatibel met afstandsbedieningen SLH, SLH LR, LC/RC, DS.

$\text{F} \text{D}$ compatibel met afstandsbedieningen FDS

■ Signalering van geheugen vol

Als tijdens de procedures voor het opslaan van de afstandsbedieningen de RADIO-led op de kaart uitgeschakeld in plaats van gedurende 20 s te knipperen, is het radiogeheugen al vol en is niet mogelijk om verder te gaan.

INSTALLEREN VAN DE RADIOMODULE XF FDS OF XF

1. De module mag uitsluitend met uitgeschakelde kaart in de connector worden geplaatst, waarbij de richting gevolgd moet worden aangegeven in de afbeelding.

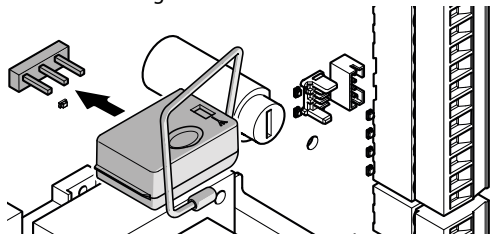

2. Herstel de elektrische voeding pas weer nadat de module is geplaatst. Ga vervolgens verder met het opslaan van de afstandsbedieningen.

i Volg de aanwijzingen om de afstandsbedieningen op te slaan op basis van de verschillende types. Voer de handelingen uit met de afstandsbediening op circa 1 m afstand van de kaart.

DE AFSTANDBEDIENINGEN OPSLAAN XF FDS

1. Druk op de kaart op de knop **+** (opslaan OPEN A) of **-** (opslaan OPEN B/CLOSE) en laat deze los wanneer de bijbehorende RADIO-led (RADIO1 of RADIO2) 20 s begint te knipperen (beschikbare tijd voor de volgende stap).
2. Druk op de afstandsbediening op de gewenste knop voor het radiokanaal en laat deze los. Ter bevestiging hiervan, zal de RADIO-led gedurende 2 s vast branden om vervolgens weer 20 s te knipperen (beschikbare tijd om stap 2 te herhalen op een andere afstandsbediening).

De procedure is afgerond wanneer de 20 s zijn verstreken zonder verdere opslag en de RADIO-led uitgaat. Om meer afstandsbedieningen toe te voegen herhaalt u de procedure vanaf stap 1.

DE AFSTANDBEDIENINGEN OPSLAAN SLH/SLH LR

De eerste Master-afstandsbediening opslaan op de kaart. Om vervolgens aanvullende afstandsbedieningen toe te voegen is toegang tot de kaart niet vereist.

Om te controleren of de afstandsbediening een Master-afstandsbediening is, druk een knop in en let op de led:

- kort knipperen, dan vast = Master
- direct vast branden = NIET Master

i Elke keer dat u een nieuwe Master op de kaart opslaat, schakelt u eventuele reeds in gebruik zijnde afstandsbedieningen SLH/SLH LR uit.

■ De eerste afstandsbediening opslaan(Master)

1. Druk op de kaart op de toets **+** (opslaan OPEN A) of **-** (opslaan OPEN B/CLOSE) en laat deze los als de bijbehorende RADIO-led (RADIO1 of RADIO2) 20 seconden gaat knipperen (beschikbare tijd voor de volgende stap).
2. Druk op de afstandsbediening tegelijkertijd de knoppen **P1** en **P2** in en laat deze los wanneer de led 8 s begint te knipperen (beschikbare tijd voor de volgende stap).
3. Druk op de afstandsbediening op de knop die opgeslagen moet worden en laat deze los. De overeenkomstige Led RADIO op de kaart gaat 1 s vast branden en gaat dan uit (opslag succesvol).
4. Laat de knop los.

Wanneer u de opgeslagen knop voor de eerste keer gebruikt, drukt u deze 2 keer achter elkaar in om het commando te geven.

■ Toevoegen van afstandsbedieningen SLH/SLH LR

1. Druk op de reeds opgeslagen Master-afstandsbediening tegelijkertijd de knoppen **P1** en **P2** in en laat deze los als de overeenkomstige Led 8 s begint te knipperen (beschikbare tijd voor de volgende stap).
2. De reeds opgeslagen knop binnen 8 s indrukken en ingedrukt houden. De Led brandt continu.
3. De reeds opgeslagen afstandsbediening en de nieuwe afstandsbediening die opgeslagen moet worden bij elkaar brengen tot ze elkaar frontaal raken.
4. Druk op de nieuwe afstandsbediening op de knop die opgeslagen moet worden en houd deze ingedrukt. De led van de afstandsbediening knippert twee keer en schakelt vervolgens uit (opslag succesvol).
5. Laat de knoppen los.

Wanneer u de opgeslagen knop voor de eerste keer gebruikt, drukt u deze 2 keer achter elkaar in om het commando te geven.

DE AFSTANDBEDIENINGEN OPSLAAN LC/RC

1. Druk op de kaart op de toets **+** (opslaan OPEN A) of **-** (opslaan OPEN B/CLOSE) en laat deze los als de bijbehorende RADIO-led (RADIO1 of RADIO2) 20 seconden gaat knipperen (beschikbare tijd voor de volgende stap).
2. Druk op de afstandsbediening op de knop die opgeslagen moet worden en laat deze los. De overeenkomstige Led RADIO gaat 2 s continu branden (opslag succesvol) en begint dan weer te knipperen. Binnen 20 s kan een andere afstandsbediening worden opgeslagen.

De procedure is afgerond wanneer de 20 s zijn verstreken zonder verdere opslag en de RADIO-led uitgaat. Om meer afstandsbedieningen toe te voegen herhaalt u de procedure vanaf stap 1.

■ Toevoegen van afstandsbedieningen LC/RC

U gebruikt een LC/RC-afstandsbediening die al in gebruik is op de automatisering, zonder dat u handelingen op de kaart moet verrichten.

1. Neem een afstandsbediening die al in gebruik is en ga richting de kaart.
2. Druk op de al in gebruik zijnde afstandsbediening tegelijkertijd de knoppen **P1** en **P2** in en laat deze los wanneer de led op de afstandsbediening langzaam gedurende 5 s knippert (beschikbare tijd voor de volgende stap).
3. Druk op de knop die al in het geheugen is opgeslagen en laat deze weer los (op de kaart begint de bijbehorende RADIO-led 20 s te knipperen, tijd beschikbaar voor de volgende stap).
4. Druk op de nieuwe afstandsbediening op de knop die moet worden opgeslagen (op de kaart verandert de overeenkomstige Led RADIO gedurende 2 s in een continu licht om de geheugenopslag te bevestigen, en begint vervolgens opnieuw te knipperen en binnen 20 s kan een andere nieuwe radioafstandsbediening worden opgeslagen).

De procedure is afgerond wanneer de 20 s zijn verstreken zonder verdere opslag en de RADIO-led uitgaat. Om meer afstandsbedieningen toe te voegen herhaalt u de procedure vanaf stap 1.

DE AFSTANDBEDIENINGEN OPSLAAN DS

1. Stel de combinatie van de DIP-schakelaars in op de afstandsbediening (vermijd de codering allen ON en allen OFF).
2. Druk op de kaart op de toets **+** (opslaan OPEN A) of **-** (opslaan OPEN B/CLOSE) en laat deze los als de bijbehorende RADIO-led (RADIO1 of RADIO2) 20 seconden gaat knipperen (beschikbare tijd voor de volgende stap).

i Als bij stap 2 de RADIO-led op de kaart uitschakelt in plaats van gedurende 20 s te knipperen, is het radio-geheugen al vol en is niet mogelijk om verder te gaan.

3. Druk op de afstandsbediening op de knop die opgeslagen moet worden en laat deze los. De overeenkomstige Led RADIO op de kaart gaat 1 s vast branden en gaat dan uit (opslag succesvol).
4. Voor de memorisatie van andere afstandsbedieningen kan een reeds gememoriseerde combinatie van DIP-schakelaars worden ingesteld, of kan de procedure voor nieuwe combinaties worden herhaald.

8.7 DE AFSTANDBEDIENINGEN WISSEN

i Deze procedure is onomkeerbaar en verwijdert ALLE codes van de opgeslagen afstandsbedieningen, zowel OPEN A als OPEN B/CLOSE. De wisprocedure is alleen actief wanneer de status van de automatisering wordt weergegeven op het display.

1. Druk op de knop **=** of **+** en laat deze niet los tot het einde van de led-sequentie:
 - na 1 s begint de led RADIO2 langzaam te knipperen
 - Na 5 s beginnen de Leds RADIO1 en RADIO2 allebei snel te knipperen (wissen gestart)
 - Na 7 s gaan de beide leds continu branden (wissen succesvol)
2. Laat de knop los, beide leds gaan uit.

9. AUTOMATISERING MET TWEE VLEUGELS

NEDERLANDS

Er kunnen twee reductiemotoren worden geïnstalleerd om twee tegenoverliggende vleugels te verplaatsen.

Een van de besturingskaarten wordt gedefinieerd als Primair en de andere Secundair. In werking drijft de Primaire kaart ook de Secundaire kaart aan. De afknel-beveiligingsfunctie is actief op elke reductiemotor en stuurt de omkering van beide aan.

De installateur beslist welke de Primaire kaart zal zijn en welke de Secundaire, rekening houdend met het volgende:

- de bedieningsvoorzieningen, met uitzondering van de schakellijsten, moeten uitsluitend worden aangesloten op de Primaire kaart
- Het flitslicht en de voorzieningen Bus 2Easy kunnen zonder onderscheid op de kaart Primair of Secundair worden aangesloten.

1. Installeer op elke vleugel een reductiemotor.
2. Voer de aansluitingen van accessoires en bedieningsvoorzieningen uit.
3. Alvorens de kaarten op elkaar aan te sluiten levert u de voeding aan de Secundaire kaart, configureert u deze in Basisprogrammering ($Ct=SE$) en stopt u vervolgens de stroom.
4. Verbind de 2 kaarten met elkaar op de lijn Bus 2Easy. Neem de aangegeven polariteit in acht zoals aangegeven in de afbeelding.
5. Activeer de voeding naar beide kaarten.
6. Handel op Primair om de setup te starten: deze wordt tegelijkertijd uitgevoerd op beide automatiseringen en registreert de Bus 2Easy op primair.

i Het is ook mogelijk om de setup onafhankelijk van elkaar uit te voeren op elke automatisering alvorens de kaarten met elkaar te verbinden. Vervolgens moet de insluiting van de BUS worden uitgevoerd op primair.

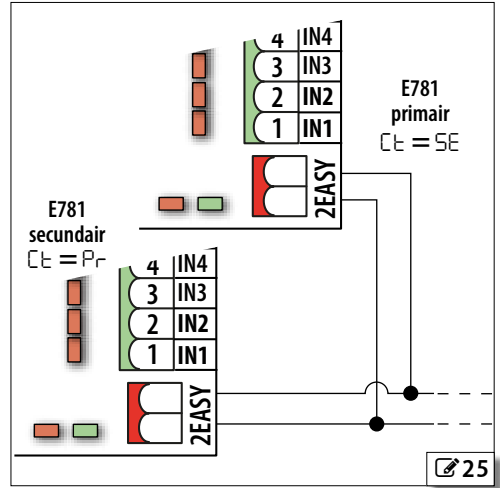

Programmeringen NIET beschikbaar op Secundair:

L0	Logisch
PA	Pauzetijd A
Pb	Pauzetijd B
bU	Registratie Bus 2Easy
El	Setup
PF	Voorknippering
Ph	Fotocellen tijdens sluiting
oP	Fotocellen tijdens opening
IP	Omkering bij obstakel
o1, p1, El	Uitgangen OUT1, OUT2
o2, p2, t2	

Statedes Bus 2Easy op Secundair

	● Ten minste één apparaat werkt
DL1 (ROOD)	○ Geen enkel apparaat werkt
	* Primaire/secundaire aansluiting verbroken
DL2 (GROEN)	○ Altijd uit

Vertaling van de oorspronkelijke gebruiksaanwijzing

10. DIAGNOSTIEK

SIGNALERINGSLEDS OP DE KAART

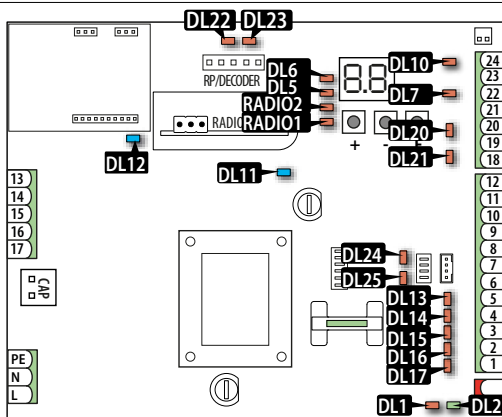

● LED aan ○ LED uit * Knipperende Led

Code	Naam	Actief	In ruststand	Opmerkingen
DL1	Activiteit Bus 2Easy	zie § ApparatenBus 2Easy, § Automatisering met twee vleugels		
DL2 (GROEN)	Diagnostiek lijn Bus 2Easy			
RADIO1	XF kanaal 1 (CH1)	actief	in ruststand ←	opslag in uitvoering
RADIO2	XF kanaal 2 (CH2)	actief	in ruststand ←	** afwisselend knipperen van de 2 Leds: Radio geblokkeerd (foutmelding 13)
DL5	Foutmeldingen/alarmen	aanwezigheid foutmeldingen/alarmen	geen foutmelding/alarm-	
DL6	Encoder	-	stop ←	in beweging (de frequentie van het knipperlicht komt overeen met de snelheid)
DL7	EDCL Schakellijsten tijdens sluiting	vrij ←	bezet	-
DL10	EDOP Schakellijsten tijdens opening	vrij ←	bezet	-
DL11 (BLAUW)	+24V Voeding accessoires +24 V===	aanwezig ←	afwezig	-
DL12 (BLAUW)	5V Voeding + 5 V===	aanwezig ←	afwezig	-
DL13 (IN5)	STOP	niet actief ←	commando actief	-
DL14 (IN4)	Fotocellen tijdens sluiting	vrij ←	bezet	-
DL15 (IN3)	Fotocellen tijdens opening	vrij ←	bezet	-
DL16 (IN2)	OPEN B (gedeeltelijke opening/sluiting)	commando actief	in ruststand ←	-
DL17 (IN1)	OPEN A (volledige opening)	commando actief	in ruststand ←	-
DL20 (IN7)	CLH (geforceerde sluiting)	commando actief	in ruststand ←	-
DL21 (IN6)	OPH (geforceerde opening)	commando actief	in ruststand ←	-
DL22	Radio RPkanaal 1 (CH1)	commando ontvangen	in ruststand ←	-
DL23	Radio RPkanaal 2 (CH2)	commando ontvangen	in ruststand ←	-
DL24	Eindschakelaars voor opening/sluiting (op basis van de richting van de beweging)	vrij ←	bezet	-
DL25	Eindschakelaars voor opening/sluiting (op basis van de richting van de beweging)	vrij ←	bezet	-

← = voorwaarde wanneer de kaart gevoerd wordt, de poort de eindschakelaars niet gebruikt en geen enkel aangesloten apparaat geactiveerd is.

FIRMWAREVERSIE

De firmwareversie van de kaart (bijv.: 1.0) wordt bij elke inschakeling op het display weergegeven voordat de automatiseringsstatus wordt weergegeven.

STATUS VAN HET AUTOMATISERINGSSYSTEEM

Wanneer de kaart uit de programmeermenu 's is, toont het display de automatiseringsstatus met een acroniem.

00 gesloten	05 tijdens opening
01 geopend	06 tijdens sluiting
02 stil en daarna open	09 voorknippering en daarna open
03 stil en daarna dicht	10 voorknippering en daarna dicht
04 in pauze	50 (knipperend) verzoek setup

SIGNALERINGEN VAN DE PROGRAMMEERBARE UITGANG

Via de programmeerbare uitgangen (OUT1, OUT2) kunnen de beschikbare signaleringen worden ingeschakeld (zie geavanceerde programmering, functies 01, 02).

FOUTMELDINGEN, ALARMEN WEERGEVEN

Wanneer de DL5 LED brandt en het display de automatiseringsstatus weergeeft (buiten de programmeermenu 's), is het mogelijk om te controleren op actieve FOUTMELDINGEN en/of ALARMEN:

- houd + en - gelijktijdig ingedrukt

Het display toont de actieve foutmeldingen/alarmen, enkelvoudig (bijv. Er 07) of meervoudig (bijv. Er 07 Er 16 AL 51).

Raadpleeg de tabel Foutmeldingen, Alarmen.

6 Foutmeldingen, alarmen

Foutmelding (nummer op witte achtergrond) - **Alarm** (nummer op grijze achtergrond).

00	Geen bericht	
5L	Radiomodus aanwezig SLH, SLH LR, LC, RC, DS	
Fd	Radiomodus aanwezig FDS	
07	Defect motor 1	Motor losgekoppeld of kortgesloten. Controleer de kabels. Vervang de motor als het probleem aanhoudt.
09	Storing netvoeding	Probleem van synchronisatie van de voedingsspanning. Controleer de netvoeding.
13	Radio geblokkeerd	Aanwezigheid van radiocodes die niet overeenkomen met de geïnstalleerde radiomodule. Wis de afstandsbedieningen of wijzig het type radiomodule. De module is verwijderd of beschadigd.
14	Lokaal radiobeheer uitgeschakeld	Het radiobeheer gebeurt uitsluitend via Simply Connect.
15	SETUP belemmerd	Controleer of het contact STOP niet open is.
16	Defect Encoder	Controleer de correcte aansluiting van de encoder. Vervang de encoder als het probleem aanhoudt.
20	Gefaalde test Failsafe	Een apparaat heeft een test Failsafe gefaald. Controleer de aansluitingen, programmering en correcte werking van de veiligheidsvoorzieningen.
22	Beschadigde programmeringsgegevens	Programmeringsgegevens NIET geldig of beschadigd. Als de foutmelding aanhoudt, reset dan de standaardplanning en voer de programmering opnieuw uit.
24	Achtereenvolgende obstakels tijdens sluiting	Het aantal achtereenvolgende obstakels tijdens sluiting is bereikt. Verwijder het obstakel. Herhaal de setup als het probleem aanhoudt. Indien de kaart zich in de AUTOMATISCHE logica bevindt, blijft de automatisering open en is een OPEN commando vereist om deze te sluiten.
31	Achtereenvolgende obstakels tijdens opening	Het aantal achtereenvolgende obstakels tijdens opening is bereikt. Verwijder het obstakel. Herhaal de setup als het probleem aanhoudt.
32	Time-out beweging	De beweging in in time-out. Controleer op handmatige ontgrendeling of schade aan het tandwiel/tandheugel. Controleer of de eindschakelaars correct geactiveerd worden. Vervang de kaart of de motor als het probleem aanhoudt.

34	Achtereenvolgende obstakels UL-norm	Bij het openen/sluiten werden 2 opeenvolgende obstakels gedetecteerd. Verwijder het obstakel en druk op commando STOP.
35	Storing/apparaatconflict Bus 2Easy	Controleer de adressen van de voorzieningen.
36	Kortsluiting/overbelasting Bus 2Easy	Controleer de aansluitingen van de aangesloten en geregistreerde voorzieningen Bus 2Easy. Controleer in geval van automatisering met twee vleugels of de Secundaire kaart is geconfigureerd.
39	Setup ongeldig of afwezig	Voer de setup uit.
42	Gedeeltelijk open	Automatiseringssysteem in gedeeltelijke opening.
51	Detectie obstakel tijdens sluiting	Controleer of de NC-klemmen voor de schakellijsten zijn aangesloten of doorverbonden. Controleer de juiste programmering van de schakellijsten. Het bericht verdwijnt bij de volgende beweging.
52	Detectie obstakel tijdens opening	Controleer of de NC-klemmen voor de schakellijsten zijn aangesloten of doorverbonden. Controleer de juiste programmering van de schakellijsten. Het bericht verdwijnt bij de volgende beweging.
53	Aantal beschadigde cycli	Voer normaal onderhoud van de installatie uit.
60	Verzoek onderhoud	Voer gepland onderhoud uit.
65	Setup in uitvoering	De setup is in uitvoering. Het bericht blijft weergegeven zolang de fase in uitvoering is.
76	Geheugen radiocodes vol	Het radiogeheugen is vol. Simply Connect maakt het mogelijk om de ongebruikte radiocodes te wissen. Gebruik, indien nodig, een extra MiniDec/DECODER/RP-module.
87	Registratie Bus 2Easy in uitvoering	De registratieprocedure is in uitvoering.
89	Fout lezen schakellijsten	Test Failsafe van de schakellijsten gefaald. Controleer de aansluitingen, programmering en correcte werking van de voorzieningen.
90	Programmering in uitvoering	Er is een registratieprocedure in uitvoering vanuit Simply Connect .
99	Alle gegevens besturingskaart wissen	Alle gegevens op E781 zijn gewist.

11. ONDERHOUD

11.1 NORMAAL ONDERHOUD

Het is verplicht de handelingen zoals aangegeven in tabel 7 Onderhoud van 746 C - 844 Cuit te voeren om de aandrijving in efficiënte en veilige staat te houden.

Het is de verantwoordelijkheid van de installateur/fabrikant van de machine om het onderhoudsplan van de machine op te stellen, de lijst aan te vullen of

de onderhoudsintervallen te verkorten op basis van de kenmerken van de machine en de van kracht zijnde plaatselijke voorschriften.

7 Normaal onderhoud

Onderhoud van 746 C - 844 C	Frequentie in maanden
Controleer de bevestiging en de integriteit van de behuizing en alle wegneembare afschermingen. Zorg, indien nodig, voor de correcte aanscherping van bouten en schroeven.	12
Controleer de intacte staat van het aandrijvingslichaam.	12
Controleer het aanhaalmoment van de beugels en de bevestigingsschroeven van de reductiemotor op de bodemplaat.	12
Controleer op slijtage van het tandwiel (vervang indien nodig).	12
Controleer de juiste koppeling en de juiste afstand tussen tandwiel en tandheugel.	12
Controleer de onomkeerbaarheid.	12
Controleer of er geen olie lekt uit de afdichtingen.	12
Controleer de intacte staat en de correcte werking en afstelling van de eindschakelaars.	12
Controleer de intacte staat en de werking van de lampen op de behuizing.	12
Controleer de intacte staat en de functionaliteit van de kabeldoorvoer in de ruimte van de kabels.	12
Controleer de werking van de handmatige ontgrendeling.	12
Controleer de aanwezigheid en integriteit van de waarschuwingssticker voor risico voor handen.	12
Voer een algemene reiniging van de reductiemotor uit met een schone doek, bevochtigd met een neutraal reinigingsmiddel.	12
Controleer of de connectoren en de bedrading intact zijn en kijk of de elektronische onderdelen geen tekenen van oververhitting, brandvlekken enz. vertonen.	12
Controleer of de aardverbindingen intact zijn en of de stroomonderbreker en de aardlekschakelaar goed werken.	12
Controleer de correcte functionering van de encoder.	6

Onderhoud van andere onderdelen

STRUCTUREN

	Frequentie in maanden
Controleer de plint, de structuren en de delen van het gebouw/de omheining in de nabijheid van het automatiseringssysteem: deze mogen geen beschadigingen, barsten, breuken of verzakkingen vertonen.	Zie de instructies van de fabrikant
Controleer het bewegingsgebied van de poort: hier mogen geen obstakels, voorwerpen/resten aanwezig zijn die de veiligheidsmarges verkleinen.	Zie de instructies van de fabrikant
Controleer de afwezigheid van gleuven in de omheining en de intactheid van de eventuele beschermroosters in de met de bewegende vleugel overlappende zone.	Zie de instructies van de fabrikant
Controleer de afwezigheid van haken of gevaarlijke uitsteeksels.	Zie de instructies van de fabrikant
Controleer de geleiderail van de vleugel en de kantelbeveiligingspilaar: bevestiging en intacte staat.	Zie de instructies van de fabrikant
Algemene reiniging van het bewegingsgebied van de poort.	Zie de instructies van de fabrikant
Controleer de slijtage en de rechtheid van de geleiderail.	Zie de instructies van de fabrikant
Controleer de mechanische aanslagen: bevestiging en stevigheid. Voer de controle aan beide zijden uit, simuleer daarbij eventuele stoten die tijdens het gebruik kunnen optreden.	Zie de instructies van de fabrikant

POORT

Controleer het frame: bevestiging, integriteit, afwezigheid van vervormingen of beschadigingen. Zorg, indien nodig, voor de correcte aanscherping van bouten en schroeven.	Zie de instructies van de fabrikant
Controleer de vleugel: integriteit, afwezigheid van vervormingen of beschadigingen.	Zie de instructies van de fabrikant
Controleer de integriteit van de voetgangersdoorgang die in de schuifvleugel is geïntegreerd (indien aanwezig).	Zie de instructies van de fabrikant
Controleer de goede conditie van de lagers en de afwezigheid van wrijving. Controleer de wielen: intactheid, correcte bevestiging, afwezigheid van vervormingen, slijtage en roest.	Zie de instructies van de fabrikant
Controleer de tandheugel: rechtheid, afwezigheid van slijtage, correcte afstand tot het rondsel over de hele lengte en correcte bevestiging op de poort.	12
Poort slagboom: controleer of het geleidesysteem van de hangende vleugel en het eventuele tegengewicht solide zijn.	Zie de instructies van de fabrikant
Algemene reiniging van het bewegingsgebied van de poort.	12
Controleer of de pictogrammen aanwezig en onbeschadigd zijn. Herstel ze indien ze niet aanwezig of beschadigd zijn.	12

VEILIGHEIDSVORZIENINGEN EN DRUKKNOPPEN

Controleer de intacte staat en de correcte werking van de voorzieningen.	Zie de instructies van de fabrikant
Controleer de intacte staat en de correcte werking van de drukknoppen.	Zie de instructies van de fabrikant
Controleer de juiste werking van elk fotocelpaar en de afwezigheid van optische/lichtinterferentie tussen de fotocelparen.	6
Controleer de intacte staat, de bevestiging en de correcte werking van de lichtsignaalapparatuur, indien aanwezig.	Zie de instructies van de fabrikant

COMPLETE POORT MET REDUCTIEMOTOR

Controleer de correcte werking van de poort in beide richtingen met alle geïnstalleerde inrichtingen.	6
Controleer of de poort correct, vloeierend en naar behoren beweegt, zonder abnormaal geluid.	6
Controleer de correcte snelheid tijdens het openen en sluiten, de naleving van de vertragingen en de voorziene stopposities.	6
Controleer de correcte werking van de veiligheidsvoorzieningen (bijv.: schakellijsten) indien aanwezig.	6
Herhaal de handelingen in de paragraaf "Eindcontroles".	6
Controleer of de CE-markering van de poort en het bord met de signalering "GEVAAR AUTOMATISCHE BEWEGING" aanwezig, heel en leesbaar zijn.	12

11.2 FABRIEKSINSTELLINGEN RESETTEN

De procedure verloopt als volgt:

- alle standaardinstellingen voor de programmering van de kaart herstellen
 - wissen van de setup
 - wissen van alle afstandsbedieningen
 - resetten van de cyclusteller
1. Start zonder stroom op de kaart en sluit vervolgens de netvoeding aan: het display wordt ingeschakeld.
 2. Het display toont 2 puntjes die gedurende 10 seconden worden afgewisseld en vervolgens de FW-versie (bijv. I.D). Terwijl het display de FW-versie weergeeft, houdt u de toetsen **+**, **-**, **F** tegelijkertijd ongeveer 5 s ingedrukt.

De kaart wordt opnieuw gestart. Laat de toetsen los wanneer het display de afwisselende puntjes weergeeft.

Aan het einde van de procedure toont het display \square knipperend: de setup moet worden uitgevoerd.

11.3 PROGRAMMEREN VERZOEK ONDERHOUD

Het is mogelijk om het aantal uitgevoerde cycli te programmeren, waarop het verzoek om onderhoud wordt gerapporteerd: wanneer de automatisering het geprogrammeerde aantal cycli bereikt, heeft elke beweging een voorknippering van ten minste 8 sec.

De gebruiker moet de tussenkomst van de installateur aanvragen om normaal onderhoud uit te voeren.

1. Kies in geavanceerde programmering, bij de functie \overline{RS} , voor \overline{Y} om het onderhoudsverzoek in te schakelen.
2. Stel bij de functie \overline{nb} de waarden in honderd-duizenden in met behulp van de knoppen **+** en **-**.
3. Stel bij de functie \overline{nc} de waarden in duizenden in met behulp van de knoppen **+** en **-**.
4. Stel bij de functie \overline{nd} de waarden in duizenden in met behulp van de knoppen **+** en **-**.
5. Sluit de programmering af en sla deze op.

11.4 CYCLUSTELLER

DE CYCLUSTELLER AFLEZEN

Tel de lezingen op van de functies \overline{nb} (honderd-duizenden), \overline{nc} (duizenden) en \overline{nd} (tienden) in geavanceerde programmering.

DE CYCLUSTELLER RESETTEN

Ga in geavanceerde programmering met de functie $\overline{RS} = \overline{nc}$, naar de functie \overline{nd} en druk 5 s op **+** en **-**.

12. UPDATE VAN DE FIRMWARE VAN DE KAART

Via de module XUSB (als afzonderlijke levering) en een USB-geheugenapparaat met geschikte kenmerken (niet geleverd), is het mogelijk de firmware (FW) te laden op de kaart. De FW van E781 wordt gegeven door FAAC in een gecomprimeerd bestand. De bestandsnaam is E781_xx.hex, waarbij xx de FW-versie is.

Vereisten van het USB-apparaat Maximale absorptie 500 mA. Geformatteerd met systeembestanden FAT of FAT 32.

1. Pak het bestand van de FW uit en sla het op in de root van de USB-stick, zonder de originele naam te wijzigen,
2. Plaats de USB-stick in de module XUSB.
3. Bij afwezigheid van stroom steekt u XUSB in E781 (connectoren **CONNECTIVITY**).

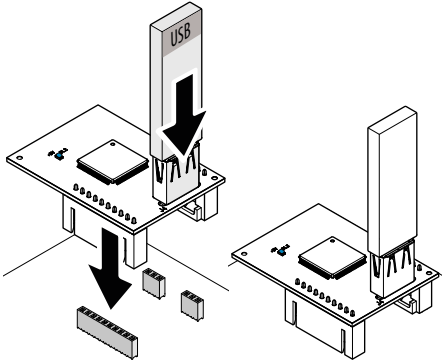

4. Voer de procedure UPGRADE of DOWNGRADE uit.

12.1 UPGRADE - DE NIEUWE FW LADEN

Deze procedure is beschikbaar wanneer op de USB een recentere FW aanwezig is dan die op de kaart.

1. Na plaatsing van XUSB en USB-geheugen, de kaart inschakelen.
 - Het display van de kaart toont 2 wisselende puntjes, waarna de FW-update automatisch start.
 - Het display van de kaart toont het voortgangsperscentage (00-99) en tot slot worden er 2 wisselende streepjes weergegeven.
2. Onderbreek de voeding, verwijder XUSB, schakel vervolgens de kaart weer in en controleer de FW-versie.

12.2 DOWNGRADE - EEN EERDERE FW LADEN

Deze procedure is beschikbaar wanneer op de USB een minder recente FW aanwezig is dan die op de kaart.

1. Na plaatsing van XUSB en USB-geheugen, de kaart inschakelen.
 - Het display van de kaart toont 00.

2. Druk op **+** of **-** om 0 te tonen, vervolgens drukken op **F** en vrijgeven.
 - Het display van de kaart toont het voortgangsperscentage (00-99) en tot slot worden er 2 wisselende streepjes weergegeven.
3. Onderbreek de voeding, verwijder XUSB, schakel vervolgens de kaart weer in en controleer de FW-versie.

■ Indien het NIET gewent is om de downgrade van de FW uit te voeren

- Bij stap 2 op **F** drukken als het display van de kaart 00 toont.
- Het display van de kaart toont 2 wisselende streepjes.
- Schakel de voeding uit XUSB, verwijder en schakel vervolgens de kaart weer in.

■ Fouten

In geval van een fout, knippert de led DL1 op XUSB snel. Onderbreek en herstel de stroom, herhaal vervolgens de hele procedure.

13. GEBRUIKSAANWIJZING

Het is de verantwoordelijkheid van de installateur om de automatiseringsoperator of bedienings-, onderhouds- en verwijderingsinstructies te verstrekken, waarbij de onderstaande informatie op de juiste manier wordt geïntegreerd.

OPDRACHTEN

- **VOLLEDIGE OPENING (OPEN)**
Commando beschikbaar in alle werkingslogica.
- **GEDEELTELIJKE OPENING (OPEN B)**
Commando beschikbaar in de automatische werkingslogica.
- **SLUITING (OPEN B)**
Commando beschikbaar in werkingslogica C, b en bC.
- **STOP**
Commando beschikbaar in alle werkingslogica. Heeft voorrang op de andere commando's. Stopt en blokkeert de werking van de automatisering totdat de toets wordt losgelaten.
- **GEFORCEERDE OPENING, GEFORCEERDE SLUITING**
Commando beschikbaar in alle werkingslogica. Dit type opdracht moet 2 keer worden geactiveerd binnen 2.5 s. De poort beweegt zolang de tweede activering wordt aangehouden. Tijdens bewegingen met geforceerd commando hebben de fotocellen en veiligheidsvoorzieningen geen effect.



Voor de veiligheid moet de aandrijving vrijwillig zijn en met de poort in het zicht.

DETECTIEAPPARatuur

■ Fotocellen tijdens sluiting

Het commando die wordt gegeven door de tussenkomst van de fotocellen tijdens het sluiten is afhankelijk van de programmering:

- onmiddellijke opening
- onmiddellijke stop en opening bij uitschakeling van de fotocellen
- als de sluitingsfotocellen worden ingezet bij stilstaande vleugels, verhinderen ze het sluiten

■ Fotocellen tijdens opening

Het commando die wordt gegeven door de tussenkomst van de fotocellen tijdens het openen is afhankelijk van de programmering:

- onmiddellijke sluiting
- onmiddellijke stop en opening bij uitschakeling van de fotocellen

■ Fotocellen tijdens opening/sluiting

De tussenkomst van de fotocellen regelt de stop en, bij uitschakeling, de hervatting van de beweging.

■ Veiligheid door schakellijst

De obstakeldetectie tijdens het openen of sluiten veroorzaakt de omkering van de gedeeltelijke of volledige beweging (volgens programmering) en vervolgens stopt de automatisering.

■ Afknelbeveiliging door obstakel

De obstakeldetectie tijdens het openen of sluiten veroorzaakt de omkering van de beweging (AFKNEL-BEVEILIGING) en vervolgens stopt de automatisering.



Bij het 4e opeenvolgende obstakel bij het SLUITEN, indien de kaart zich in de AUTOMATISCHE logica bevindt, blijft de automatisering open en is een OPEN commando vereist om deze te sluiten.

ACCESSOIRES

■ Waarschuwingslampje

Deze gaat branden tijdens het openen en blijft aan totdat de automatisering geopend is. Knippert tijdens het sluiten. Is uit als de automatisering gesloten is.

■ Voetverlichting

Gaat branden tijdens de bewegingen en blijft gedurende de geprogrammeerde tijd branden.

■ Stoplicht

Deze gaat branden tijdens het openen en blijft aan totdat de automatisering geopend is.

WERKINGSLOGICA'S



In alle logica's heeft het STOP-commando voorrang en wordt de werking van de automatisering geblokkeerd. Het CLOSE-commando regelt altijd het sluiten.

■ E HALFAUTOMATISCH

Deze logica gebruikt uitsluitend het OPEN-commando. OPEN als het automatiseringssysteem gesloten is, wordt de opening bestuurd.

OPEN als het automatiseringssysteem geopend is, wordt de sluiting bestuurd.

OPEN tijdens het openen blokkeert het en het volgende OPEN-commando sluit.

OPEN bestuurt tijdens de opening de nieuwe opening.

De werking van de fotocellen tijdens de beweging regelt de omkering.

■ EP HALFAUTOMATISCH STAPSGEWIJS

Deze logica gebruikt uitsluitend het OPEN-commando.

OPEN als het automatiseringssysteem gesloten is, wordt de opening bestuurd.

OPEN als het automatiseringssysteem geopend is, wordt de sluiting bestuurd.

OPEN tijdens de opening of de sluiting, blokkeert en het volgende

commando OPEN keert de beweging om.

De werking van de fotocellen tijdens de beweging regelt de omkering.

■ □ PERSOON AANWEZIG

Deze logica gebruikt de commando's OPEN A (OPEN) en OPEN B (CLOSE) aangehouden. Gedeeltelijke beweging is niet beschikbaar.



De activering van een aangehouden commando moet doelbewust zijn en met zichtbare automatisering.

Als OPEN ingedrukt blijft, wordt opdracht voor de opening gegeven. CLOSE (OPEN B) aangehouden, bestuurt de sluiting.

De werking van de fotocellen blokkeert de beweging.

■ ▢ HALFAUTOMATISCH b

Deze logica gebruikt de commando's OPEN en OPEN B (SLUITING). Gedeeltelijke beweging is niet beschikbaar.

OPEN als het automatiseringssysteem gesloten is, wordt de opening bestuurd.

OPEN stuurt de heropening tijdens het sluiten.

CLOSE (OPEN B) indien de automatisering open is, bestuurt het de sluiting, tijdens het openen heeft het geen effect.

De werking van de fotocellen keert de beweging om.

■ ▣ MISTA (b tijdens opening/C tijdens opening)

Deze logica gebruikt het impulscommando OPEN A (OPEN) en OPEN B (CLOSE) aangehouden. Gedeeltelijke beweging is niet beschikbaar.



De activering van een aangehouden commando moet doelbewust zijn en met zichtbare automatisering.

OPEN commandeert de opening.

CLOSE (OPEN B) aangehouden, bestuurt de sluiting. Tijdens het openen stopt een niet aangehouden CLOSE de automatisering.

OPEN bestuurt tijdens de opening de nieuwe opening.

De werking van de sluitingsfotocellen keert de beweging om; tijdens de opening blokkeert het de beweging.

■ ▤ AUTOMATISCH MET VERVROEGDE SLUITING

Deze logica gebruikt uitsluitend het OPEN-commando.

OPEN als het automatiseringssysteem gesloten is, wordt de opening bestuurd. Het automatiseringssysteem sluit automatisch weer na een pauzetijd.

OPEN tijdens de pauze wordt de pauzetijd aangevuld.

OPEN wordt tijdens de opening genegeerd.

OPEN bestuurt tijdens de opening de nieuwe opening.

De tussenkomst van de fotocellen tijdens sluiting tijdens het openen stopt de automatisering, bij het uitschakelen sluit de automatisering weer.

■ ▥ AUTOMATISCH

Deze logica gebruikt uitsluitend het OPEN-commando.

OPEN als het automatiseringssysteem gesloten is, wordt de opening bestuurd. Het automatiseringssysteem sluit automatisch weer na een pauzetijd.

OPEN tijdens de pauze wordt de pauzetijd aangevuld.

OPEN wordt tijdens de opening genegeerd.

OPEN bestuurt tijdens de opening de nieuwe opening.

Door de activering van de sluitingsfotocellen tijdens de pauze wordt de pauzetijd opnieuw geladen.

■ ▦ AUTOMATISCH STAPSGEWIJS

Deze logica gebruikt uitsluitend het OPEN-commando.

OPEN als het automatiseringssysteem gesloten is, wordt de opening bestuurd. Het automatiseringssysteem sluit automatisch weer na een pauzetijd.

OPEN tijdens de pauze blokkeert het en het volgende commando OPEN sluit.

OPEN tijdens het openen blokkeert het en het volgende OPEN-commando sluit.

OPEN bestuurt tijdens de opening de nieuwe opening.

Door de activering van de sluitingsfotocellen tijdens de pauze wordt de pauzetijd opnieuw geladen.

■ ▧ AUTOMATISCH BEVEILIGING

Deze logica gebruikt uitsluitend het OPEN-commando.

OPEN als het automatiseringssysteem gesloten is, wordt de opening bestuurd. Het automatiseringssysteem sluit automatisch weer na een pauzetijd.

OPEN tijdens de pauze, regelt de sluiting.

OPEN tijdens het openen, regelt het sluiten.

OPEN bestuurt tijdens de opening de nieuwe opening.

De werking van de sluitingsfotocellen tijdens de pauze regelt het de sluiting - tijdens het openen vraagt het de sluiting aan - tijdens het sluiten regelt het de omkering, waardoor er onmiddellijke sluiting optreedt.

■ ▨ AUTOMATISCH 1

Deze logica gebruikt uitsluitend het OPEN-commando.

OPEN als het automatiseringssysteem gesloten is, wordt de opening bestuurd. Het automatiseringssysteem sluit automatisch weer na een pauzetijd.

OPEN tijdens de pauze wordt de pauzetijd aangevuld.

OPEN wordt tijdens de opening genegeerd.

OPEN bestuurt tijdens de opening de nieuwe opening.

De werking van de sluitingsfotocellen tijdens de pauze regelt het de sluiting - tijdens het openen vraagt het de sluiting aan - tijdens het sluiten regelt het de omkering, waardoor er onmiddellijke sluiting optreedt.

■ ▩ AUTOMATISCH BEVEILIGING STAPSGEWIJS

Deze logica gebruikt uitsluitend het OPEN-commando.

OPEN als het automatiseringssysteem gesloten is, wordt de opening bestuurd. Het automatiseringssysteem sluit automatisch weer na een pauzetijd.

OPEN tijdens de pauze, regelt de sluiting.

OPEN tijdens de opening of de sluiting regelt het de stop en het volgende commando OPEN zorgt voor een omkering van de beweging.

De activering van de sluitingsfotocellen regelt de sluiting tijdens de pauze - tijdens het openen vraagt het de sluiting aan - tijdens het sluiten regelt het de opening, waardoor er onmiddellijke sluiting optreedt.

13.1 GEBRUIK IN NOODGEVALLEN

In mogelijk afwijkende omstandigheden, noodgeval- len of storingen moet de elektrische voeding van het automatiseringssysteem worden onderbroken. Wan- neer het mogelijk is om de vleugel onder veilige omstandigheden handmatig te verplaatsen, moet de **HANDMATIGE WERKING** gebruikt worden; anders moet het automatiseringssysteem buiten bedrijf blijven tot aan de reset/de reparatie.

In geval van storingen moet de reset/reparatie van het automatiseringssysteem uitsluitend door de in- stallateur/onderhoudstechnicus worden uitgevoerd.

13.2 HANDMATIGE WERKING

Om de vleugel met de hand te bewegen, moet de reductiemotor door middel van de geleverde sleutel ontgrendeld worden.

ONTGRENDELING VAN DE REDUCTIEMOTOR

1. Open het beschermplaatje van het slot.
2. Steek de sleutel in het slot en draai deze 90° rechtsom.
3. Open de ontgrendelingshendel 90°.

 Begeleid de vleugel tijdens de handmatige beweging langzaam en over de gehele slag. De vleugel niet in een vrijlopende beweging duwen.
Laat de reductiemotor niet ontgrendeld: na het uitvoe- ren van de handmatige verplaatsing moet de werking hersteld worden.

HERSTEL VAN DE WERKING

 Voordat de elektrische voeding hersteld wordt en het automatiseringssysteem geactiveerd wordt, moet gecontroleerd worden of de poort gesloten is, met de betreffende eindschakelaar geactiveerd.

4. Sluit de ontgrendelingshendel.
 5. Draai de sleutel naar de verticale stand en neem hem weg.
 6. Sluit het beschermplaatje van het slot.
- Verplaats de vleugel met de hand om de mechanische inengrijping te controleren.

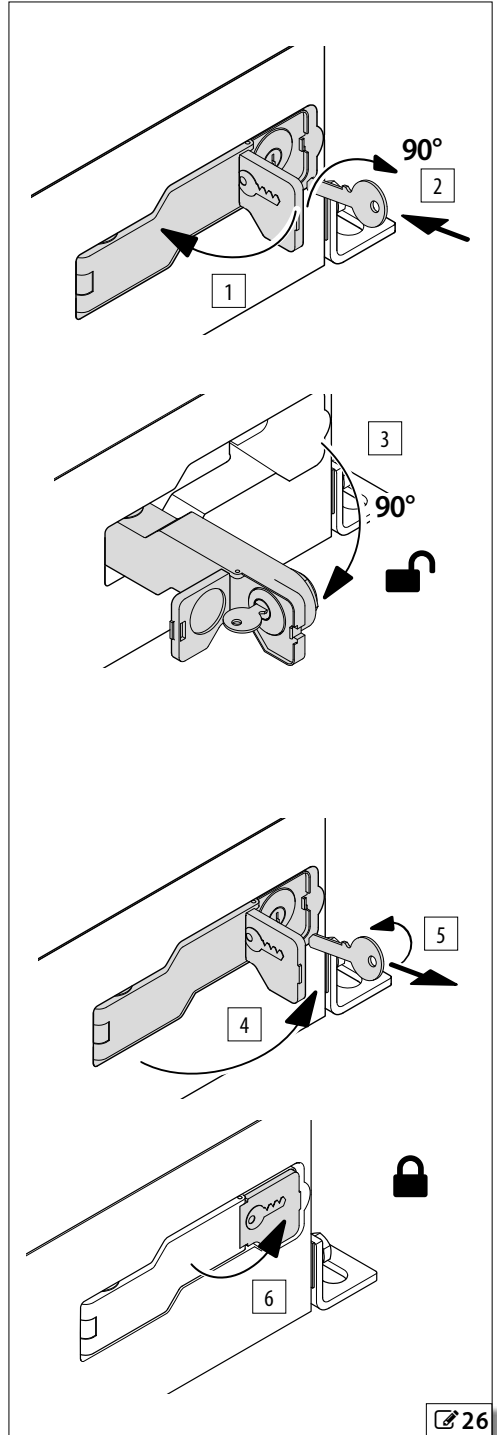

1 Fundering voor vleugels met maximaal gewicht en breedte

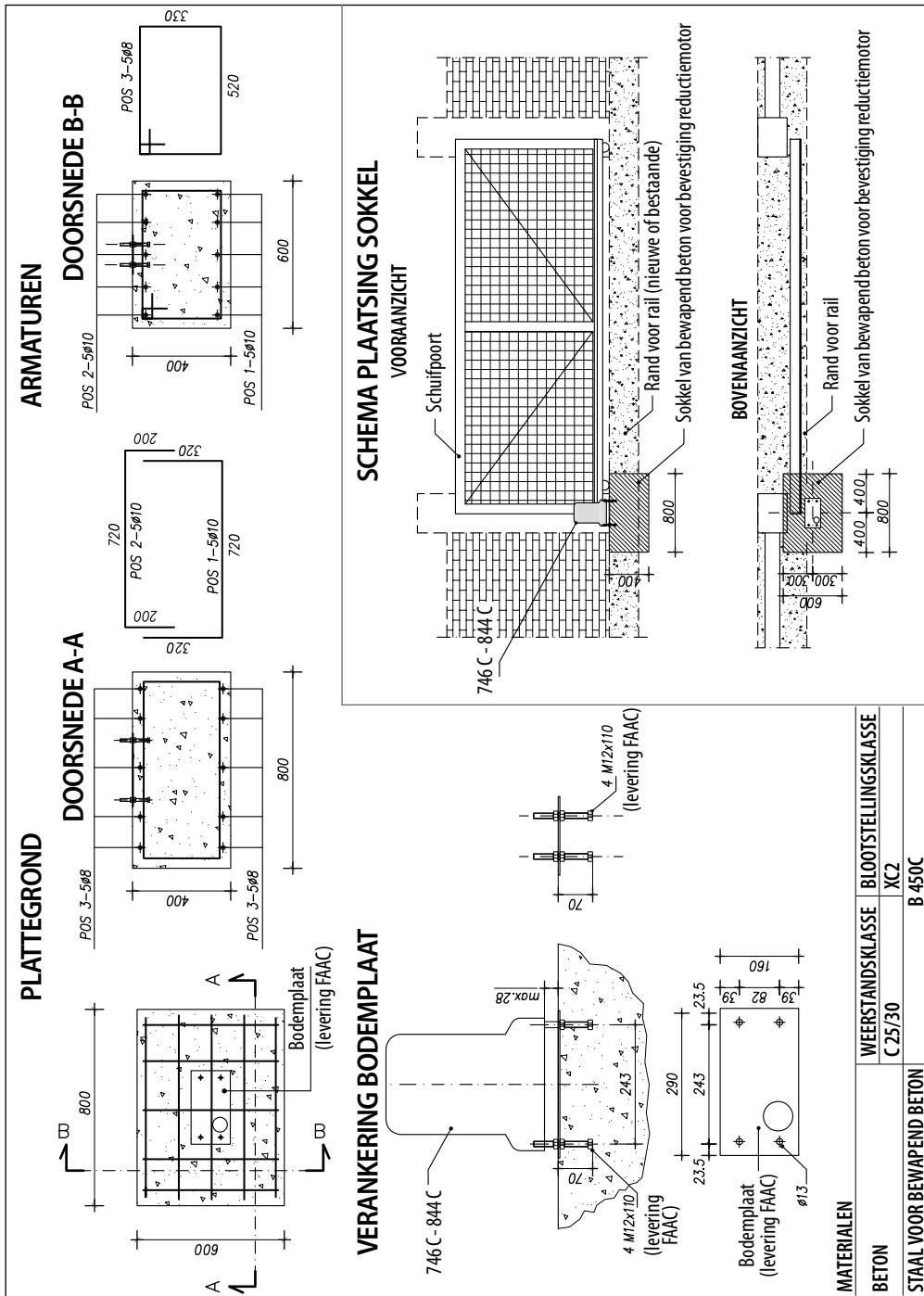

Vertaling van de oorspronkelijke gebruiksaanwijzing

NEDERLANDS

A BRAND OF
FAAC TECHNOLOGIES

FAAC S.p.A. Soc. Unipersonale
Via Calari, 10 - 40069 Zola Predosa BOLOGNA - ITALY
Tel. +39 051 61724 - Fax +39 051 09 57 820
www.faac.it - www.faactechnologies.com



Points de collecte sur www.quefairedesdechets.fr
Privilégiez la réparation ou le don de votre appareil !