

E034

NL

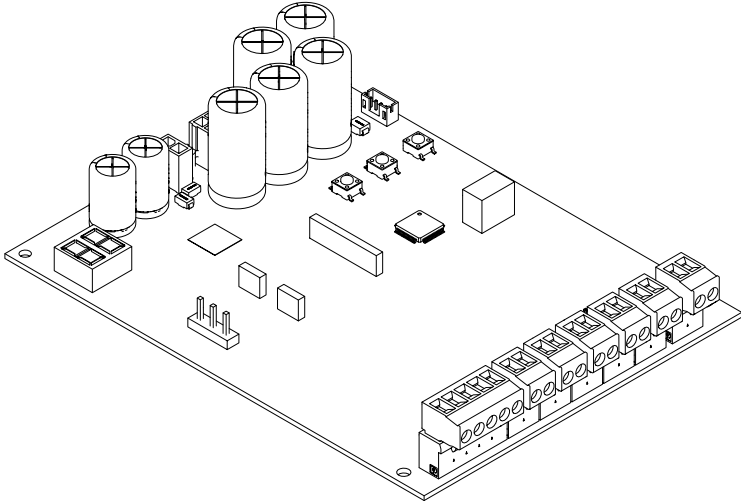

FAAC



FAAC S.p.A. Soc. Unipersonale
Via Calari, 10 - 40069 Zola Predosa BOLOGNA - ITALY
Tel. +39 051 61724
www.faac.it - www.faactechnologies.com

NL

Vertaling van de oorspronkelijke gebruiksaanwijzing

© Copyright FAAC S.p.A. van 2023. Alle rechten voorbehouden.

Niets uit deze handleiding mag gereproduceerd, gearchiveerd, aan derden openbaar gemaakt of op andere wijze gekopieerd worden, in om het even welke vorm en met geen enkel middel, noch elektronisch, mechanisch of via fotokopiëren, zonder schriftelijke toestemming vooraf van FAAC S.p.A.

Alle vermelde namen en merken zijn eigendom van de respectievelijke fabrikanten.

De klanten mogen kopieën maken die enkel voor eigen gebruik bestemd zijn.











Dez handleiding werd in 2023 gepubliceerd.

OVERZICHT

1. INLEIDING TOT DE HANDLEIDING	3	5.5 SETUP	26
Veiligheidswaarschuwingen voor de installateur	3	De SETUP uitvoeren	26
Online instructies	3	5.6 Configuratie van bewegingen en timing	27
Betekenis van de gebruikte symbolen	3	5.7 Afknelpbeveiliging configureren	27
2. E034	4	6. INBEDRIJFSTELLING	28
2.1 Identificatie kaart	4	6.1 Eindcontroles	28
Signaleringen op het product	4	6.2 De houder sluiten	28
2.2 Beoogd gebruik	4	6.3 Eindhandelingen	28
2.3 Gebruikslimieten	4	7. ACCESSOIRES	29
2.4 Oneigenlijk gebruik	4	7.1 Apparatuur BUS 2easy	29
2.5 Technische kenmerken	6	Aansluitingen BUS 2easy	29
Beschikbare modellen en levering	6	Fotocellen BUS 2easy	29
Standaarduitrusting	6	Schakellijsten BUS 2easy	30
Optionele uitrusting	6	Encoder BUS 2easy	30
Veiligheidsfuncties	7	Bedieningsvoorzieningen BUS 2easy	31
Technische gegevens	8	BUS 2easy-apparaten registreren	31
2.6 Totale afmetingen van de behuizing	8	De status-leds controleren BUS 2easy	31
3. MECHANISCHE INSTALLATIE	9	7.2 STOP / STOP beveiliging	32
Benodigd gereedschap	9	FailSafe	32
3.1 Installatie behuizing	9	7.3 Radiosysteem	33
4. ELEKTRONISCHE INSTALLATIE	11	Installeren van de radiomodule XF FDS of XF	33
4.1 Onderdelen kaart E034	11	De afstandsbedieningen opslaan XF FDS	34
4.2 Toegang tot kaartonderdelen	12	FDS en Simply Connect	34
4.3 Aansluitingen	13	De afstandsbedieningen opslaan SLH/SLH LR	34
Bedieningsvoorzieningen (J5)	13	De afstandsbedieningen opslaan LC/RC	35
Apparatuur BUS 2easy (J10)	13	De afstandsbedieningen opslaan DS	35
Zwaailicht (J3)	14	7.4 Signalering van geheugen vol	36
Elektrisch slot (J4)	14	7.5 Plaatselijk beheer van afstandsbedieningen	36
Motoren (J7-J8)	14	Controleer de actieve radiomodus	36
Energiezuinige module XLC	14	De afstandsbedieningen wissen	36
XF fds/xf radiomodule (radio+)	14	7.6 Waarschuwinglampje/voetverlichting, stoplicht, elektrisch slot	36
Noodbatterijen (BATTERY)	15	7.7 Simply Connect	37
Voeding besturingskaart	15	7.8 Batterijkkit XBAT 24	38
Netvoeding	15	Installeer de batterijkkit in de houder van de kaart	38
4.4 Overbruggen van ongebruikte NC-ingangen	16	Batterijkkit op aandrijfmechanisme installeren	38
4.5 De afdekking van de kaart monteren	17	7.9 Energiezuinige module XLC	39
5. INBEDRIJFSTELLING	18	Installeer module XLC op het aandrijfmechanisme	41
5.1 Voed de kaart	18	8. FIRMWARE-UPDATE	42
5.2 De oriëntatie van het display wijzigen (OPTIONEEL)	18	8.1 XUSB plaatsen met USB	42
5.3 Menu programmering	19	8.2 UPGRADE - De nieuwe FW laden	42
Stand-by modus display	19	8.3 DOWNGRADE - Een eerdere FW laden	42
5.4 Werkingslogica's	24	9. DIAGNOSTIEK	43
Automatische logica	24	9.1 Signaleringen op het display	43
Halfautomatische logica	25	9.2 Firmwareversie	43
Logica persoon aanwezig - onderhoud	25	9.3 De beweging controleren	43

9.4 Status van het automatiseringssysteem	44
9.5 Foutcodes, alarmen, info	44
10. ONDERHOUD	46
10.1 Terugzetten naar de fabrieksinstellingen	46
10.2 Normaal onderhoud	46
10.3 Een zekering vervangen	46
10.4 Programmeren verzoek onderhoud	48
10.5 Cyclusteller	48
De cyclusteller aflezen	48
De cyclusteller resetten	48

TABELLEN

 1 Lay-out voorgesneden delen	12
 2 Menu BASISPROGRAMMERING	20
 3 Menu GEAVANCEERDE programmering	22
 4 Adressering Fotocellen	29
 5 Adressering Schakellijsten	30
 6 Aansturing bedieningsvoorzieningen	31
 7 Led diagnostiek	43
 8 Status van het automatiseringssysteem	44
 9 Fouten, alarmen, info	44
 10 Normaal onderhoud	47

AANHANGSELS

 1 Zonnepanelen	49
---	----

1. INLEIDING TOT DE HANDLEIDING

Deze handleiding verstrekt de correcte procedures en voorschriften voor de installatie en het onderhoud van de E034 onder veilige omstandigheden.

In Europa valt de automatisering van een poort onder het toepassingsgebied van de Machinerichtlijn 2006/42/EC en de gerelateerde geharmoniseerde normen. Wie een (nieuwe of bestaande) poort automatiseert, wordt constructeur van de machine. Volgens de wet is het derhalve, onder andere, verplicht de risicobeoordeling van de machine uit te voeren (geautomatiseerde poort in zijn geheel) en beschermende maatregelen te nemen om te voldoen aan de essentiële veiligheidseisen, voorzien in Bijlage I van de Machinerichtlijn.

FAAC S.p.A. raadt aan om altijd de norm EN 12453 volledig in acht te nemen, met name de toepassing van de criteria en veiligheidsvoorzieningen, zonder enige uitsluiting, met inbegrip van de dodemansfunctie.

Deze handleiding bevat verwijzingen naar de Europese normen. De automatisering van een poort moet plaatsvinden in volledige naleving van de plaatselijke wetten, normen en reglementeringen van het land waar de installatie wordt uitgevoerd.

 Indien niet anders aangegeven, zijn de maten vermeld in de instructies altijd in mm.

VEILIGHEIDSWAARSCHUWINGEN VOOR DE INSTALLATEUR

Lees en volg de meegeleverde instructies voor de installatie en de "Veiligheidswaarschuwingen voor de installateur" alvorens met de installatie te beginnen. Bewaar alle geleverde papieren documentatie.

ONLINE INSTRUCTIES

Scan na ontvangst van de goederen de QR-code bij het pictogram ISO 70000 - 0790, dat zich op het product zelf bevindt, om direct naar de pagina met specifieke instructies voor de levering te gaan.

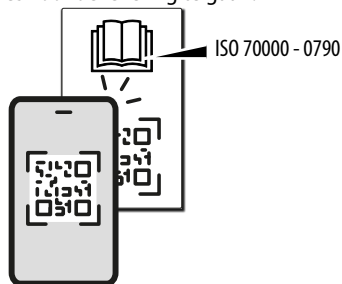

BETEKENIS VAN DE GEBRUIKTE SYMBOLEN OPMERKINGEN EN WAARSCHUWINGEN BETREFFENDE DE INSTRUCTIES



WAARSCHUWING - Details en specificaties die moeten worden nageleefd om de correcte werking van het systeem te waarborgen



RECYCLING en VERWIJDERING - De constructiematerialen, de accu's en de elektronische componenten mogen niet bij het huisvuil worden gestopt. Ze moeten voor de recycling worden ingeleverd bij erkende afvalverwerkingsbedrijven.



AFBEELDING Bijv.:  1-3 verwijst naar Afbeelding 1 - detail 3.



TABEL Bijv.:  1 verwijst naar Tabel 1.

§

HOOFDSTUK/PARAGRAAF Bijv.: §1.1 verwijst naar Paragraaf 1.1.



LED uit



LED aan



Knipperende LED



Snel knipperende LED

2. E034

2.1 IDENTIFICATIE KAART

Het product wordt geïdentificeerd met het etiket A.

SIGNALERINGEN OP HET PRODUCT

Etiket B met QR-code voor directe toegang tot online instructies (📄) en etiket C voor identificatie van de kaart.

2.2 BEOOGD GEBRUIK

De elektronische besturingskaart E034 is ontworpen voor de besturing van één of twee elektromechanische aandrijfmechanismen van 24 V $\overline{=}$ voor gemotoriseerde draaipoorten met horizontale beweging, bestemd voor installatie in gebieden die bereikbaar zijn voor mensen en met als hoofddoel het verschaffen van veilige toegang voor goederen, mensen en voertuigen in industriële, commerciële of residentiële gebouwen.

Elk ander gebruik dat niet uitdrukkelijk wordt aangegeven, is verboden en kan de integriteit van het product aantasten en/of een bron van gevaar vormen.

2.3 GEBRUIKSLIMIETEN

- Niet gebruiken met motoren waarvan de technische gegevens op het typeplaatje niet binnen de in de handleiding van de kaart aangegeven grenzen vallen.
- Het is verboden om het product te gebruiken in een configuratie die afwijkt van hetgeen dat is voorzien door de FAAC S.p.A. Het is verboden om enig onderdeel van het product te wijzigen. Installeer de kaart niet als deze niet zit in de behuizing die door FAAC is geleverd.

2.4 ONEIGENLIJK GEBRUIK

- Niet gebruiken voor motoren of apparatuur met andere doeleinden dan de aandrijving van poorten.
- Elk ander dan het beoogde gebruik is verboden.
- Het is verboden om E034 te installeren voor het tot stand brengen van deuren die bescherming bieden tegen brand en/of rook (branddeuren).
- Het is verboden om E034 te installeren in explosie- en/of brandgevaarlijke omgevingen: de aanwezigheid van gas of ontvlambare dampen kan een ernstig gevaar voor de veiligheid (het product is niet gecertificeerd in overeenstemming met de richtlijn ATEX).
- Het is verboden om het systeem te voeden met andere dan de voorgeschreven energiebronnen.
- Het is verboden om in de handel verkrijgbare systemen en/of gereedschappen die niet voorzien zijn toe te passen of om ze te gebruiken voor doeleinden die niet door de respectievelijke fabrikanten zijn voorzien.
- Het is verboden om accessoires te gebruiken en/of te installeren die niet uitdrukkelijk zijn goedgekeurd door FAAC S.p.A.
- Het is verboden om E034 te gebruiken wanneer er sprake is van defecten/manipulatie die de veiligheid in gevaar kunnen brengen.
- Niet blootstellen E034 aan directe waterstralen, ongeacht het type of de omvang.
- Niet blootstellen E034 aan chemische stoffen of agressieve omgevingsomstandigheden.

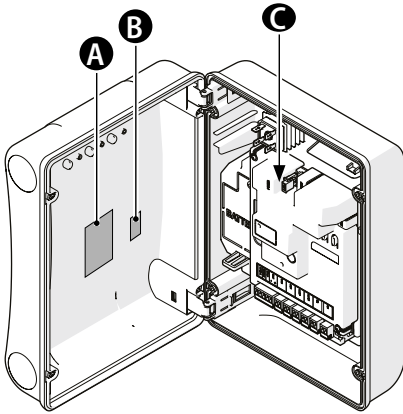

Etiket

Tot Productidentificatie

B QR-code instructies

C Etiketten elektronische besturingskaart

A

Productnaam	FAAC spa. Soc. (Impresaria) via Cabani 16, 40069 Zola Predosa (BO)
Productcode	Model : P/N: V~ ... Hz ... W IP ...
Ambient temperature range: ... ÷ ... ° C Made in - Designed in Italy S/N P/N.....MMYY PROG	
IDENTIFICATIENUMMER	S/N P/N.....MMYY PROG Productcode volgnummer maand/jaar van productie

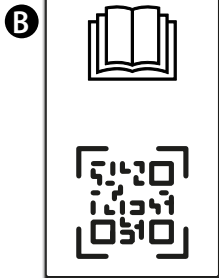

C

Identificatiecode → 202334XXXXXXXXXX

X-E034-XXXX
mm/yy
Model
Maand/jaar van productie



2.5 TECHNISCHE KENMERKEN

De besturingskaart E034 is een elektronische printplaat die ontworpen is om één of twee borstelmotoren van 24 V \equiv aan te sturen. De veiligheidsfuncties voor de bescherming van de primaire rand volgens EN 12453 worden beschreven in de betreffende paragraaf.

BESCHIKBARE MODELLEN EN LEVERING

De E034 kan worden geleverd (☞2):

- in een behuizing met voedingsapparaten en verkrijgbaar in 230V- of 115V-modellen
- geïntegreerd in een aandrijfmechanisme en verkrijgbaar in 230V- of 115V-modellen

STANDAARDUITRUSTING

■ Programmering vanaf kaart

De programmering vanaf de kaart vindt plaats via het display en de betreffende knoppen en heeft een BASIS- en een GEAVANCEERD menu.

■ Diagnostiek

Door middel van led en display.

■ Configuratie 2 vleugels

Het is mogelijk om 2 automatiseringen te installeren met tegengestelde synchrone beweging.

■ Vertragingen met eindschakelaar

De kaart E034 kan vertraging uitvoeren bij het benaderen van de open en gesloten stand, zodat traagheidskrachten en trillingen van de poort tijdens de stopzetting worden beperkt.

■ BUS 2easy

De apparaten FAAC BUS 2easy (fotocellen, schakellijsten, encoders en bedieningselementen) kunnen met elkaar verbonden worden.

■ 1 programmeerbare uitgang

Open Collector uitgang programmeerbaar in geavanceerde programmering.

OPTIONELE UITRUSTING

■ Radiosysteem

De elektronische kaart is voorzien van een ingebouwd tweekanaals decoderingssysteem dat de installatie van een radiomodule vereist, XF FDS of XF naar keuze, waarmee verschillende types afstandsbedieningen FAAC kunnen worden opgeslagen.

■ Simply Connect

Dit cloudplatform maakt communicatie op afstand met automatisering mogelijk en bevat extra programmeringsopties. Simply Connect vereist een connectiviteitsmodule (ACCESSOIRE) die op de elektronische kaart moet worden aangesloten.

■ XUSB

Deze insteekmodule (ACCESSOIRE) maakt het mogelijk de FW van de kaart op te laden met behulp van een USB-geheugenapparaat.

■ BUS-XIB-interface

Gebruik BUS XIB om conventionele fotocellen op de kaart aan te sluiten met behulp van de BUS-connector.

■ Energiezuinige module XLC

De accessoiremodule XLC zorgt voor een minimaal stroomverbruik in de stand-by modus.

■ Stroomvoorziening met 24 V \equiv noodbatterij

Bij afwezigheid van netvoeding kan de back-upbatterij XBAT 24 worden gebruikt (de batterijlader is in de kaart geïntegreerd).

■ Stroomvoorziening met zonnepanelen

De kaart kan via zonnepanelen van stroom worden voorzien als alternatieve voedingsbron voor de netvoeding.

E034 met houder

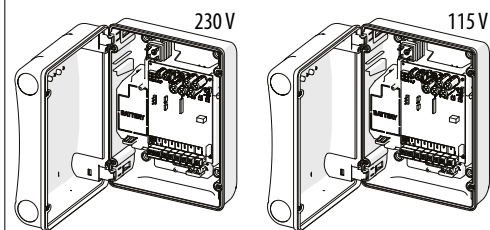

E034 geïntegreerd in het aandrijfmechanisme

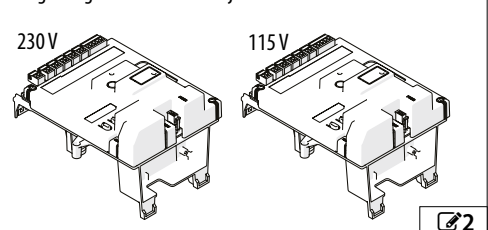

VEILIGHEIDSFUNCTIES

■ Definitie van de minimale beschermingsniveaus van de primaire rand (EN 12453)

ACTIVERINGSTYPE	GEBRUIKSTYPE		
	Getrainde gebruikers en onwaarschijnlijke aanwezigheid van personen	Getrainde gebruikers en waarschijnlijke aanwezigheid van personen	Ongetrainde gebruikers
Dodemenswerkingsmodus	Tot	B	niet toegestaan
Pulsactivering met het oog op automatisering	C / E	C / E	(C + D) / E
Pulsactivering niet met het oog op automatisering	C / E	(C + D) / E	(C + D) / E
Automatische bedrijfsmodus	(C + D) / E	(C + D) / E	(C + D) / E

- A Dodemenswerkingsmodus met commando zonder zelfdichting
- B Dodemenswerkingsmodus met commando zonder zelfdichting uitgerust met een sleutelschakelaar of iets soortgelijks
- C Krachtbeperking, hetzij door krachtbegrenzers, hetzij door gevoelige veiligheidsvoorzieningen
- D Extra voorziening om de kans op contact van een persoon of obstakel met de bewegende vleugel te verminderen in combinatie met krachtbeperking (C)
- E Gevoelige beschermingsinrichting voor aanwezigheidsdetectie, ontworpen en geïnstalleerd zodat een persoon niet kan worden geraakt door de bewegende vleugel

■ Veiligheidsfuncties van E034

Ingangen	Programmeringen	Werkingen	Beveiligingstype volgens EN 12453	Prestatieniveau van het apparaat	Prestatieniveau E034
STOP	Failsafe ingeschakeld op OUT1 o1 = 01 PI = r0	Beveiliging STOP voor voetgangersdoorgang geïntegreerd in de draaideur of Contactpreventie door aanwezigheidsdetectieapparatuur (ESPE)	E	–	PI c Categorie 2
BUS 2easy	Schakellijsten BUS 2easy	Krachtbeperking door schakellijsten BUS 2easy (PSPE)	C	PI c Categorie 2	PI c Categorie 2
	SAFEcoder en pletbeveiligingsfuncties (EC, FI, SP, IP, rB, SF, r1, r2)	Intrinsieke krachtbeperking	C	-	PI c Categorie 2

■ Extra beschermingsfuncties

Ingangen	Programmeringen	Werkingen	Beveiligingstype volgens EN 12453
Bus 2EASY	Fotocellen BUS 2easy	Extra voorzieningen om de kans op contact te verminderen	D



Zie de relevante technische gegevens als de kaart in een aandrijfmechanisme geïntegreerd is.

Technische gegevens	E034 230 V	E034 115 V
Netspanning	220-240 V~ @50/60 Hz	110-120 V~ @50/60 Hz
Max. vermogen	350 W	340 W
Stand-by vermogen*	4.4 W	4.4 W
Stand-by vermogen met XLC-module	0.5 W	0.5 W
Stand-by vermogen met XLC-module en Simply Connect	2 W	2 W
Max. spanning elektromotor	24 V===	24 V===
Max. vermogen motoren	340 W (170 W per motor)	340 W (170 W per motor)
Max. belasting accessoires	24 V=== 500 mA	24 V=== 500 mA
	BUS 2easy 300 mA	BUS 2easy 300 mA
Max. belasting flitslicht	24 V=== 15 W max	24 V=== 15 W max
Beveiligingszekering	F 2.0A - 250 V ~	F 4A - 150 V ~
Beschermingsklasse*	IP54	IP54
Bedrijfstemperatuur	-20 °C - +65 °C	-20 °C - +65 °C
Gewicht met verpakking	3.5 kg	3.5 kg
Afmetingen verpakking	335 x 255 x 200 mm	335 x 255 x 200 mm

*Dit cijfer verwijst naar de levering van de kaart in de behuizing.



Indien de spaarmodus en de bedieningvoorzieningen BUS 2easy aanwezig zijn, zal de totale lengte van de kabels BUS 2easy niet langer mogen zijn dan 50 m (voor kabels van 1.5 mm²) of 30 m (voor kabels van 0.5 mm²). Indien de spaarmodus niet voorzien is, zal de totale lengte van de kabels BUS 2easy 100 m (0.5 mm²) zijn.

2.6 TOTALE AFMETINGEN VAN DE BEHUIZING

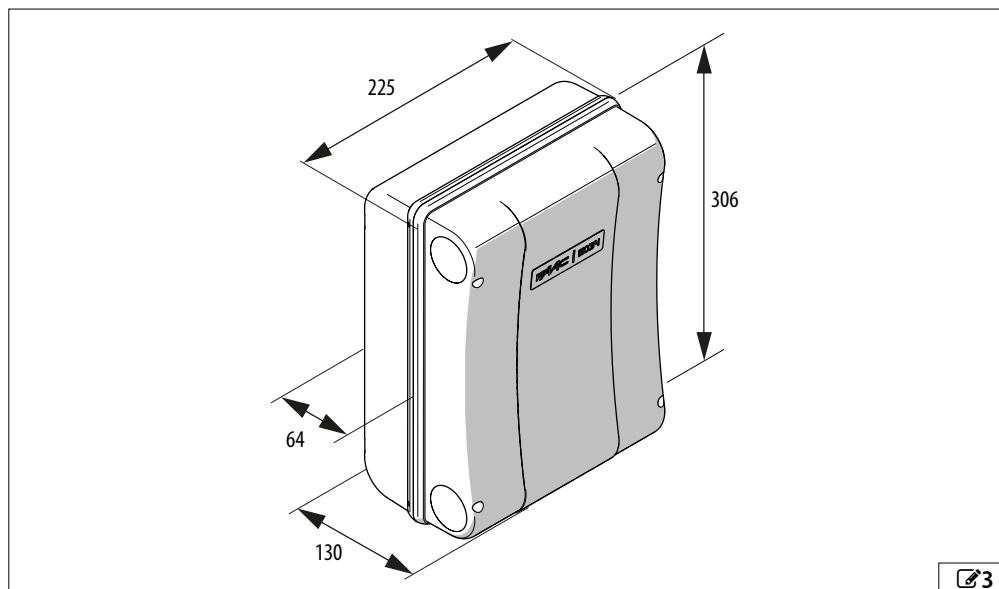

3. MECHANISCHE INSTALLATIE

BENODIGD GEREEDSCHAP

De benodigde gereedschappen worden hieronder aangegeven.



Striptang



Platte schroevendraaier

1



Kruiskopschroevendraaier

1-2



Schaar voor elektriciens



Boorpunt



Potlood

KOPPELREGELING - volg het aanhaalmoment aangegeven in de afbeelding. Bijv.: Zeskantige ringsleutel 7 afgesteld op 2.5 Nm



2.5 Nm

7

3.1 INSTALLATIE BEHUIZING

■ Verwijder de afdekking en bereid de kabelgeleiding voor

Onder verwijzing naar  4:

1. Druk op de vergrendeling van elk scharnier
2. Verwijder de scharnieren met de afdekking.
3. Maak kabeldoorvoeropeningen met de juiste diameter voor de buisdoorsnede.
4. Installeer geschikte kabelwartels.

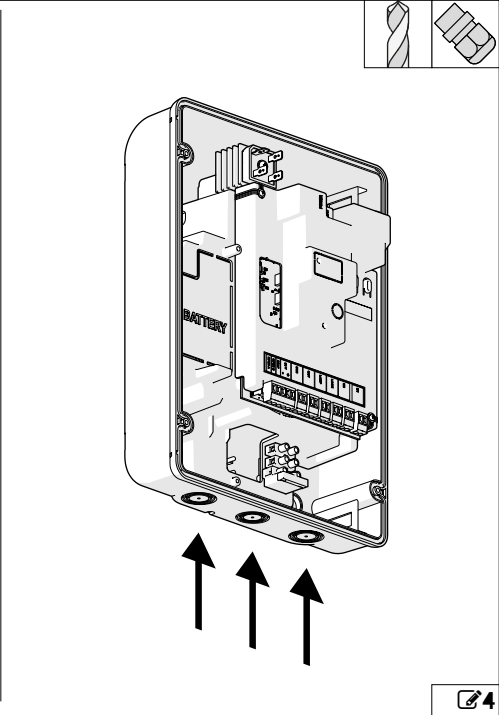
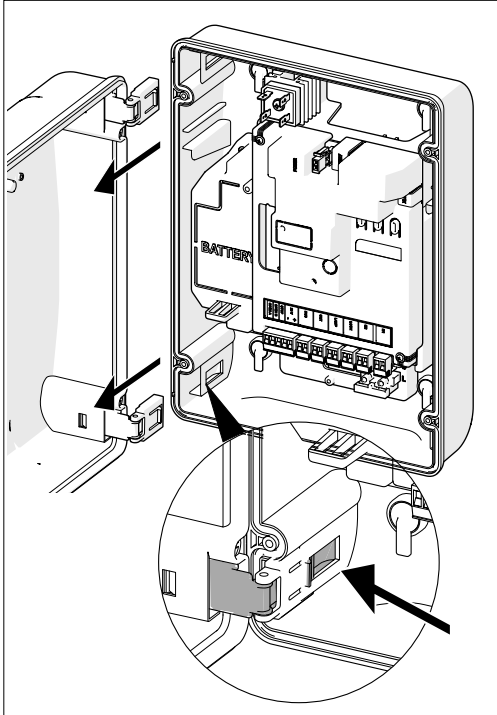

■ Vastzetten van de behuizing

Onder verwijzing naar  5:

1. Verwijder de 4 afdekkapjes (gaten van \varnothing 5 mm).
2. Markeer de bevestigingspunten op de steun, boor deze uit en bevestig met geschikte schroeven en pluggen. Zet vervolgens de afdekkapjes erop.
3. Steek de kabelbuizen erin. Trek de kabelwartels aan en controleer of ze goed vastzitten.

■ Bevestigen van het deksel

Onder verwijzing naar  6:

1. Bepaal de openingsrichting.
2. Plaats de scharnieren en let daarbij op de insteekrichting.

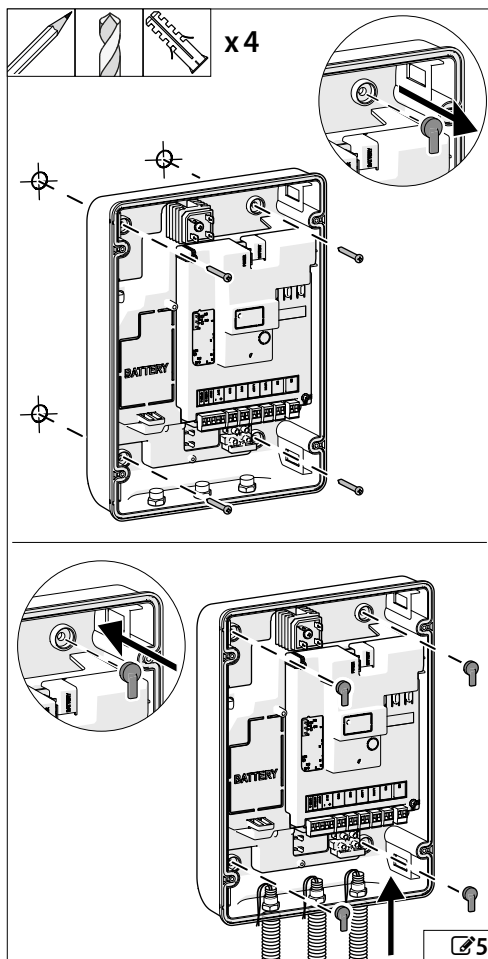

Opening naar links

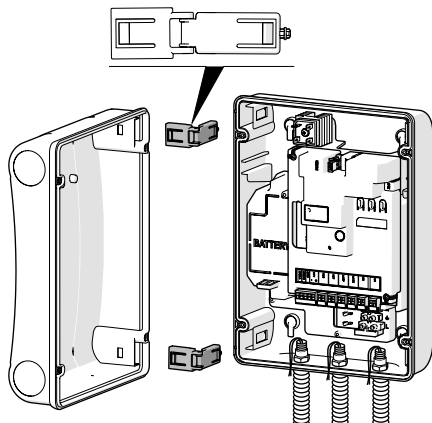

Opening naar rechts

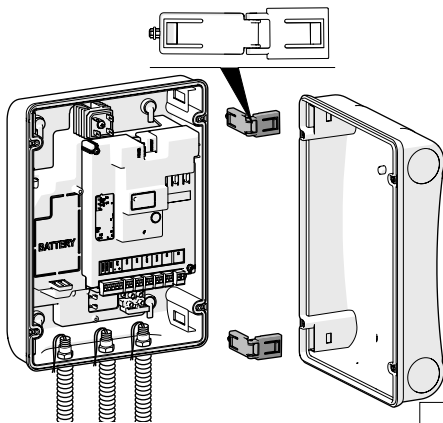

4. ELEKTRONISCHE INSTALLATIE

4.1 ONDERDELEN KAART E034

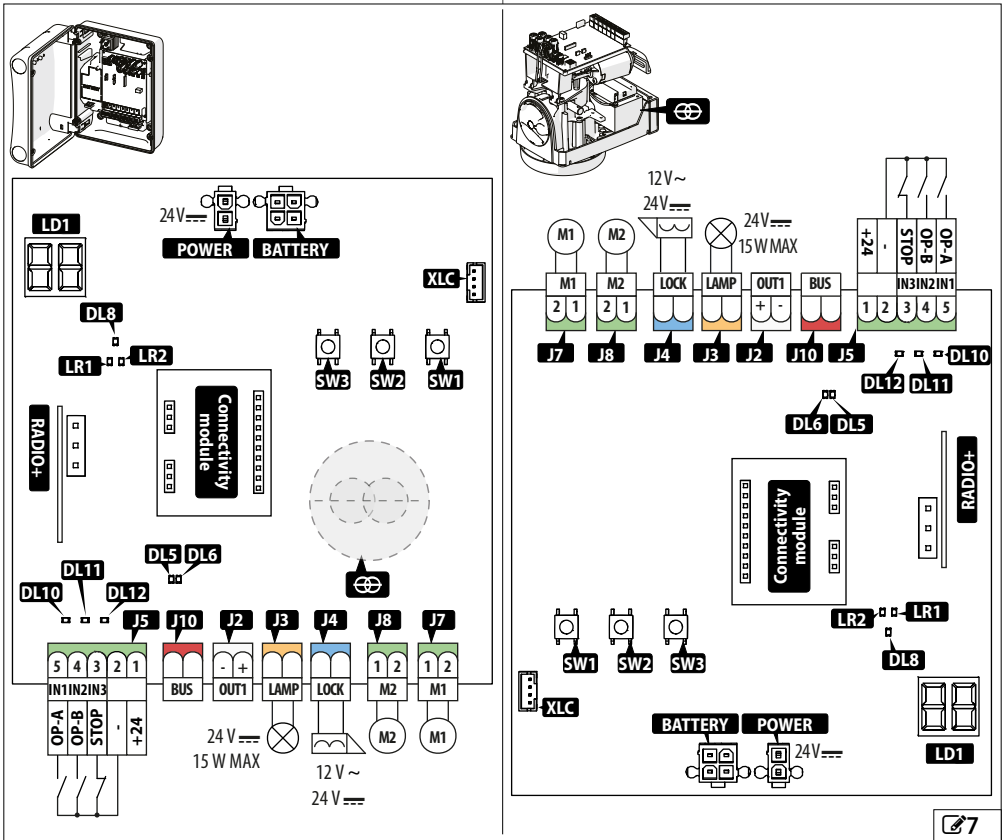

LEGENDE:

LD1	Display voor programmering
SW1, SW2, SW3	Programmeringsknoppen
J2	Uitneembaar klemmenbord voor programmeerbare uitgang
J3	Uitneembaar klemmenbord voor uitgang voor zwaailicht
J4	Uitneembaar klemmenbord voor uitgang voor FAAC elektrisch slot
J5	Uitneembaar klemmenbord voor bedieningsinrichtingen en voeding accessoires
J7	Uitneembaar klemmenbord voor motor 1
J8	Uitneembaar klemmenbord voor motor 2
J10	Uitneembaar klemmenbord voor accessoires BUS 2easy
POWER	Connector voor voeding
BATTERY	Connector voor secundaire voeding

LEGENDE:

XLC	Connector voor laag vermogen XLC (accessoire)
Connectivity module	Connectoren voor Simply Connect koppeling of als alternatief XUSB
RADIO +	3-pins connector voor radiomodule FAAC XF FDS of XF
⊕	Transformator

Statusled:

LR 1	RADIO XF FDS of XF Radioled 1 (CH1)
LR 2	RADIO XF FDS of XF Radioled 2 (CH2)
DL5	Activiteit BUS 2easy
DL6	Diagnostiek lijn BUS 2easy
DL8	Foutmeldingen/alarmen
DL10	OPEN A
DL11	OPEN B
DL12	Commando STOP

4.2 TOEGANG TOT KAARTONDERDELEN

Om bepaalde accessoires te installeren, moet de afdekking van de kaart verwijderd worden.

i De programmering moet altijd gebeuren met de gemonterde afdekking van de kaart.

■ Verwijderen van de afdekking van de kaart

Onder verwijzing naar **8**:

1. Draai de schroeven los.
2. Verwijder de afdekking van de kaart.

■ Verwijder de voorgesneden afschermingen

Om de accessoires (connectiviteitsmodules of accessoire XUSB) op de kaart te installeren, moeten de afdekking en de voorgesneden beschermkappen verwijderd worden.

Onder verwijzing naar **9**:

1. Verwijder bij afwezigheid van stroomtoevoer en met geschikt gereedschap de voorgesneden plastic bescherming.
2. Plaats de module of aansluiting in de daarvoor bestemde sleuf.

E034 met houder

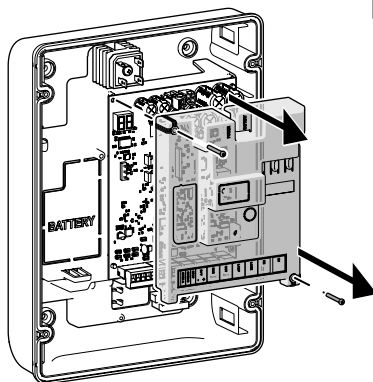

E034 geïntegreerd in het aandrijfmechanisme

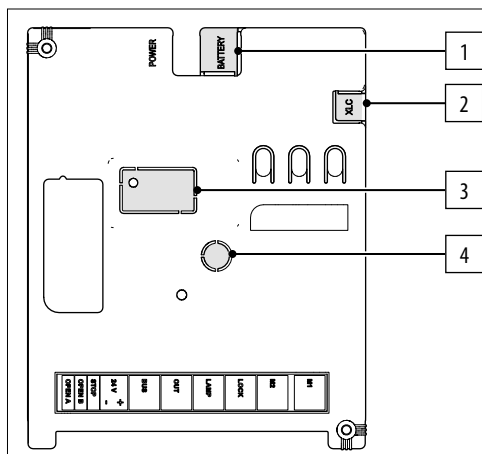
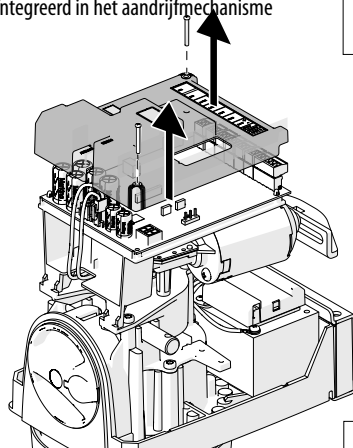

1 Lay-out voorgesneden delen

Lay-out voorgesneden delen

- 1 Connector voor secundaire voeding
- 2 Connector laag stroomverbruik voor XLC
- 3 Netwerkconnector XWBL-module
- 4 Antenne XMB-module

4.3 AANSLUITINGEN

i Zorg er bij het plaatsen van connectoren en uitneembare klemmenblokken voor dat u de printplaat niet buigt om de kaart niet te beschadigen.

BEDIENINGSVOORZIENINGEN (J5)

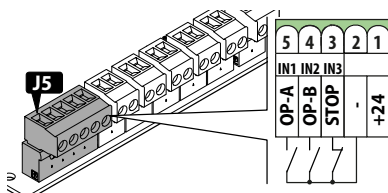

i Meerdere en (maakcontacten) op dezelfde ingang moeten parallel worden aangesloten. Meerdere en (verbreekcontacten) op dezelfde ingang moeten in serie worden aangesloten. Hieronder volgt een korte uitleg van de ingangen. Het effect van een bediening kan variëren afhankelijk van de werkingslogica en de programmeringsfuncties.

5 OP-A (IN1) Besturingssignaal voor VOLLEDIGE beweging. NO-contact (maakcontact), verbindt een drukknop of een andere impulsgever die, bij het sluiten van een contact, de volledige opening (OPEN) van de poort bestuurt.

Besturingssignaal bepaald door de ingestelde werkingslogica.

4 OP-B (IN2) NO-contact, verbindt een drukknop of een andere impulsgever die, bij het sluiten van een contact, de sluiting (CLOSE in de logica \square en \square) of GEDEELTELIJKE opening (in alle andere logica's) bestuurt: De partiële opening houdt in:

- 50% van de volledige opening in systemen met een enkele motor
- volledig met één enkele vleugel geactiveerd door motor 1, in systemen met twee motoren

3 STOP (IN3) NC-contact (verbreekcontact) (verbreekcontact), verbindt een drukknop of een andere impulsgever die, met het openen van een contact, de stopzetting van het automatiseringssysteem commandeert.

i Wanneer de ingang niet gebruikt wordt, moet deze doorverbonden worden met het gemeenschappelijke contact (-).

2 - Negatieve voeding accessoires en gemeenschappelijke contacten
Positieve voeding accessoires 24 V \equiv .
MAX 500mA

1 +24V **i** Voor het berekenen van de maximale stroomopname wordt verwezen naar de instructies voor de afzonderlijke accessoires.

APPARATUUR BUS 2EASY (J10)

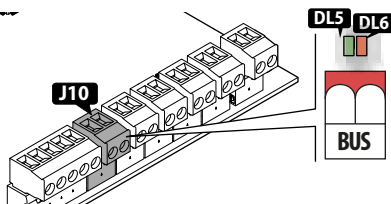

i Neem de maximale belasting van 300 mA in acht. Als er geen voorzieningen BUS 2easy gebruikt worden, moeten de klemmen vrij worden gelaten.

Zie voor de aansluiting en de adrestoewijzing S Accessoires.

UITGANGEN (J2)

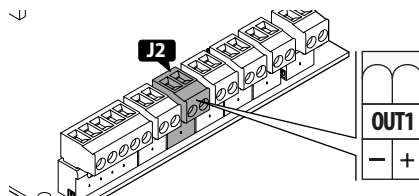

E034 heeft een negatieve open-collector uitgang die geactiveerd wordt volgens de functie die in \square is geprogrammeerd.

De tabel toont de beschikbare spanning op de klemmen volgens de status:

Status OUT	
Actief	24 V \equiv
Niet actief	Circuit open

i Respecteer de maximale belasting: 24 V \equiv met 100 mA.

■ Functie Failsafe

De Failsafe is een functionele test die wordt uitgevoerd bij opening van het contact. Als de test mislukt, genereert de kaart een fout en wordt de beweging belet.

Als het apparaat voorziet in een functionele test, sluit de negatieve pool dan aan op een uitgang (OUT1) die geconfigureerd is als Failsafe ($\square = \square$ in de geavanceerde programmering) in plaats van op de negatieve pool van de accessoirevoeding (-).

i De maximale absorptie van de uitgang die is geconfigureerd als Failsafe is 100 mA.

ZWAAILICHT (J3)

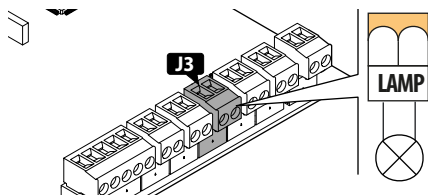

Het zwaailicht signaleert dat het automatische systeem beweegt. Het zwaailicht moet geïnstalleerd worden op een positie die van beide zijden van de poort zichtbaar is.

Het zwaailicht moet een model zijn met een maximale voeding van 24 V $\overline{\text{=}}$, 15 W.

Er kan een voorafgaand aan de beweging een knippering van 3 s worden ingesteld door middel van de programmeringsfunctie PF.

ELEKTRISCH SLOT (J4)

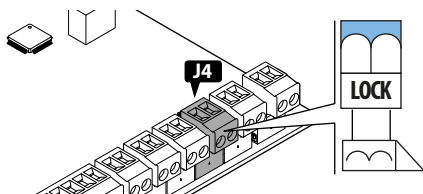

E034 beheert een elektrisch slot om de vleugel in de gesloten stand te vergrendelen.

Het elektrische slot wordt voor elke opening geactiveerd, ongeacht de stand van de vleugel.

Het is mogelijk om aan te sluiten:

- elektrische sloten FAAC 12 V $\overline{\text{=}}$ /24 V $\overline{\text{=}}$

De beschikbare functies in Geavanceerde programmering zijn:

- $\overline{\text{c}}$ (laatste slag bij sluiting)
- $\overline{\text{c}}$ (terugslag bij opening)

■ Een niet-FAAC generiek elektrisch slot aansluiten

Als u een NIET-FAAC generiek elektrisch slot gebruikt, gaat u te werk volgens de volgende instructies:

1. Sluit een geschikt 24 V $\overline{\text{=}}$ interface relais aan op de programmeerbare uitgang OUT1
2. Voed het elektrische slot met een externe voeding.
3. Programmeer \square in Geavanceerd programmeren als NIET FAAC elektromagnetisch slot:
 - \square = II.

MOTOREN (J7-J8)

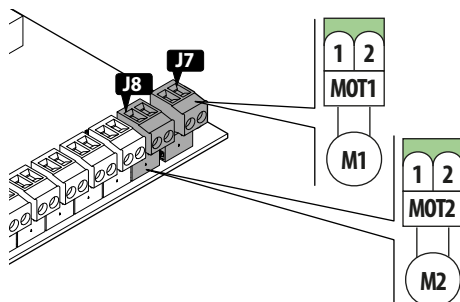

Sluit bij installaties met één aandrijving de elektromotor aan op MOT1 (J7).

Sluit bij installaties met dubbele aandrijving het volgende aan:

- de motor die als eerste opent op de klem MOT1 (J7).
- de motor die als eerste sluit op de klem MOT2 (J8).

ENERGIEZUINIGE MODULE XLC

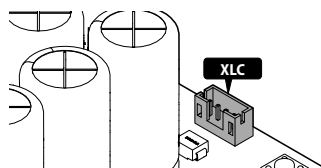

Connector XLC is speciaal bedoeld voor de aansluiting van de energiezuinige module XLC (zie de specifieke paragraaf in hoofdstuk § Accessoires).

XF FDS/XF RADIOMODULE (RADIO+)

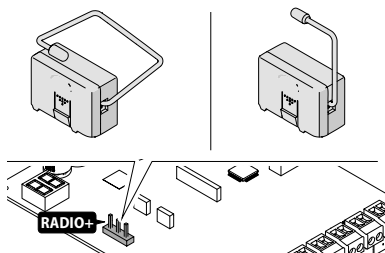

De snelconnector RADIO + is bestemd voor de FAAC-radiomodules model XF FDS/XF.

Voor de opslag van de afstandsbedieningen, zie § Accessoires.

MODULE SIMPLY CONNECT (CONNECTIVITY-MODULE)

Voorbeeld, module GSM Mobile, Bluetooth Low Energy:

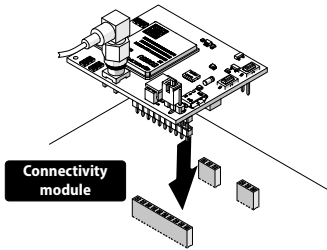

Plaats voor de installatie van een module Simply Connect de module in de steekverbinding en installeer de app "Simply Connect PRO".

i Wanneer de programmering door Simply Connect wordt uitgevoerd, wordt de programmering vanaf de kaart geblokkeerd.

MODULE XUSB (CONNECTIVITY-MODULE)

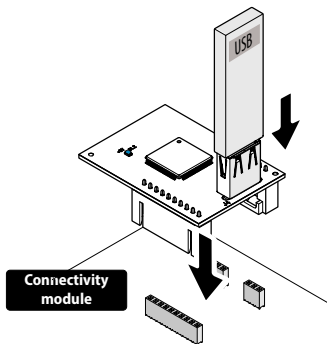

Zie voor de module XUSB de specifieke paragraaf in hoofdstuk 5 Accessoires.

i Het gebruik van de module XUSB is een alternatief voor de module Simply Connect.

NOODBATTERIJEN (BATTERY)

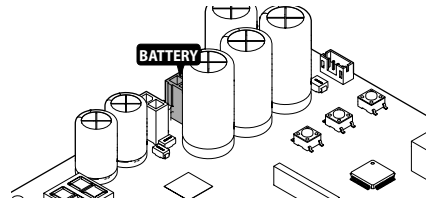

Sluit de batterij XBAT 24 aan op de connector BATTERY (specifieke paragraaf in hoofdstuk 5 Accessoires).

i Verricht de aansluiting voordat u de netvoeding aansluit.

VOEDING BESTURINGSKAART

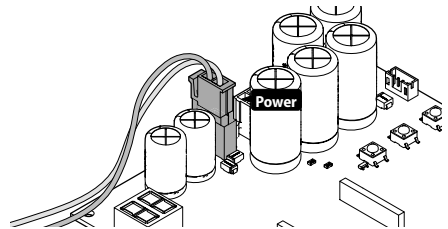

Voorbedrade connector POWER in productie bij 24V \approx , maakt voeding van de kaart mogelijk.

NETVOEDING

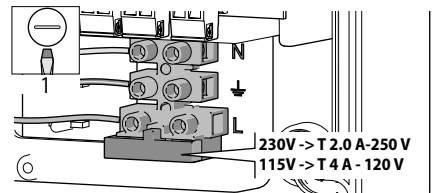

Sluit de 3G-voedingskabel aan (min. 1.5 mm² - max 2.5 mm²).

⚠ Voer de handelingen met de losgekoppelde elektrische voeding uit.

4.4 OVERBRUGGEN VAN ONGEBRUIKTE NC-INGANGEN

De NC-klem die bestemd is voor de STOP (IN3) moet worden aangesloten of overbrugd.

i Als de STOP-klem open is, worden zowel de automatiseringsbediening als de SETUP geblokkeerd.

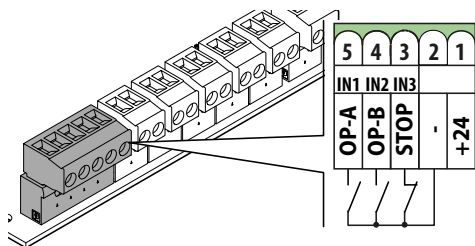

4.5 DE AFDEKKING VAN DE KAART MONTEREN

Plaats na de koppelingen de afdekking terug alvorens te programmeren.

Onder verwijzing naar  10:

1. Controleer of de kabels vrij liggen en er geen interferentie is.
2. Bevestig de afdekking met schroeven.

 Gebruik bij installatie met behuizing schroef A van de afdekking van de besturingskaart om de aardverbinding te maken.

E034 met houder

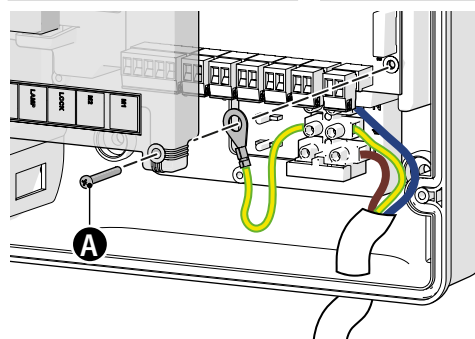
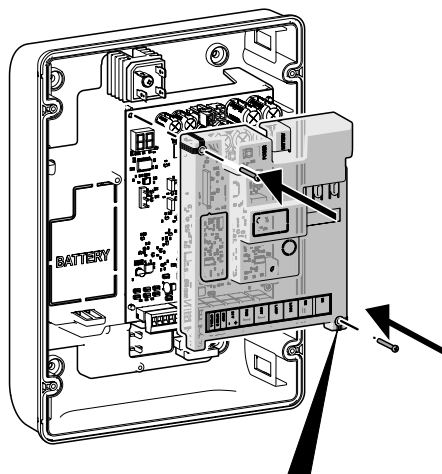

E034 geïntegreerd in het aandrijfmechanisme

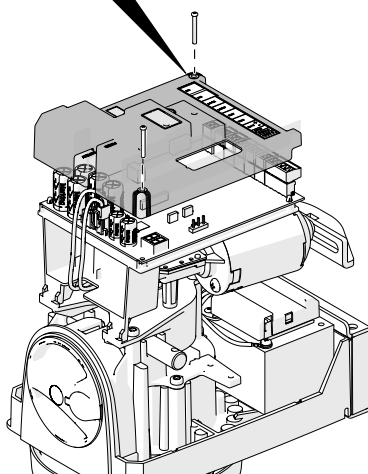
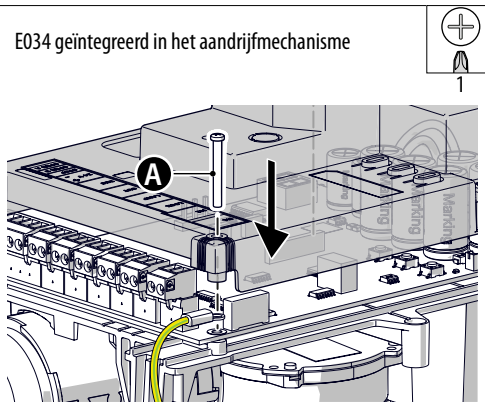

 10

5. INBEDRIJFSTELLING

Voer de onderstaande handelingen uit (raadpleeg de desbetreffende § paragrafen voor meer details).

1. Voed de kaart.
2. Controleer de correcte oriëntatie van het display (OPTIONEEL, uit te voeren indien nodig).
3. Controleer de correcte status van de leds.
4. Configureer het type automatisering (Basisprogrammering, cF) en het aantal motoren (Basisprogrammering, 11).
5. Controleer de beweging van de vleugels (Basisprogrammering, 11, 12).
6. Voer de SETUP uit die de registratie BUS 2easy van de aangesloten apparaten (Basisprogrammering, 11) omvat.
7. Sla de afstandsbedieningen op, indien gebruikt.
8. Voltooi de gewenste programmering.
9. Voer een laatste controle uit op de werking van de automatisering met alle geïnstalleerde apparaten.

5.1 VOED DE KAART

1. Activeer de netvoeding
2. Het display toont achtereenvolgens:
 - twee afwisselende punten gedurende 10s
 - versie FW (bijv. 1.0)
 - 50 knipperend (aanvraag SETUP).



Als de SETUP al is uitgevoerd geeft het display de status van het automatiseringssysteem weer (bijv. 01).
Voor led- en displaysignalen, zie § Diagnostiek.

5.2 DE ORIËNTATIE VAN HET DISPLAY WIJZIGEN (OPTIONEEL)

Als het display de automatiseringsstatus niet correct weergeeft, controleer dan de correcte oriëntatie van het display:

1. Druk 3 keer op de centrale toets \ominus om de oriëntatie van het display te controleren:

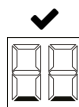

Display en toetsen correct georiënteerd



Display en toetsen verkeerd georiënteerd

2. Als het display NIET juist georiënteerd is, drukt u nogmaals op de centrale toets \ominus om de oriëntatie te wijzigen.



De oriëntatie van het display verandert telkens wanneer u deze handeling herhaalt.

3. Om de oriëntatie op te slaan, drukt u op een andere toets of wacht u 10 seconden.

5.3 MENU PROGRAMMERING

U kunt naar basis- of geavanceerde programmering gaan wanneer het display de status van de automatisering weergeeft.

■ Basisprogrammering

1. Druk op de **F**-knop en houd deze ingedrukt:
 - het display geeft de eerste functie (JL) weer, die blijft staan zolang de knop **F** ingedrukt wordt gehouden.
2. Laat de knop los:
 - het display geeft de waarde van de functie weer.
3. Druk op de knop **+ of -** om te wijzigen.
4. Druk op de knop **F** om te bevestigen en naar de volgende functie te gaan.

Ditzelfde doet u voor alle functies (zie  Menu basisprogrammering).

■ Geavanceerde programmering

1. Druk op de **F**-knop en houd deze ingedrukt, daarna drukt u ook op de knop **+**:
 - het display geeft de eerste functie (c5) weer, die blijft staan zolang de knop **F** ingedrukt wordt gehouden.
2. Laat de knop los:
 - het display geeft de waarde van de functie weer.
3. Druk op de knop **+ of -** om te wijzigen.
4. Druk op de knop **F** om te bevestigen en naar de volgende functie te gaan.

Ditzelfde doet u voor alle functies (zie  Menu geavanceerde programmering).

■ De programmering afsluiten

 Elke gewijzigde waarde is onmiddellijk van kracht, maar bij het verlaten van de programmering is het noodzakelijk om aan te geven of de wijzigingen al dan niet moeten worden opgeslagen.

De wijzigingen gaan verloren na 10 minuten inactiviteit van de knoppen of als de stroom naar de kaart wordt onderbroken voordat ze zijn opgeslagen.

1. Druk op de **F**-knop en houd deze ingedrukt, daarna drukt u ook op de knop **-**.
 - U kunt ook door het programmeermenu bladeren naar de laatste functie (5L).
2. Kies:
 - ☒ = sla de aangebrachte wijzigingen op
 - ☐ = sla de aangebrachte wijzigingen NIET op
3. Druk op de knop **F** om te bevestigen: het display keert terug naar de automatiseringsstatus.

STAND-BY MODUS DISPLAY

Het display gaat na 5 minuten inactiviteit in stand-by: het scherm wordt uitgeschakeld.

 Het display hervat de normale werking wanneer u op een knop drukt of na een bewegingsopdracht.

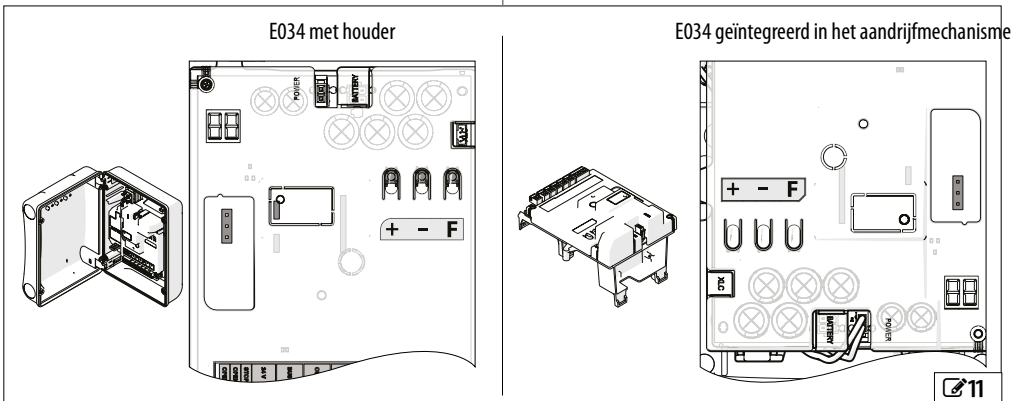

Functie	standaard
}] Simply Connect Niet aanpasbaar. Dit acroniem bevestigt dat Simply Connect beschikbaar is.	1
LC Energiezuinig Schakelt het gebruik van de energiezuinige module in/uit <ul style="list-style-type: none"> Y energiezuinige modus actief n0 energiezuinige modus gedeactiveerd 	n0
cF AUTOMATISERINGSTYPE Selecteer het geïnstalleerde aandrijfmechanisme (de kaart laadt de standaardprogrammering ervan). <ul style="list-style-type: none"> 0 geen aandrijfmechanisme FAAC 24 V \equiv 1 412 24V, 413 24V, 415 24V, 390 24V 2 392 C, 391E, S2500I 3 S418 4 770 24V, 770N 24V 	2
dF STANDAARDCONFIGURATIE Geeft Y weer als de programmering overeenkomt met de standaardinstellingen. Kies Y als u de standaardinstellingen van het automatiseringstype opnieuw wilt laden. <ul style="list-style-type: none"> Y de programmering komt overeen met de standaardinstellingen n0 de programmering komt NIET overeen met de standaardinstellingen 	Y
L0 WERKINGSLOGICA <ul style="list-style-type: none"> E Halfautomatisch EP Halfautomatisch Stapsgewijs AI Automatisch 1 A Automatisch AP Automatisch Stapsgewijs b Halfautomatisch b C Dodemansfunctie 	E
PA PAUZETIJD (wordt alleen weergegeven als een automatische logica is gekozen) De weergave is in seconden tot 59, daarna in stappen van 10 s, tot een maximum van 9.5 minuten. <ul style="list-style-type: none"> 00...59 (Instellingsstap: 1 s) 1.0...9.5 (Instellingsstap: 10 s) 	30

Functie	standaard
Pb TIJD GEDEELTELIJKE PAUZE (wordt alleen weergegeven als een automatische logica is gekozen) Uitgevoerd na gedeeltelijke opening. De weergave is in seconden tot 59, daarna in stappen van 10 s, tot een maximum van 9.5 minuten. <ul style="list-style-type: none"> 00...59 (Instellingsstap: 1 s) 1.0...9.5 (Instellingsstap: 10 s) 	30
n1 AANTAL MOTOREN <ul style="list-style-type: none"> 1 1 motor 2 2 motoren 	2
F1 MOTORVERMOGEN 1 01...50 (niveaus; 50=maximale kracht)	25
F2 MOTORVERMOGEN 2 (wordt alleen weergegeven als n1=2) 01...50 (niveaus; 50=maximale kracht)	25
SP SNELHEID Bewegingssnelheid. 01...10 (niveaus)	08
E1 ENCODER Activeert/deactiveert het gebruik van de encoders op beide motoren. <ul style="list-style-type: none"> n0 gedeactiveerd Y geactiveerd 	n0
Cd VERTRAGING BIJ SLUITING NIET weergegeven als n1=1. De vertraging wordt uitgevoerd op Vleugel1. <ul style="list-style-type: none"> 00...59 s Instellingsstap: 1 s Daarna verandert de weergave in minuten en tientallen seconden (gescheiden door een punt), tot een maximum van 1.3. 1.0...1.3 Instellingsstap: 10 s Bijv.: 1.2 = 1 min en 20 s. 	05
b0 INLEREN APPARATUUR BUS 2easy Zie de betreffende paragraaf.	
n1 ACTIVERING MOTOR 1 A DODEMANSFUNCTIE -- <ul style="list-style-type: none"> + OPENT (met weergave oP) - SLUIT (met weergave cL) 	--
n2 ACTIVERING MOTOR 2 A DODEMANSFUNCTIE -- NIET weergegeven als n1=1. <ul style="list-style-type: none"> + OPENT (met weergave oP) - SLUIT (met weergave cL) 	--

Functie	standaard
E L SETUP Zie de betreffende paragraaf.	--
S E PROGRAMMERING VERLATEN Y de programmering wordt afgesloten en opgeslagen n o de programmering wordt afgesloten zonder op te slaan Na de bevestiging met toets F , toont het display de STATUS van het automatiseringssysteem: 00 gesloten 05 tijdens opening 01 geopend 06 tijdens sluiting 02 stil en daarna open 09 voorknippering en daarna open 03 stil en daarna dicht 10 voorknippering en daarna dicht 04 gepauzeerd 50 (knipperend) aanvraag SETUP	Y

 Als een functie de waarde EP weergeeft, betekent dit dat er geprogrammeerd werd met Simply Connect, dat niet beschikbaar is op de kaart.

Functie	standaard
<p>cS LAATSTE SLAG BIJ HET SLUITEN no</p> <p>Deze functie vereenvoudigt de vergrendeling van het elektrische slot: past 2 s maximale duwkracht toe op de aanslag voor sluiting.</p> <p>no gedeactiveerd y geactiveerd</p> <p>i Activeer de functie NIET wanneer er geen mechanische aanslag voor sluiting is.</p>	
<p>rS OMKEERSLAG VOOR OPENING no</p> <p>Deze functie vereenvoudigt de ontgrendeling van het elektrische slot: past een duwkracht toe op de aanslag voor sluiting voorafgaand aan de opening.</p> <p>no gedeactiveerd y geactiveerd</p> <p>i Activeer de functie NIET wanneer er geen mechanische aanslag voor sluiting is.</p>	
<p>0d VERTRAGING VAN DE VLEUGEL BIJ HET OPENEN 02</p> <p>(wordt alleen weergegeven als $n_n = 2$)</p> <p>De vertraging wordt uitgevoerd op MOTOR 2. De weergave is in seconden tot 59 en vervolgens in stappen van 10 seconden.</p> <p>00...59 (Instellingsstap: 1 s) 1.0...1.3 (Instellingsstap: 10 s)</p>	
<p>1P OMKERING BIJ OBSTAKEL no</p> <p>Deze functie bepaalt de omvang van de omkeerbeweging na de herkenning van een obstakel.</p> <p>no volledige omkering y gedeeltelijke omkering (2 s)</p>	
<p>r1 VERTRAGING VLEUGEL 1 20</p> <p>Bepaalt de ruimte voor vertraging van de vleugel die is aangesloten op MOTOR 1 (% van de totale slag).</p> <p>00...99 (Instellingsstap: 1%)</p>	

Functie	standaard
<p>r2 VERTRAGING VLEUGEL 2 20</p> <p>(wordt alleen weergegeven als $n_n = 2$)</p> <p>Bepaalt de ruimte voor vertraging van de vleugel die is aangesloten op MOTOR 2 (% van de totale slag).</p> <p>00...99 (Instellingsstap: 1%)</p>	
<p>PF VOORKNIPPERING no</p> <p>Activeert/deactiveert de voorafgaande knippering, door aan te geven wanneer deze geactiveerd wordt. De tijd van de voorafgaande knippering is vast: 3 s.</p> <p>no gedeactiveerd y geactiveerd</p>	
<p>Ph FOTOCELLEN TIJDENS SLUITING no</p> <p>Bepaalt de tussenkomst van de fotocellen tijdens sluiting.</p> <p>no onmiddellijke heropening y heropening bij vrijgave van de fotocellen</p>	
<p>EC GEVOELIGHEID AFKNELBEVEILIGING 06</p> <p>Deze functie bepaalt de snelheid waarmee de afknelbeveiliging ingrijpt na de herkenning van een obstakel.</p> <p>01...10 (niveaus, 10=maximale gevoeligheid)</p>	
<p>r8 ZOEKEN NAAR AANSLAG 4.0</p> <p>Deze functie bepaalt de hoekafstand voor zoeken van de aanslag aan einde opening/sluiting. Binnen deze afstand activeren alle aanslagen/obstakels de stop en niet de omkering van de vleugels.</p> <p>De weergave is in graden en tienden van graden (gescheiden door een punt) tot aan 9.9, en is vervolgens in graden.</p> <p>0.3...9.9 (Instellingsstap: 0.1°) 1.0...2.0 (Instellingsstap: 1°)</p>	
<p>SF SOFT TOUCH no</p> <p>Deze functie voert een kleine achteruitbeweging van de vleugel uit na de herkenning van de eindaanslag.</p> <p>no gedeactiveerd y geactiveerd</p>	

Functie	standaard
SS SOFT-START Acceleratieverloop bij elke start no gedeactiveerd y geactiveerd  Deactiveer deze functie in de aanwezigheid van een lichte poort.	y
ol OUT1 <input type="checkbox"/> gedeactiveerd <input type="checkbox"/> Failsafe <input type="checkbox"/> WAARSCHUWINGSLAMPJE <input type="checkbox"/> VOETVERLICHTING (met timing) <input type="checkbox"/> ACTIEVE FOUT <input type="checkbox"/> automatiseringssysteem OPEN of GEPAUZEERD <input type="checkbox"/> automatiseringssysteem GESLOTEN <input type="checkbox"/> automatiseringssysteem in BEWEGING <input type="checkbox"/> automatiseringssysteem tijdens OPENING <input type="checkbox"/> automatiseringssysteem tijdens SLUITING ll functie elektrisch slot (met timing) l3 functie STOPLICHT (actief tijdens OPENING en met OPEN automatiseringssysteem) l4 getimedede uitgang kan geactiveerd worden op het 2e radiokanaal OmniDEC of FDS l5 uitgang (functie stapsgewijs) kan geactiveerd worden op het 2e radiokanaal OmniDEC of FDS l6 actief tijdens de beweging motor1 l7 actief tijdens de beweging motor2 l9 werking op batterij 33 Programmering in uitvoering vanaf Simply Connect	<input type="checkbox"/>
PJ POLARITEIT VAN DE UITGANG OUT1 y = normaal gesloten no = normaal geopend OPMERKING: als de functie van de uitgang Failsafe is, moet de polariteit = no zijn	no
tl TIMING OUT1 (alleen weergegeven als ol = 03, ll of l4) Stelt de duur van de activering van de uitgang OUT1 in, als er een getimedede functie geprogrammeerd is. l...99 Stap regeling: 1 min (als ol = 03 of l4), 1 s (als ol = ll)	<input type="checkbox"/>

Functie	standaard
RS ONDERHOUDSVERZOEK Activeert/deactiveert het onderhoudsverzoek wanneer het aantal cycli wordt bereikt zoals geprogrammeerd in de volgende functies (nb, nc, nd). no gedeactiveerd y geactiveerd	no
nb HONDERDDUIZENDEN CYCLI Geeft de uitgevoerde cycli in honderdduizenden weer. Druk voor de nulstelling van de cyclusteller gedurende 5 s op + en - 00...99 (programmeerbaar als RS = y)	<input type="checkbox"/>
nc DUIZENDTALLEN CYCLI Weergave van de duizendtallen uitgevoerde cycli. Druk voor de nulstelling van de cyclusteller gedurende 5 s op + en - 00...99 (programmeerbaar als RS = y)	<input type="checkbox"/>
nd TIENTALLEN CYCLI Weergave van de tientallen uitgevoerde cycli. 00...99 (programmeerbaar als RS = y)  Voor de nulstelling van de cyclustellers nb, nc, nd: drukken op + en - gedurende 5 sec	<input type="checkbox"/>
St PROGRAMMERING VERLATEN y de programmering wordt afgesloten en opgeslagen no de programmering wordt afgesloten zonder op te slaan Na de bevestiging met toets F, toont het display de STATUS van het automatiseringssysteem:	y
<input type="checkbox"/> gesloten <input type="checkbox"/> geopend <input type="checkbox"/> stil en daarna open <input type="checkbox"/> stil en daarna dicht <input type="checkbox"/> gepauzeerd	<input type="checkbox"/> tijdens opening <input type="checkbox"/> tijdens sluiting <input type="checkbox"/> voorknippering en daarna open <input type="checkbox"/> voorknippering en daarna dicht <input type="checkbox"/> 50 (knipperend) aanvraag SETUP
 Als een functie de waarde EP weergeeft, betekent dit dat er geprogrammeerd werd met Simply Connect, dat niet beschikbaar is op de kaart.	

5.4 WERKINGSLOGICA'S

In alle logica's:

- het commando STOP heeft voorrang en blokkeert de werking van de automatisering
- **Automatische logica:**
 - A - Automatisch
 - AI - Automatisch 1
 - AP - Automatisch stapsgewijs
- **Halfautomatische logica:**
 - E - Halfautomatisch E
 - EP - Halfautomatisch stapsgewijs
 - b - Halfautomatisch b
- **Logica persoon aanwezig:**
 - C - Persoonsdetectie

AUTOMATISCHE LOGICA

Bij alle automatische logica zal het commando OPEN:

- met het gesloten automatiseringssysteem het openen en automatisch hersluiten na het verstrijken van een ingestelde pauzetijd commanderen.
- tijdens het sluiten omkeren naar openen

■ A - AUTOMATISCH

Commando OPEN:

- tijdens de pauze, herladen van de pauzetijd.
- tijdens de opening, wordt genegeerd.

Tussenkost van de fotocellen tijdens sluiting:

- tijdens de pauze, herladen van de pauzetijd.

■ AI - AUTOMATISCH1

Commando OPEN:

- tijdens de pauze, herladen van de pauzetijd.
- tijdens de opening, wordt genegeerd.

Tussenkost van de fotocellen tijdens sluiting:

- tijdens de pauze, regelt de sluiting
- tijdens het openen, reserveert het sluiten
- tijdens het sluiten, beveelt de omkering, waardoor hij onmiddellijk sluit.

■ AP - AUTOMATISCH STAPSGEWIJS

Commando OPEN:

- tijdens de pauze, blokkeert en het volgende commando OPEN regelt de sluiting.
- tijdens het openen, blokkeert en het volgende commando OPEN regelt de sluiting.

Tussenkost van de fotocellen tijdens sluiting:

- tijdens de pauze, herladen van de pauzetijd.

HALFAUTOMATISCHE LOGICA

Bij alle halfautomatische logica zal het commando OPEN A:

- met gesloten automatiseringssysteem het commando tot openen geven

- E - HALFAUTOMATISCHE E

Commando OPEN:

- tijdens het openen blokkeert de beweging en het volgende commando sluit
- met de automatisering open, sluit het
- tijdens de sluiting zorgt voor heropening.

Tussenkoms van de fotocel:

- tijdens de beweging, beveelt het omkeren.

- EP - HALFAUTOMATISCH STAPSGEWIJS

Commando OPEN A of OPEN B:

- tijdens het openen of het sluiten, blokkeert. Het volgende commando keert de beweging om.
- met de automatisering open, sluit het

Tussenkoms van de fotocel:

- tijdens de beweging, beveelt het omkeren.

- b - HALFAUTOMATISCH b

Commando CLOSE (OPEN B)

- tijdens het openen of met het automatiseringssysteem open beveelt het sluiten

Tussenkoms van de fotocel:

- tijdens de beweging, beveelt het omkeren.

LOGICA PERSOON AANWEZIG - ONDERHOUD

- □ - Persoonsdetectie

De logica □ vereist aanhoudend gebruik van de commando's OPEN en CLOSE (OPEN B).

De activering van de bedieningen moet opzettelijk zijn en de poort moet zichtbaar zijn.

- OPEN vasthoudend, geeft commando tot opening
- CLOSE (OPEN B) aangehouden, bestuurt de sluiting

Tussenkoms van de fotocellen:

- tijdens de beweging blokkeert het automatiseringssysteem

5.5 SETUP

De SETUP bestaat uit een reeks bewegingen waarmee de kaart de slag van de vleugels en andere bedrijfsparameters overneemt. Daarnaast voert SETUP de registratie van de aanwezige BUS 2easy-apparaten uit.

■ Wanneer is een SETUP vereist:

- als op het display knipperend $\text{S}\square$ wordt weergegeven (bijv: eerste inbedrijfstelling van het automatiseringssysteem)
- na vervanging van de kaart
- als u de slag van de vleugels wilt wijzigen
- als er fouten optreden waarvoor de SETUP nodig is
- als programmeringsfuncties worden gewijzigd die een nieuwe SETUP vereisen

■ Controles voorafgaand aan de SETUP

- de automatisering mag niet in handmatige bediening staan
- de ingang STOP moet worden doorverbonden als deze niet wordt gebruikt
- controleer in de Basisprogrammering de correcte instelling van de functies:
 - cF automatiseringstype
 - fn aantal motoren
 - En encoder (indien aanwezig, moet deze zijn geactiveerd)



Voorkom dat er zich tijdens de SETUP iets in de bewegingszone van de vleugels bevindt, omdat de veiligheidsvoorzieningen zijn uitgeschakeld.

DE SETUP UITVOEREN

1. Ga in de basisprogrammering naar de functie tL . De weergegeven waarde is --.
2. De vleugels moeten gesloten zijn. Om deze nu te sluiten, druk op de knop + voor Vleugel1 en op de knop - voor Vleugel2.
3. Druk tegelijkertijd enkele seconden op de knoppen + en - . Laat de knoppen los wanneer het display knippert, waarna de eerste beweging begint en het display S1 weergeeft.
4. De SETUP wordt gestart en wordt automatisch uitgevoerd. Het display toont elke lopende fase met een knipperend acroniem:

Display	Fase
S1	Vleugel1 opent: zoekt de positie OPEN
S2^*	Vleugel2 opent: zoekt de positie OPEN
S3^*	Vleugel2 sluit: zoekt de positie DICHT
S4	Vleugel1 sluit: zoekt de positie DICHT
$\square\square$	De SETUP is voltooid. De kaart verlaat de programmering en het display toont de gesloten automatiseringsstatus.

* fase NIET uitgevoerd als de automatisering een enkele vleugel betreft.



Als de SETUP niet start of voortijdig stopt sluit de kaart de programmering af en knippert $\text{S}\square$ op het display: controleer de aanwezige FOUTEN (Hoofdstuk § Diagnostiek).

In de fasen S1 tot S4 vindt de herkenning van de positie OPEN/DICHT automatisch plaats of is, afhankelijk van de systeemconfiguratie, het commando OPEN A vereist:

■ Werking met encoder BUS 2easy

De besturingskaart herkent automatisch de positie OPEN/DICHT als er een mechanische stopaanslag aanwezig is.



Stuur in geval van afwezigheid van een mechanische stopaanslag een besturing voor OPEN A naar het punt waarop de vleugel moet stoppen.

■ Getimede werking

Stuur een commando OPEN A zodra de vleugel de mechanische stopaanslag bereikt.

5.6 CONFIGURATIE VAN BEWEGINGEN EN TIMING

In BASISPROGRAMMERING

- P_A **Pausetijd in OPEN A**, P_B **Pausetijd in OPEN B** In de bedrijfslogica met automatisch sluiten blijft de vleugel gedurende de pauzetijd open (specifiek te configureren voor het geheel of gedeeltelijk openen).
- Γ_n **Aantal motoren** Vóór het uitvoeren van de SETUP moet het aantal motoren correct worden geconfigureerd, waarbij de werking met 2 vleugels of met een enkele vleugel wordt gedefinieerd.
- \square_d **Vertraging vleugel bij sluiten** Deze functie is nuttig bij een automatisering met 2 vleugels, om interferentie te vermijden en de mogelijke overlapping in acht te nemen.

Bij de GEAVANCEERDE PROGRAMMERING

- c_5 **Laatste slag bij het afsluiten** Deze functie is handig als er een sluitaanslag is, omdat het elektrische slot dan gemakkelijker ingeschakeld kan worden.
- r_5 **Omgekeerde slag voor de opening** Deze functie is handig bij het openen in aanwezigheid van een elektromechanisch slot, omdat het op de aanslag drukt voordat het slot wordt geopend.
- \square_d **Vertraging vleugel bij openen** Deze functie is nuttig bij een automatisering met 2 vleugels, om interferentie te vermijden en mogelijke overlapping in acht te nemen.
- r_1 **Vertraging vleugel 1**, r_2 **Vertraging vleugel 2** Met deze parameters wordt de speling van de vleugels gedefinieerd.

5.7 AFKNELBEVEILIGING CONFIGUREREN

Afknelbeveiliging wordt bereikt door de statische/dynamische kracht die bij een botsing tegen een vleugel door de aandrijving uitgeoefend wordt, te beperken. Bovendien geeft de kaart na de herkenning van een obstakel via de encoder BUS 2easy (indien geïnstalleerd) of schakellijsten de opdracht om te keren. Hieronder volgen de functies voor het aanpassen van de afknelbeveiliging. Sommigen beperken de statische kracht of de kinetische energie van de vleugel op het obstakel, anderen configureren de omkering op het obstakel. Pas de functies in combinatie met elkaar aan en houdt daarbij rekening met de configuratie van de automatisering en de gebruiksomstandigheden.



Bij vleugels met panelen in bijzonder winderige gebieden bijvoorbeeld, kan een hoge afknelgevoeligheid vaak ongewenste omkeringen veroorzaken.

In BASISPROGRAMMERING

- F_1 **Kracht Motor 1**, F_2 **Kracht Motor 2** Verlaag de waarde als u de statische kracht in geval van een botsing wilt beperken.
- S_P **Snelheid van de bewegingen** Verlaag de waarde als u de kinetische energie van de vleugel op het obstakel wilt beperken.

Bij de GEAVANCEERDE PROGRAMMERING

- IP **Omkering op obstakel** Definieer de amplitude van de omkering: volledig of 2 s.
- E_C **Gevoeligheid van de afknelbeveiliging** Definieer de snelheid waarmee de afknelbeveiliging ingrijpt na obstakelherkenning.
- r_B **Zoeken aanslag** Omkering bij obstakel met behulp van encoder is niet actief in de aanslagzoekruimte.
- S_F **Soft touch** Deze functie voert een korte terugtrekking uit wanneer het een stop herkent alvorens te sluiten.



Deze functie vergemakkelijkt de naleving van de grenzen van de impactkrachten die door de geldende regelgeving worden aangegeven.

- r_1 , r_2 **Vertraging Vleugel1, Vleugel2** Definieer de amplitude van de vertraging van de vleugel in de buurt van de open/gesloten posities.



Door de vertraging worden de traagheidskrachten beperkt en de poorttrillingen tijdens het stoppen verminderd.

6. INBEDRIJFSTELLING

6.1 EINDCONTROLES

1. Controleer of de door de poort gegenereerde krachten binnen de limieten van de regelgeving vallen. Gebruik een meetinstrument van de impactcurve dat voldoet aan de normen EN 12453. Voor de niet-EU-landen en bij gebrek aan een specifieke plaatselijke regelgeving, moet de kracht minder zijn dan 150 N statisch. Voer, indien nodig, de noodzakelijke afstellingen uit, ook onder verwijzing naar de aanwijzingen van de aandrijving.
2. Voer een volledige functionele test van het automatiseringssysteem en alle geïnstalleerde voorzieningen uit.
3. Raadpleeg de handleiding van de aandrijving voor eventuele aanvullende controles.

6.2 DE HOUDER SLUITEN

Sluit de houder met de schroeven in het deksel (aanbevolen koppel 3Nm).

6.3 EINDHANDELINGEN

Controleer of de werkzaamheden voor de levering van het systeem zijn uitgevoerd (of voer deze uit), en controleer of deze overeenkomen met de geïnstalleerde/vervangen kaart.

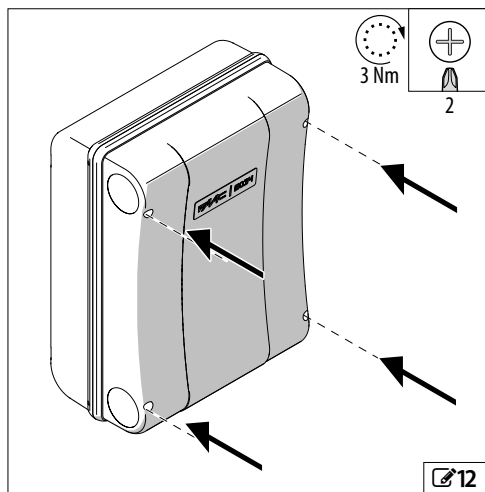

7. ACCESSOIRES

7.1 APPARATUUR BUS 2EASY

Op de kaart kan de apparatuur van FAAC BUS 2easy worden aangesloten (fotocellen, schakellijsten, bedieningvoorzieningen en encoder).

i Als er geen accessoire gebruikt wordt, BUS 2easy moet de connector BUS vrij worden gelaten (niet overbruggen).

AANSLUITINGEN BUS 2EASY

Sluit de voorzieningen aan op het klemmenbord BUS.

i Neem de maximale belasting van 300 mA in acht. De aansluiting op de BUS-lijn heeft geen polariteit.

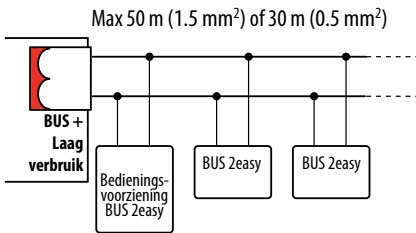

Indien de spaarmodus en de bedieningvoorzieningen aanwezig zijn BUS 2easy, zal de totale lengte van de kabels BUS 2easy niet langer mogen zijn dan 50 m (voor kabels van 1.5 mm²) of 30 m (voor kabels van 0.5 mm²).

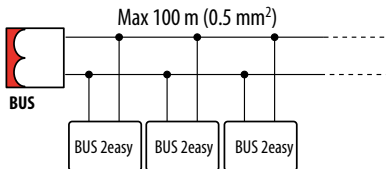

Indien de spaarmodus niet voorzien is, zal de totale lengte van de kabels BUS 2easy 100 m (0.5 mm²) zijn.

FOTOCELLEN BUS 2EASY

i Fotocellen zijn aanvullende detectieapparaten van het type D (volgens de norm EN 12453) die de kans op contact met de bewegende vleugel verminderen. Fotocellen zijn geen veiligheidsvoorzieningen volgens norm EN 12978. Detectieapparaten die als veiligheidsaccessoire worden gebruikt ter bescherming tegen een risico (bijv. schakellijsten) moeten voldoen aan norm EN 12978.

Type gebruik:

FSW CL	Fotocel actief tijdens sluiting
FSW OP	Fotocel actief tijdens opening
FSW OP/CL	Fotocel altijd actief
OPEN	Fotocel voor besturen OPEN A

i Het effect van het inschakelen van de fotocellen hangt af van de geselecteerde werkslogica.

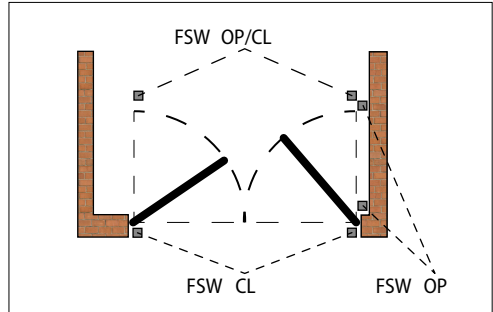

1. Adresseer de fotocellen BUS 2easy door de vier DIP-switches op zowel de zender als op de overeenkomstige ontvanger in te stellen.

i De zender en de ontvanger van een stel fotocellen moeten dezelfde setting als de DIP-switches hebben. Er moeten geen twee of meerdere stellen fotocellen met dezelfde DIP switch zijn. De aanwezigheid van meer stellen met hetzelfde adres veroorzaakt een fout op de kaart (conflict).

2. Registreer de fotocellen BUS 2easy (zie de betreffende paragraaf).
3. Controleer de voorzieningen BUS 2easy (zie de betreffende paragraaf) en controleer de werking van de automatisering in overeenstemming met het type fotocel dat is geïnstalleerd.

4 Adressering Fotocellen

Legende: 0=OFF , 1=ON

1 0 0 0	FSW CL	ON ---- 1 2 3 4
1 0 0 1		
1 0 1 0		
1 0 1 1		
1 1 0 0	FSW OP	
1 1 1 0		
0 0 0 0		
0 0 0 1		
0 0 1 0	FSW OP/CL	
0 0 1 1		
0 1 1 1		
0 1 0 0		
0 1 0 1	OPEN	
1 1 1 1		

SCHAKELLIJSTEN BUS 2EASY

Type gebruik:

CL EDGE Schakelijst actief tijdens sluiting

OP EDGE Schakelijst actief tijdens opening

De activering van een schakelijst veroorzaakt de omkering van de beweging, in de modus gedefinieerd geavanceerde programmering:

- compleet: $IP = \neg O$
- gedeeltelijk (2 s): $IP = \neg U$

1. Adresseer de elektronica van de voorziening door de vier DIP-switches in te stellen.

i Er mogen geen voorzieningen met dezelfde DIP-switch zijn. De aanwezigheid van meer voorzieningen met hetzelfde adres veroorzaakt een fout op de kaart (conflict).

2. Registreer de voorzieningen (zie de betreffende paragraaf).
3. Controleer de voorzieningen BUS 2easy (zie de betreffende paragraaf) en de correcte werking van de schakellijsten. Activeer tijdens de beweging van de poort de schakelijst met een obstakel en controleer de werking van de automatisering in overeenstemming met het type schakelijst dat is geïnstalleerd.

5 Adressering Schakellijsten

Legende: 0=OFF, 1=ON

1	1	0	1	CL EDGE
0	1	1	0	OP EDGE



ENCODER BUS 2EASY

1. Sluit de encoderkabels aan op het BUS-klemmenbord (14).

2. Voed de kaart en controleer bij gesloten vleugel de leds op elke encoder:

DL1 aan = encoder ingeschakeld

DL2 aan = encoder aangesloten op MOTOR1

DL2 uit = encoder aangesloten op MOTOR2

i Voor elke encoder die niet op de juiste vleugel is aangesloten, moet de stroomvoorziening tijdelijk worden onderbroken en moeten de 2 draden op het BUS-klemmenbord worden omgedraaid.

3. Registreer de voorzieningen (zie de betreffende paragraaf).

4. Controleer de voorzieningen BUS 2easy (zie de betreffende paragraaf).

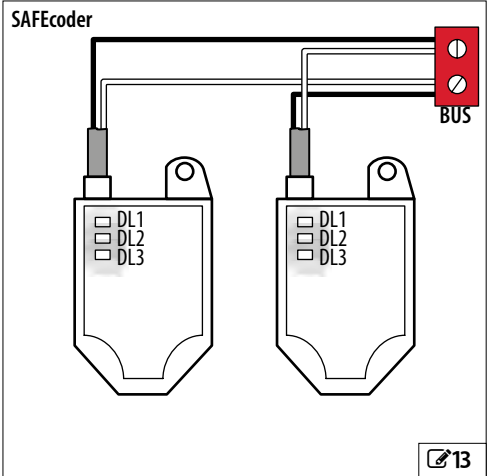

13

Correcte aansluitingen

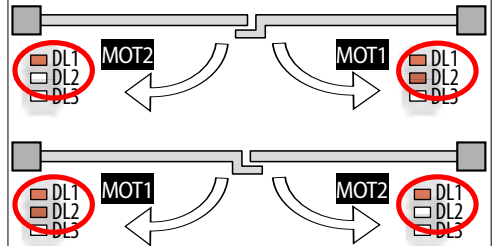
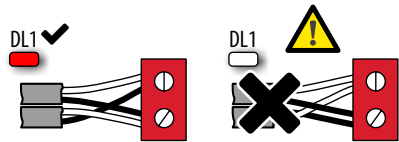

DL2 aan = encoder aangesloten op MOT1

DL2 uit = encoder aangesloten op MOT2

14

BEDIENINGSVOORZIENINGEN BUS 2EASY

1. Configureer de DIP-switches op de voorziening om 1 of 2 commando's (☐ zie tabel) toe te wijzen.

i Stop NC genereert een stop, ook op het moment van loskoppeling van de inrichting. Een commando (bijv.: OPEN A_1) moet op slechts één van de aangesloten inrichtingen gebruikt worden.

Er mogen geen voorzieningen met hetzelfde adres zijn. De aanwezigheid van meer voorzieningen met hetzelfde adres veroorzaakt een fout op de kaart en verstoort de werking (conflict). Detectieapparaten mogen niet in conflict komen met bedieningsapparatuur en omgekeerd.

2. Registreer de voorzieningen BUS 2easy (§ betreffende paragraaf).
3. Controleer de voorzieningen BUS 2easy (§ betreffende paragraaf) en controleer de werking van de automatisering in overeenstemming met de geïnstalleerde typen bedieningsvoorzieningen.

☐ 6 Aansturing bedieningsvoorzieningen

Legende: 0=OFF, 1=ON

DIP 5 schakelt het apparaat in voor 1 commando (OFF) of 2 commando's (ON)

0 0 0 0	OPEN A_1	0 0 0 0 1	OPEN A_1	OPEN B_1
0 0 0 1 0	OPEN A_2	0 0 0 1 1	OPEN A_1	OPEN B_2
0 0 1 0 0	OPEN A_3	0 0 1 0 1	OPEN A_1	Stop
0 0 1 1 0	OPEN A_4	0 0 1 1 1	OPEN A_1	Sluit
0 1 0 0 0	OPEN A_5	0 1 0 0 1	OPEN A_2	OPEN B_1
0 1 0 1 0	Stop	0 1 0 1 1	OPEN A_2	OPEN B_2
0 1 1 0 0	*Stop NC_1	0 1 1 0 1	OPEN A_2	Stop
0 1 1 1 0	*Stop NC_2	0 1 1 1 1	OPEN A_2	Sluit
1 0 0 0 0	Sluit	1 0 0 0 1	OPEN A_3	OPEN B_3
1 0 0 1 0	OPEN B_1	1 0 0 1 1	OPEN A_3	OPEN B_4
1 0 1 0 0	OPEN B_2	1 0 1 0 1	OPEN A_3	Stop NC_1
1 0 1 1 0	OPEN B_3	1 0 1 1 1	OPEN A_3	Sluit
1 1 0 0 0	OPEN B_4	1 1 0 0 1	OPEN A_4	OPEN B_3
1 1 0 1 0	OPEN B_5	1 1 0 1 1	OPEN A_4	OPEN B_4
1 1 1 0 0	/	1 1 1 0 1	OPEN A_4	*Stop NC_2
1 1 1 1 0	/	1 1 1 1 1	OPEN A_4	Sluit

Bijv.: Om OPEN A op verschillende aangesloten apparaten te verkrijgen, stelt u OPEN A_1 op de eerste en op de tweede OPEN A_2 of OPEN A_3...

*Stop NC genereert een stop, zelfs als het apparaat is losgekoppeld. Als u deze werking niet wilt, gebruik dan een "Stop".

BUS 2EASY-APPARATEN REGISTREREN

De inschrijving vereist:

- bij de eerste inbedrijfstelling van het automatiseringssysteem of na de vervanging van de kaart
- na elke wijziging (toevoeging, vervanging of verwijdering) van de voorzieningen BUS 2easy

De registratie moet als volgt worden uitgevoerd BUS 2easy:

1. Als de kaart gevoerd wordt, gaat u in de basisprogrammering naar de functie .
2. Druk tegelijkertijd, minstens 5 seconden lang op de + en - knoppen. Het display knippert en dan verschijnt (de inschrijving is voltooid).
3. Laat de knoppen los en verlaat de programmering.

DE STATUS-LEDS CONTROLEREN BUS 2EASY

Om de aansluiting en de status van de BUS 2easy te verifiëren, de leds op de kaart controleren:

DL1 (ROOD)	● Ten minste één apparaat werkt
	○ GEEN ENKEL apparaat werkt
	* Registratie BUS 2easy in uitvoering
DL2 (GROEN)	● OK
	○ SLEEPING
	* KORTSLUITING
	* FOUT

BUS 2EASY-APPARATEN CONTROLEREN

- Ga naar de basisprogrammering, bij functie **bu** geeft het display de status BUS 2easy weer :

□	Geen apparaat is geregistreerd
-	Ten minste één apparaat is geregistreerd
cc	Kortsluiting/overbelasting BUS 2easy (foutmelding 36)
Er	Lijn BUS 2easy foutmelding (controleer de adressen en herhaal de registratie)
- Houd de knop **+** ingedrukt; de segmenten van de geregistreerde apparaten lichten op (☞ 15). Laat de knop los, het display toont opnieuw de status BUS 2easy.
- Activeer elke voorziening apart en controleer het inschakelen van het overeenkomstige segment, om de werking van de geregistreerde voorzieningen te controleren.

7.2 STOP / STOP BEVEILIGING

Het commando stopt de werking van de automatisering.

Voer de aansluitingen en programmeringen uit die zijn aangegeven in de tabel voor functionele STOP of de beveiliging STOP (bijv. op de voetgangersdoorgang die in de vleugel is geïntegreerd).

FAILSAFE

De Failsafe is een functionele test die wordt uitgevoerd bij opening van het contact. Als de test mislukt, genereert de kaart een fout en wordt de beweging belet.

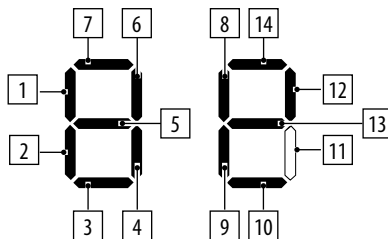

1	Bedieningsinrichting OPEN A
2	Bedieningsvoorziening OPEN B
3	Fotocellen tijdens sluiting
4	Fotocellen met pulsen Open
5	Fotocellen tijdens opening/sluiting
6	Bedieningsinrichting Close
7	Fotocellen tijdens opening
8	Bedieningsinrichting Stop
9	Schakellijst tijdens sluiting
10	Encoder 2
11	Niet gebruikt
12	Schakellijst tijdens opening
13	Status BUS 2easy
14	Encoder 1

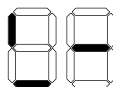

bijv.: er zijn 1 of meer OPEN A-bedieningsvoorzieningen en sluitfotocellen geregistreerd



	INGANGEN	GEAVANCEERDE PROGRAMMERING
Apparaat STOP met NC-contact		
Actief in alle statussen	3 STOP 2 (-)	-
Apparaat beveiliging STOP met NC-contact		
Actief in alle statussen	3 STOP 1 OUT1	□ = □ (Failsafe)

7.3 RADIOSYSTEEM

E034 is voorzien van een ingebouwd tweekanaals decoderingssysteem dat de installatie van een radiomodule vereist, XF FDS of XF naar keuze, waarmee verschillende types afstandsbedieningen FAAC kunnen worden opgeslagen.

■ Radiomodule XF FDS

Met deze radiomodule kunnen afstandsbedieningen FAAC met codering FDS worden opgeslagen. Het maximale aantal codes dat kan worden opgeslagen is gelijk aan 251. De technologie FDS wordt gekenmerkt door transmissie met dubbele frequentie (433 en 868 MHz).

i XF FDS is niet compatibel met afstandsbedieningen SLH, SLH LR, LC/RC, DS.

■ Radiomodule XF433 of XF868

Met deze module kunnen afstandsbedieningen FAAC van de volgende coderingstypes worden opgeslagen: SLH, SLH LR, LC/RC, DS. Het maximale aantal codes dat kan worden opgeslagen is gelijk aan 256. Bovendien is het gebruik mogelijk van afstandsbedieningen FDS door ze te veranderen in modus SLH met speciale procedure (zie de instructies).

i De verschillende soorten codering kunnen naast elkaar bestaan, maar de radiomodule en de afstandsbedieningen moeten dezelfde frequentie hebben.

INSTALLEREN VAN DE RADIOMODULE XF FDS OF XF

1. De module mag uitsluitend met uitgeschakelde kaart in de connector worden geplaatst, waarbij de richting gevolgd moet worden aangegeven in de afbeelding.
2. Herstel de elektrische voeding pas weer nadat de module is geplaatst. Bij inschakeling, herkent de kaart de geïnstalleerde module en activeert de overeenkomstige radiomodus.

i Als de kaart een niet-compatibele radiomodule herkent met mogelijk reeds opgeslagen afstandsbedieningen, wordt de afwijking gesignaleerd door het afwisselend knipperen van de 2 RADIO (LR 1/CH1 of LR 2/CH2)-led. Het is mogelijk om afstandsbedieningen te wissen, of een compatibele radiomodule te installeren.

3. Ga vervolgens verder met het opslaan van de afstandsbedieningen.

i Volg de aanwijzingen om de afstandsbedieningen op te slaan op basis van de verschillende types. Voer de handelingen uit met de afstandsbediening op circa 1 m afstand van de kaart.

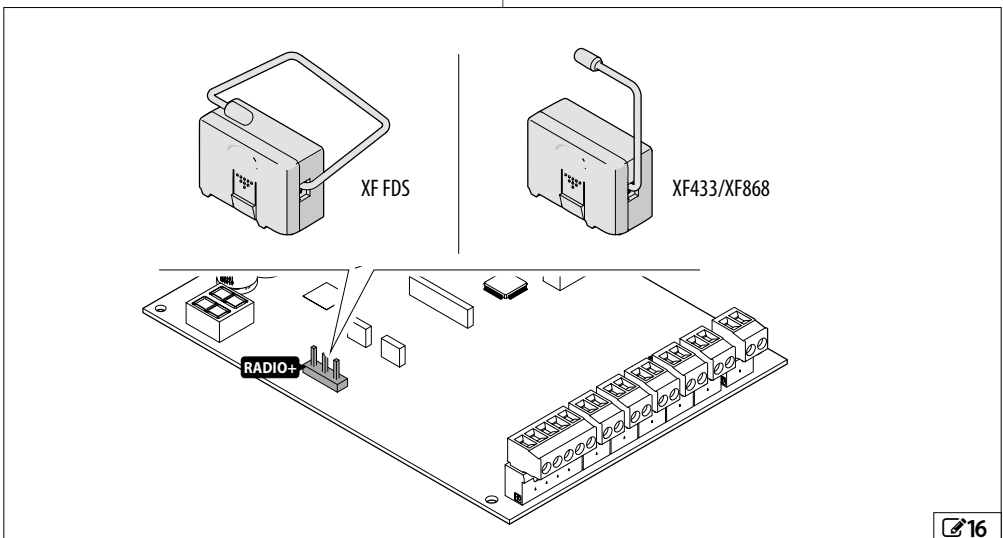

DE AFSTANDSBEDIENINGEN OPSLAAN XF FDS

De beschikbare commando's zijn:

- OPEN A op radiokanaal 1 (LR 1/CH1)
- OPEN B/CLOSE op radiokanaal 2 (LR 2/CH2)
- als alternatief kan het tweede kanaal worden ingeschakeld om een programmeerbare uitgang te activeren (§ Geavanceerde programmering)

Om het commando op te slaan:

1. Druk op de kaart op de knop **+** (opslaan OPEN A) of **-** (opslaan OPEN B/CLOSE) en laat deze los als de bijbehorende RADIO-led (LR 1/CH1 of LR 2/CH2) 20 seconden gaat knipperen (beschikbare tijd voor de volgende stap).
2. Druk op de afstandsbediening op de gewenste knop voor het radiokanaal en laat deze los. Ter bevestiging hiervan, zal de RADIO-led gedurende 2 s vast branden om vervolgens weer 20 s te knipperen (beschikbare tijd om stap 2 te herhalen op een andere afstandsbediening).

De procedure is afgerond wanneer de 20 s zijn verstreken zonder verdere opslag en de RADIO-led uitgaat. Om meer afstandsbedieningen toe te voegen herhaalt u de procedure vanaf stap 1.

FDS EN SIMPLY CONNECT

De volgende procedures kunnen via Simply Connect worden uitgevoerd:

- Een aanmeldingsprocedure uitvoeren voor één of een reeks afstandsbedieningen via de Matrix-code.
- Alle knoppen voor de afstandsbediening programmeren.
- Zoekopdrachten uitvoeren via de Matrix-code of geavanceerde filters.
- Bepaalde tijdsloten toewijzen om de werking van die afstandsbediening op bepaalde tijden in of uit te schakelen.
- Een afzonderlijk commando of afstandsbediening verwijderen.

DE AFSTANDSBEDIENINGEN OPSLAAN SLH/SLH LR

De eerste primaire afstandsbediening opslaan op de kaart. Om vervolgens aanvullende afstandsbedieningen toe te voegen is toegang tot de kaart niet vereist.

Om te controleren of de afstandsbediening een primaire afstandsbediening is, druk op een knop en let op de led:

Gedrag van de led	Beschrijving
Kort knipperen en dan vast brandend	Primair
Meteen vast brandend	NIET primair

i Elke keer dat u een nieuwe primaire afstandsbediening op de kaart opslaat, schakelt u eventuele reeds in gebruik zijnde afstandsbedieningen SLH/SLH LR uit.

■ De eerste afstandsbediening opslaan (Primair)

1. Druk op de kaart op de knop **+** (opslaan OPEN A) of **-** (opslaan OPEN B/CLOSE) en laat deze los als de bijbehorende RADIO-led (LR 1/CH1 of LR 2/CH2) 20 seconden gaat knipperen (beschikbare tijd voor de volgende stappen).
2. Druk op de afstandsbediening tegelijkertijd de knoppen **P1** en **P2** in en laat deze los wanneer de led 8 s begint te knipperen (beschikbare tijd voor de volgende stap).
3. Druk op de afstandsbediening op de knop die opgeslagen moet worden en laat deze los. De overeenkomstige led LR (radio-led) op de kaart gaat 1 sec vast branden en gaat dan uit (opslag succesvol).
4. Laat de knop los.

i Wanneer u de opgeslagen knop voor de eerste keer gebruikt, drukt u deze 2 keer achter elkaar in om het commando te geven.

■ Toevoegen van afstandsbedieningen SLH/SLH LR

1. Druk op de reeds opgeslagen primaire afstandsbediening tegelijkertijd de knoppen **P1** en **P2** in en laat deze los als de overeenkomstige Led 8 s begint te knipperen (beschikbare tijd voor de volgende stap).
2. De reeds opgeslagen knop binnen 8 s indrukken en ingedrukt houden. De Led brandt continu.
3. De reeds opgeslagen afstandsbediening en de nieuwe afstandsbediening die opgeslagen moet worden bij elkaar brengen tot ze elkaar frontaal raken.
4. Druk op de nieuwe afstandsbediening op de knop die opgeslagen moet worden en houd deze ingedrukt. De led van de afstandsbediening knippert twee keer en schakelt vervolgens uit (opslag succesvol).
5. Laat de knoppen los.

i Wanneer u de opgeslagen knop voor de eerste keer gebruikt, drukt u deze 2 keer achter elkaar in om het commando te geven.

DE AFSTANDSBEDIENINGEN OPSLAAN LC/RC

1. Druk op de kaart op de knop **+** (opslaan OPEN A) of **-** (opslaan OPEN B/CLOSE) en laat deze los als de bijbehorende RADIO-led (LR 1/CH1 of LR 2/CH2) 20 seconden gaat knipperen (beschikbare tijd voor de volgende stappen).
2. Druk op de afstandsbediening op de knop die opgeslagen moet worden en laat deze los. De overeenkomstige Led RADIO gaat 2 s continu branden (opslag succesvol) en begint dan weer te knipperen. Binnen 20 s kan een andere afstandsbediening worden opgeslagen.

De procedure is afgerond wanneer de 20 s zijn verstreken zonder verdere opslag en de RADIO-led uitgaat. Om meer afstandsbedieningen toe te voegen herhaalt u de procedure vanaf stap 1.

■ Toevoegen van afstandsbedieningen LC/RC

U gebruikt een LC/RC-afstandsbediening die al in gebruik is op de automatisering, zonder dat u handelingen op de kaart moet verrichten.

1. Neem een afstandsbediening die al in gebruik is en ga richting de kaart.
2. Druk op de al in gebruik zijnde afstandsbediening tegelijkertijd de knoppen P1 en P2 in en laat deze los wanneer de led op de afstandsbediening langzaam gedurende 5 s knippert (beschikbare tijd voor de volgende stap).
3. Druk op de knop die al in het geheugen is opgeslagen en laat deze weer los (op de kaart begint de bijbehorende RADIO-led 20 s te knipperen, tijd beschikbaar voor de volgende stap).
4. Druk op de nieuwe afstandsbediening op de knop die moet worden opgeslagen (op de kaart verandert de overeenkomstige Led RADIO gedurende 2 s in een continu licht om de geheugenopslag te bevestigen, en begint vervolgens opnieuw te knipperen en binnen 20 s kan een andere nieuwe afstandsbediening worden opgeslagen).

De procedure is afgerond wanneer de 20 s zijn verstreken zonder verdere opslag en de RADIO-led uitgaat. Om meer afstandsbedieningen toe te voegen herhaalt u de procedure vanaf stap 1.

DE AFSTANDSBEDIENINGEN OPSLAAN DS

1. Stel de combinatie van de DIP-schakelaars in op de afstandsbediening (vermijd de codering allen ON en allen OFF).
2. Druk op de kaart op de knop **+** (opslaan OPEN A) of **-** (opslaan OPEN B/CLOSE) en laat deze los als de bijbehorende RADIO-led (LR 1/CH1 of LR 2/CH2) 20 seconden gaat knipperen (beschikbare tijd voor de volgende stap).

i Als bij stap 2 de RADIO-led op de kaart uitschakelt in plaats van gedurende 20 s te knipperen, is het radio-geheugen al vol en is niet mogelijk om verder te gaan.

3. Druk op de afstandsbediening op de knop die opgeslagen moet worden en laat deze los. De overeenkomstige RADIO-led op de kaart gaat 1 sec vast branden en gaat dan uit (opslag succesvol).
4. Voor de memorisatie van andere afstandsbedieningen kan een reeds gememoriseerde combinatie van DIP-schakelaars worden ingesteld, of kan de procedure voor nieuwe combinaties worden herhaald.

7.4 SIGNALERING VAN GEHEUGEN VOL

Als tijdens de procedures voor het opslaan van de afstandsbedieningen de RADIO-leds (LR 1/CH1 of LR 2/CH2) op de kaart uitschakelt in plaats van gedurende 20 sec te knipperen, is het geheugen van de afstandsbediening al vol en is het niet mogelijk om verder te gaan.

7.5 PLAATSELIJK BEHEER VAN AFSTANDSBEDIENINGEN

CONTROLEER DE ACTIEVE RADIOMODUS

Om de actieve radiomodus op de kaart te controleren:

1. druk tegelijkertijd op de knoppen **+** en **-**.
2. Het display geeft de overeenkomstige afkorting aan na eventueel aanwezige Fouten/Alarmen:
 - SL compatibel met afstandsbedieningen SLH, SLH LR, LC/RC, DS
 - Fd compatibel met afstandsbedieningen FDS

DE AFSTANDSBEDIENINGEN WISSEN



Deze procedure is onomkeerbaar en verwijdert ALLE codes van de opgeslagen afstandsbedieningen, zowel OPEN A als OPEN B/CLOSE. De wisprocedure is alleen actief wanneer de status van de automatisering wordt weergegeven op het display.

1. Druk op de knop **-** (of **+**) en laat deze niet los tot het einde van de led-sequentie:
 - na 1 sec begint de led RADIO 2/CH2 langzaam te knipperen
 - na 5 sec beginnen de leds LR 1/CH1 en LR 2/CH2 allebei snel te knipperen (wissen in uitvoering)
 - Na 7 s gaan de beide leds continu branden (wissen succesvol)
2. Laat de knop los, beide leds gaan uit.

7.6 WAARSCHUWINGSLAMPJE/VOETVERLICHTING, STOPLICHT, ELEKTRISCH SLOT



De maximale belasting van de uitgang (24V $\overline{\text{---}}$, 100 mA) mag niet overschreden worden. Gebruik, wanneer nodig, een relais en een externe voedingsbron.

1. Sluit het apparaat aan op de programmeerbare uitgang OUT1.
2. Programmeer in de geavanceerde programmering OUT1:
 - **OL**: functie van de uitgang
 - **PI**: type contact van de uitgang (NO/NC)
 - **EL**: activeringstijd (alleen voor tijdfuncties)

■ Waarschuwingslampje

OL = **OL**

Het waarschuwingslampje maakt signalering op afstand van de automatiseringsstatus mogelijk:

waarschuwingslampje	automatiseringssysteem
uitgeschakeld	gesloten
ingeschakeld	in opening/geopend/gepauzeerd
knipperend	tijdens sluiting

■ Voetverlichting (getimed)

OL = **OL**

De voetverlichting gaat branden gedurende de beweging en blijft branden gedurende de tijd die is geprogrammeerd in **EL**.

■ Elektrisch slot (getimed)

OL = **IL**

Het elektrische slot wordt vóór het openen en sluiten geactiveerd en blijft actief gedurende de in **EL** geprogrammeerde tijd.

■ Stoplicht

OL = **IL**

Het stoplicht brandt tijdens het openen en geopende automatiseringsfase en knippert tijdens de sluitingsfase (met een voorknippering van 3 sec vóór de sluiting).

7.7 SIMPLY CONNECT

i Simply Connect vereist firmware E034 die is geüpdatet naar de FW-versie 1.0 of later.
Wanneer de programmering door Simply Connect wordt uitgevoerd, wordt de programmering vanaf de kaart geblokkeerd.

1. Verwijder bij afwezigheid van stroom de afdekking van de kaart.
2. Steek de module in de daarvoor bestemde steekverbindingen.
3. Verwijder de voorgesneden afdekking zoals gewenst (18).
4. Bevestig de afdekking van de kaart.
5. Voed de kaart en controleer de waarschuwingsleds van de module (zie de instructies).
6. Installeer de app Simply Connect PRO.

i Voor meer informatie over de functionaliteit logt u in op de Simply Connect App en raadpleegt u de sectie "Tutorials" in het Help-menu.

XMB GSM Mobile, Bluetooth Low Energy

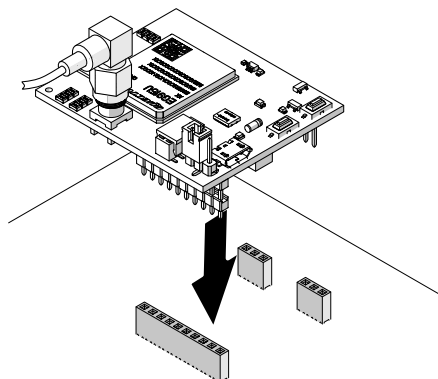

XWBL WiFi, LAN ethernet, Bluetooth Low Energy

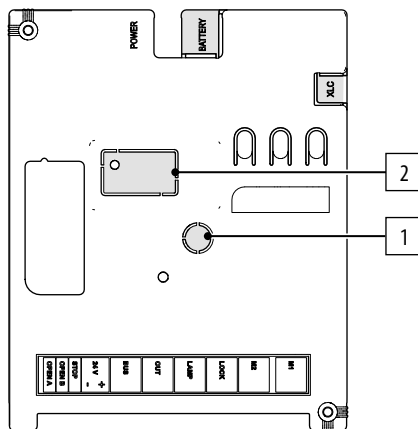
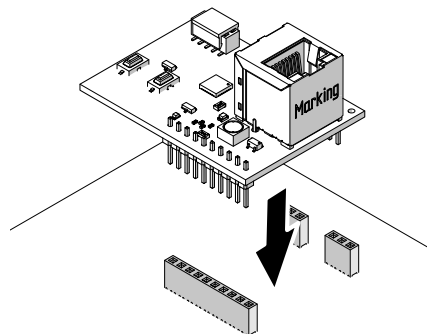

Lay-out voorgesneden delen

- 1 Antenne XMB-module
- 2 Netwerkconnector XWBL-module

18



Download on the
App Store

GET IT ON
Google Play

www.faacsimplyconnect.com

17

7.8 BATTERIJKIT XBAT 24

Met de batterijkit kan het automatiseringssysteem worden bediend als er geen netvoeding is.

INSTALLER DE BATTERIJKIT IN DE HOUDER VAN DE KAART

De bufferbatterijkit is ontworpen om in de houder van de besturingskaart te passen. Deze houder is gevormd zodat de batterijbehuizing geopend kan worden.

Ga als volgt te werk (☞19):

1. Verwijder bij afwezigheid van stroomtoevoer, met geschikt gereedschap, de voorgesneden plastic bescherming.
2. Plaats de batterij en bevestig deze aan de bevestigingsbeugels.
3. Maak de aansluitingen (zie relevante instructies).

BATTERIJKIT OP AANDRIJFMECHANISME INSTALLEREN

Ga als volgt te werk (☞20):

1. Plaats de batterij in de behuizing en bevestig deze aan de bevestigingsbeugels.
2. Maak de aansluitingen (zie relevante instructies).

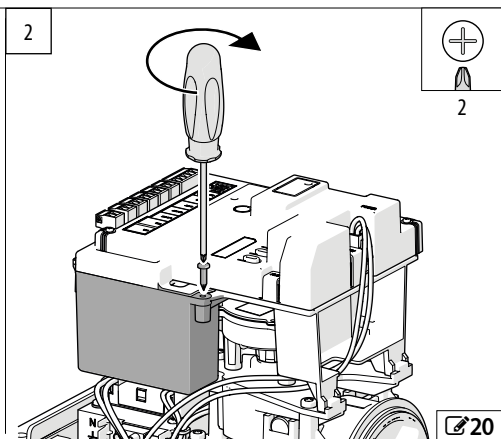
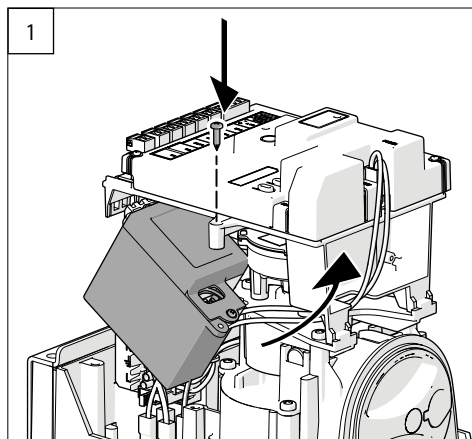
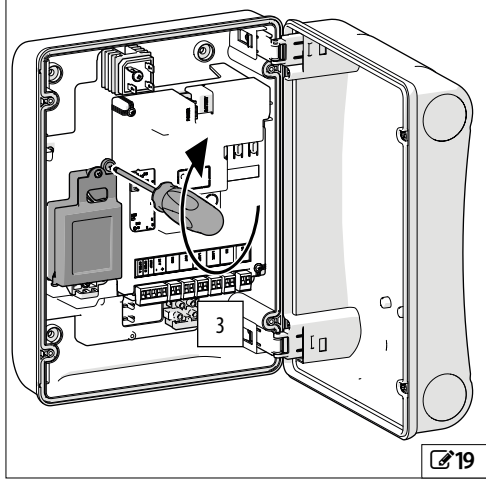
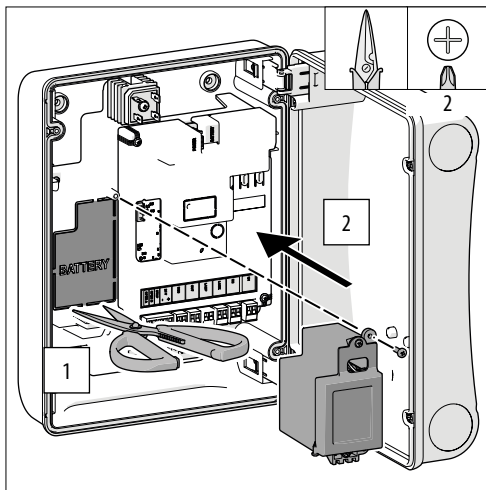

7.9 ENERGIEZUINIGE MODULE XLC

De module XLC verlaagt het stroomverbruik van de besturingskaarten in stand-by tot 0.5 W of 2 W max bij aanwezigheid van Simply Connect (EU 2009/125/EC).

Met het XLC-apparaat gaat de kaart na 5 minuten inactiviteit naar de energiezuinige modus en verlaat deze modus wanneer een van de volgende handelingen wordt uitgevoerd:

- Commando openen, sluiten of stoppen
- Commando FDS-radio
- Activering van sleutelschakelaar BUS 2easy
- Commando van het Simply Connect-systeem
- De druk op een knop op de kaart

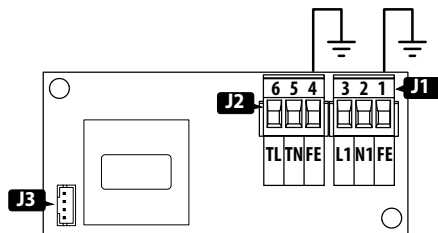
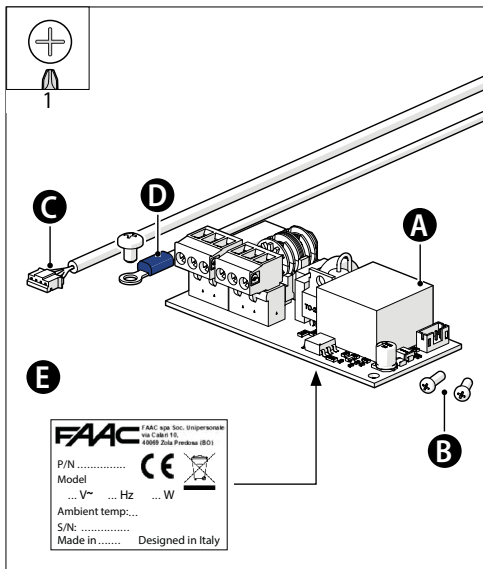

Componenten

Tot Module XLC

B Bevestigingsschroeven

C Kabel XLC

D Schroef en aardingskabel*

E Identificatielabel

J1 Uitneembaar klemmenbord voor voeding

J2 Uitneembaar klemmenbord voor transformator

J3 Connector XLC voor E034

*Optioneel gebruik op sommige installaties

INSTALLATIE XLC IN DE KAARTBEHUIZING

1. Bij een stroomstoring koppelt u de transformatorfase en de nulleder- en aardkabel los van het klemmenblok van de netingang.
2. Zet apparaat XLC A vast met de schroeven B.
3. Sluit de fase-, nul- en aardingskabel van de transformator aan op aansluitklem J2.
4. Sluit de fase, nul en aarde van het klemmenblok van de netingang aan op aansluiting J1

i Voor deze aansluiting worden geen kabels meegeleverd.

5. Sluit kabel C aan:
 - Verwijder de voorgesneden plastic bescherming XLC van de afdekking van de kaart.
 - Sluit kabel C aan op connector J3 en op de XLC-connector op de kaart.

i Overlap de laagspanningsbedrading naar de XLC-module niet.

Componenten

Tot Module XLC

B Bevestigingsschroeven XLC

C Kabel XLC

J1 Uitneembaar klemmenbord voor voeding

J2 Uitneembaar klemmenbord voor transformator

J3 Connector XLC voor E034

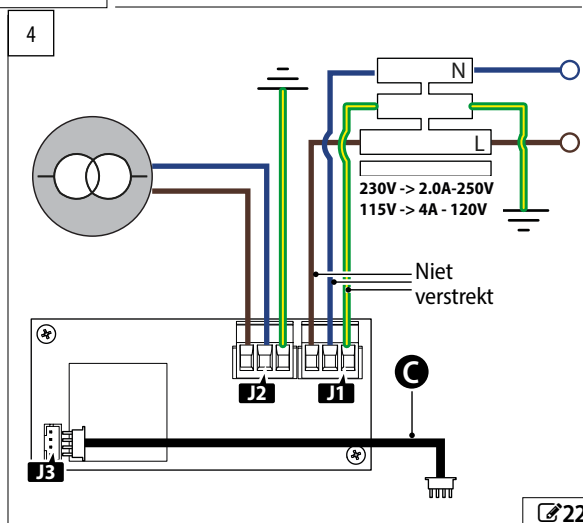
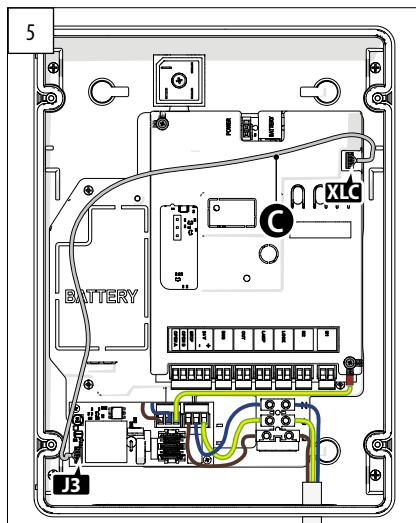
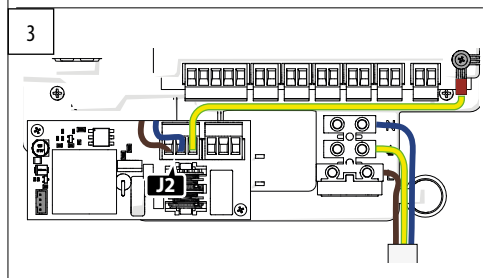
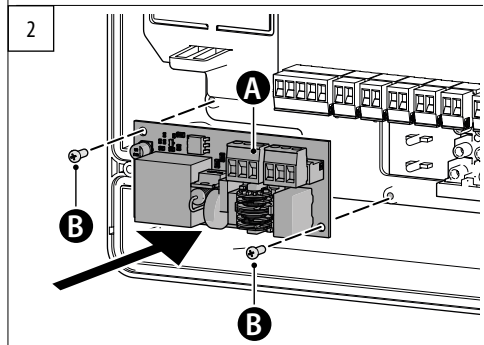
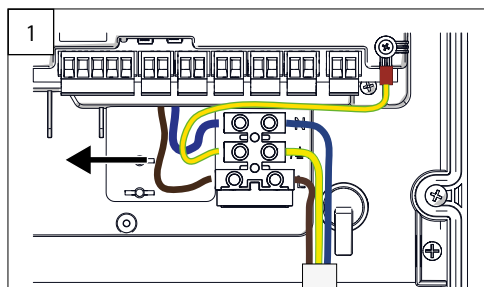

INSTALLER MODULE XLC OP HET AANDRIJFMECHANISME

1. Bevestig bij afwezigheid van stroomvoorziening apparaat XLC A met de schroeven B.
2. Ontkoppel de fase en de nul van de transformator van het klemmenblok van de netingang en sluit ze aan op klem J2.
3. Sluit de fase en de nul van het klemmenblok van de netingang aan op aansluiting J1

i Voor deze aansluiting worden geen kabels meegeleverd.

4. Sluit kabel C aan:
 - Verwijder de voorgesneden plastic bescherming XLC van de afdekking van de kaart.
 - Sluit kabel C aan op connector J3 en op de XLC-connector op de kaart.

i Overlap de laagspanningsbedrading naar de XLC-module niet.

5. Zorg dat de module geaard is:
 - Sluit de aardingskabel D aan op klem J2 en bevestig hem aan het aandrijfmechanisme zoals weergegeven in afbeelding 23-3.

Componenten

Tot	Module XLC
B	Bevestigingsschroeven
C	Kabel XLC
D	Schroef en aardingskabel meegeleverd met XLC
J1	Uitneembaar klemmenbord voor voeding
J2	Uitneembaar klemmenbord voor transformator
J3	Connector XLC voor E034

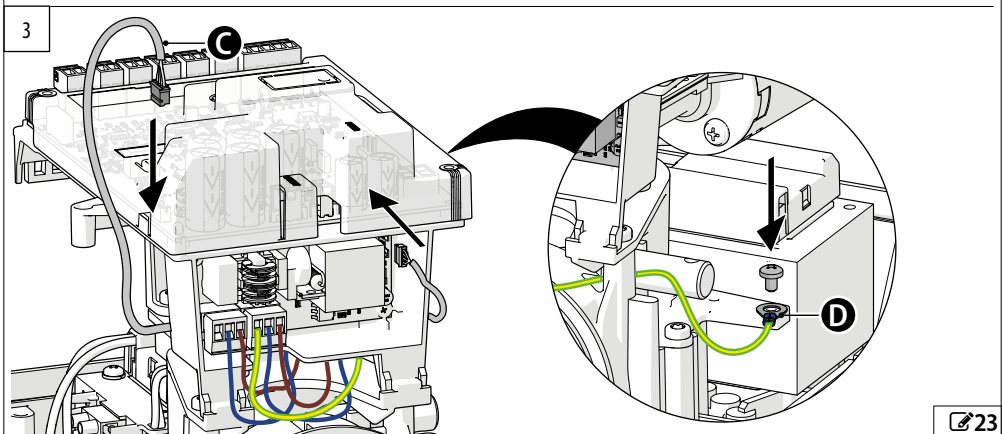
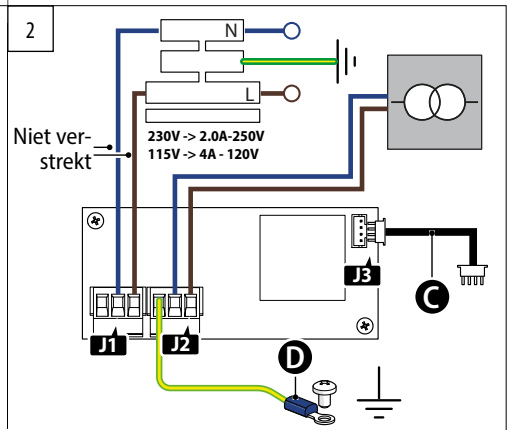
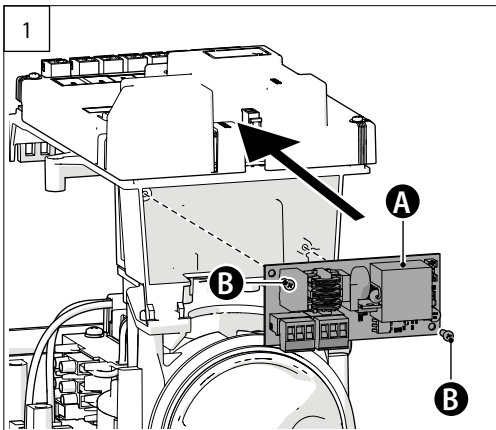

8. FIRMWARE-UPDATE

Via de module XUSB (als afzonderlijke levering) en een USB-geheugenapparaat met geschikte kenmerken (niet geleverd), is het mogelijk de firmware (FW) te laden op de kaart.

Vereisten van het USB-apparaat Maximale absorptie 500 mA. Geformatteerd met bestandssysteem FAT of FAT 32 (de kaart herkent geen andere formaten).

Firmware (FW) De FW van E034 wordt gegeven door FAAC in een gecompriemd bestand.

Geldige bestanden De namen van de beheerde bestanden zijn als volgt opgebouwd:

E034 naam van de kaart
_xx revisie-index van het bestand: _01, _02...
.xxx bestandsextensie: hex (FW-bestand)

8.1 XUSB PLAATSEN MET USB

1. Pak het bestand van de FW uit en sla het op in de root van de USB-stick, zonder de originele naam (E034_xx.hex) te wijzigen.
2. Steek de USB-stick in module XUSB en steek vervolgens, zonder stroom, XUSB in E034 (CONNECTIVITY-aansluitingen).

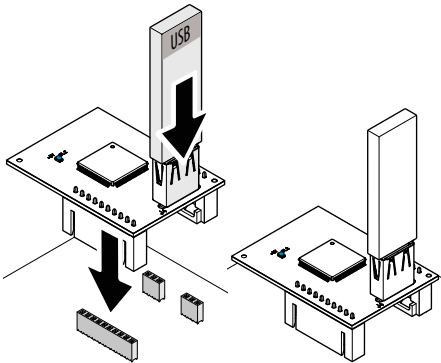

3. Voer de UPGRADE- of DOWNGRADE-procedure uit (zie de betreffende paragraaf).

8.2 UPGRADE - DE NIEUWE FW LADEN

Deze procedure is beschikbaar wanneer op de USB een recentere FW aanwezig is dan die op de kaart.

1. Na plaatsing van XUSB en USB-geheugen, de kaart inschakelen.
 - Het display van de kaart toont 2 wisselende puntjes (.), waarna de FW-update automatisch start.
 - Het display van de kaart toont het voortgangsperscentage (00-99) en tot slot worden er 2 wisselende streepjes (--) weergegeven.
2. De procedure verlaten:
 - onderbreek de voeding, verwijder XUSB, schakel vervolgens de kaart weer in en controleer de FW-versie.

8.3 DOWNGRADE - EEN EERDERE FW LADEN

Deze procedure is beschikbaar wanneer op de USB een minder recente FW aanwezig is dan die op de kaart.

1. Na plaatsing van XUSB en USB-geheugen, de kaart inschakelen.
 - Het display van de kaart toont n0.
2. Druk op + of - om 4 weer te geven en vervolgens **F** (bevestigen 4) indrukken en loslaten.
 - Het display van de kaart toont het voortgangsperscentage (00-99) en tot slot worden er 2 wisselende streepjes (--) weergegeven.
3. De procedure verlaten:
 - onderbreek de voeding, verwijder XUSB, schakel vervolgens de kaart weer in en controleer de FW-versie.

■ Indien het NIET gewenst is om de downgrade van de FW uit te voeren

- Bij stap 2 op **F** drukken als het display van de kaart n0 toont.
- Het display van de kaart toont 2 wisselende streepjes (--). Om de procedure te verlaten stap 3 uitvoeren.

■ Fouten

In geval van een fout, knippert de led DL1 op XUSB snel. Onderbreek en herstel de stroom, herhaal vervolgens de hele procedure.

9. DIAGNOSTIEK

9.1 SIGNALERINGEN OP HET DISPLAY

Afbeelding 24 toont vetgedrukt de toestand van de leds terwijl de kaart van stroom wordt voorzien en er geen apparaat is aangesloten (●=aan ; ○=uit).

9.2 FIRMWAREVERSIE

De firmwareversie van de kaart wordt bij elke inschakeling gedurende 5 seconden op het display weergegeven.

9.3 DE BEWEGING CONTROLEREN

Ga naar de basisprogrammering en gebruik voor Vleugel2 de functie \square (die wordt weergegeven als de automatisering voor 2 vleugels is geconfigureerd) en voor Vleugel1 de functie \square .

1. De functie toont --.
2. Gebruik de knoppen + en - bij dodemansfunctie:
 - + voor OPENEN (\square op het display)
 - voor SLUITEN (\square op het display)

Zo niet, koppel dan tijdelijk de voeding los om de polariteit van de motoraansluiting om te keren.

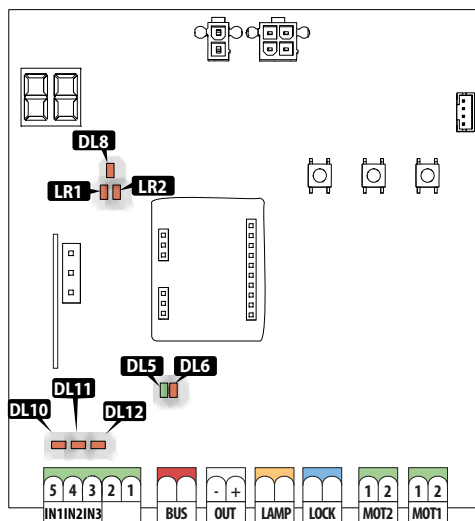

7 Led diagnostiek

Led	Kleur	Betekenis	●	○	*	*
DL5	groen	Activiteit BUS 2easy				
DL6	rood	Diagnostiek lijn BUS 2easy				
DL10	rood	OPEN A (volledige opening)	Actief	niet actief	-	-
DL11	rood	OPEN B/CLOSE (gedeeltelijke opening/ sluiting)	Actief	niet actief	-	-
DL12	rood	STOP	Niet actief	Actief	-	-
DL8	Foutmeldingen/alarmen	Kaartsignalering defect	Aanwezigheid foutmelding/alarm	Geen foutmelding/alarm		
LR1	rood	Activiteit radiokanaal 1	Commando ontvangen	In ruststand	-	-
LR2	rood	Activiteit radiokanaal 2	Commando ontvangen	In ruststand	-	-

●=ingeschakeld ○=uitgeschakeld * =langzaam knipperend * =snel knipperend

9.4 STATUS VAN HET AUTOMATISERINGSSYSTEEM

Het display verstrekt, naast het menu van de programmering, aanwijzingen met betrekking tot de status van het automatiseringssysteem:

8	Status van het automatiseringssysteem	
00	gesloten	05 tijdens opening
01	geopend	06 tijdens sluiting
02	stil en daarna open	09 voorknippering en daarna open
03	stil en daarna dicht	10 voorknippering en daarna dicht
04	in pauze	50 (knipperend) verzoek om SETUP

9.5 FOUTCODES, ALARMEN, INFO

Als de DL8-led brandt, kunt u op het display de actieve meldingen zien (bijv. E-07, of meerdere meldingen bijv. E-07 16):

- druk met de kaart buiten de programmeermenu's tegelijkertijd op + en -

9 Fouten, alarmen, info

00	Geen bericht	
01	Defect kaart	Voer de RESET uit. Vervang de E034 als het probleem blijft bestaan.
5L	Radiomodus aanwezig SLH, SLH LR, LC, RC, DS	
Fd	Radiomodus aanwezig FDS	
06	Defect encoder 2	Controleer de correcte aansluiting van de encoder. Vervang de encoder als het probleem aanhoudt.
07	Defect motor 1	Motor losgekoppeld of kortgesloten.
08	Defect motor 2	Controleer de kabels. Vervang de motor als het probleem aanhoudt.
13	Radio geblokkeerd	Aanwezigheid van radiocodes die niet overeenkomen met de geïnstalleerde radiomodule. Wis de afstandsbedieningen of wijzig het type radiomodule. De module is verwijderd of beschadigd.
14	Lokaal radiobeheer uitgeschakeld	Het radiobeheer gebeurt uitsluitend via Simply Connect.
20	Gefaalde test Failsafe	Een apparaat heeft een test Failsafe gefaald. Controleer de aansluitingen, programmering en correcte werking van de veiligheidsvoorzieningen.
22	Beschadigde programmeringsgegevens	Programmeringsgegevens NIET geldig of beschadigd. Herhaal de programmering en de registratie BUS 2easy.
23	Onjuiste encoder	Er is een encoder BUS 2easy ingevoerd die niet overeenkomt met het aantal geselecteerde motoren. Corrigeer het aantal motoren in de basisprogrammering.
24	Achtereenvolgende obstakels tijdens sluiting	Het geprogrammeerde aantal achtereenvolgende obstakels tijdens sluiting is bereikt. Verwijder het obstakel. Herhaal de SETUP als het probleem aanhoudt.
28	Storing energiezuinige module XLC	Controleer de aansluitingen van de energiezuinige module XLC. Vervang de module als het probleem aanhoudt.
30	Kortsluiting/overbelasting zwaailicht	Controleer de aansluiting van het zwaailicht.
31	Achtereenvolgende obstakels tijdens opening	Het geprogrammeerde aantal achtereenvolgende obstakels tijdens opening is bereikt. Verwijder het obstakel. Herhaal de SETUP als het probleem aanhoudt.
32	Time-out beweging	De beweging is in time-out. Controleer de handmatige ontgrendeling van de motoren. Controleer de aanwezigheid van de mechanische aanslagen. Als de aanslagen aanwezig zijn, controleer dan of ze correct geactiveerd worden. Vervang de kaart of de motor als het probleem aanhoudt.
35	Storing of apparaatconflict BUS 2easy	Controleer de adressen van de voorzieningen.

Fout (nummer op witte achtergrond) - **Alarm** (nummer op grijze achtergrond) - **Info** (i).

9 Fouten, alarmen, info

36	Kortsluiting/overbelasting BUS 2easy	Controleer de aansluitingen van de aangesloten en geregistreerde inrichtingen BUS 2easy
38	Gewijzigde programmeringsparameters	Er is een programmering gewijzigd die NIET compatibel is met de SETUP. Bijv. na het uitvoeren van de SETUP voor een enkele vleugel is de 2-vleugelige bediening ingeschakeld (herprogrammeer $\Gamma = 1$ of herhaal de SETUP). Herstel de eerdere programmering of voer de SETUP uit.
39	SETUP ongeldig of afwezig	Voer de SETUP uit.
42	(i) Gedeeltelijk open	Automatiseringssysteem in gedeeltelijke opening.
51	Detectie obstakel tijdens sluiting	Controleer de juiste programmering van de schakellijsten. Het bericht verdwijnt bij de volgende beweging.
52	Detectie obstakel tijdens opening	Controleer de juiste programmering van de schakellijsten. Het bericht verdwijnt bij de volgende beweging.
53	Aantal beschadigde cycli	Voer normaal onderhoud van de installatie uit.
54	Storing LOCK	Controleer de aansluiting LOCK. Verwijder de oorzaak van de kortsluiting.
56	(i) Werking op batterijvoeding	Het bericht blijft weergegeven zolang het automatiseringssysteem op batterijvoeding functioneert vanwege het ontbreken van netvoeding.
60	Verzoek onderhoud	Vraag de tussenkomst van de installateur voor het geprogrammeerde onderhoud.
61	Obstakel Vleugel1 gedetecteerd	Er is een obstakel voor de beweging van de vleugel gedetecteerd. Verwijder alle mogelijke obstakels voor de beweging.
62	Obstakel Vleugel2 gedetecteerd	
65	SETUP bezig	De SETUP is in uitvoering. De melding blijft weergegeven zolang de fase actief is
76	Geheugen radiocodes vol	Het radiogeheugen is vol. Simply Connect maakt het mogelijk om de ongebruikte radiocodes te wissen. Gebruik, indien nodig, een extra MiniDec/DECODER/RP-module.
80	Beveiligingen tijdens opening gedeactiveerd	De beveiligingsvoorzieningen tijdens opening zijn gedeactiveerd (vanuit Simply Connect).
81	Beveiligingen tijdens sluiting gedeactiveerd	De beveiligingsvoorzieningen tijdens sluiting zijn gedeactiveerd (vanuit Simply Connect).
82	Schakellijsten tijdens opening gedeactiveerd	De schakellijsten tijdens opening zijn gedeactiveerd (vanuit Simply Connect).
83	Schakellijsten tijdens sluiting gedeactiveerd	De schakellijsten tijdens sluiting zijn gedeactiveerd (da Simply Connect).
87	Registratie apparaten BUS 2easy bezig	Er is een registratieprocedure in uitvoering.
90	Programmering in uitvoering	Er wordt een programmering uitgevoerd, bijv. onderhoud (vanuit Simply Connect).
99	Alle gegevens besturingskaart wissen	Alle gegevens van de E034 zijn gewist.
107	(i) Radio-acquisitie op kanaal 1 wordt uitgevoerd	De memorisatie radiokanaal 1 is in uitvoering.
108	(i) Radio-acquisitie op kanaal 2 wordt uitgevoerd	De memorisatie radiokanaal 2 is in uitvoering.
110	(i) Display kaart geblokkeerd	Het display van de E034 is geblokkeerd (vanuit Simply Connect).

Fout (nummer op witte achtergrond) - **Alarm** (nummer op grijze achtergrond) - **Info** (i).

10. ONDERHOUD

10.1 TERUGZETTEN NAAR DE FABRIEKSIINSTELLINGEN

De procedure verloopt als volgt:

- alle standaardinstellingen van de kaart herstellen
 - wissen van de SETUP
 - wissen van alle afstandsbedieningen
 - resetten van de cyclusteller
1. Start zonder stroom op de kaart en sluit vervolgens de netvoeding aan: het display wordt ingeschakeld.
 2. Het display toont 2 puntjes die gedurende 10 seconden worden afgewisseld en vervolgens de FW-versie (bijv. I.□). Terwijl het display de FW-versie weergeeft, houdt u de toetsen **+**, **-**, **F** tegelijkertijd ongeveer 5 s ingedrukt.

De kaart wordt opnieuw gestart. Laat de toetsen los wanneer het display de afwisselende puntjes weergeeft.

Aan het einde van de procedure toont het display □ knipperend: de SETUP moet worden uitgevoerd.

i In versie 392 C moet het display aan het einde van de resetprocedure opnieuw georiënteerd worden (zie § De oriëntatie van het display wijzigen).

10.2 NORMAAL ONDERHOUD

De onderhoudstabel (▣ 10) vermeldt, puur ter indicatie en bedoeld als niet-uitputtende richtlijn, de periodieke handelingen met betrekking tot de kaart E034 die noodzakelijk zijn om het automatiseringssysteem efficiënt en veilig te houden. De installateur/fabrikant van de machine moet het onderhoudsplan van het automatiseringssysteem bepalen door de lijst aan te vullen of de onderhoudsintervallen aan te passen aan de kenmerken van de machine.

10.3 EEN ZEKERING VERVERANGEN

Verwijder, bij afwezigheid van elektrische stroomtoevoer, de zekeringhouder van het klemmenblok netingang en vervang deze door een glasbuiszekering van Ø 5 mm met een lengte van 20 mm en met inachtneming van de vereiste specificaties (▣ 25).

Herstel de stroomvoorziening en controleer of de besturingskaart en de aangesloten accessoires ingeschakeld zijn.

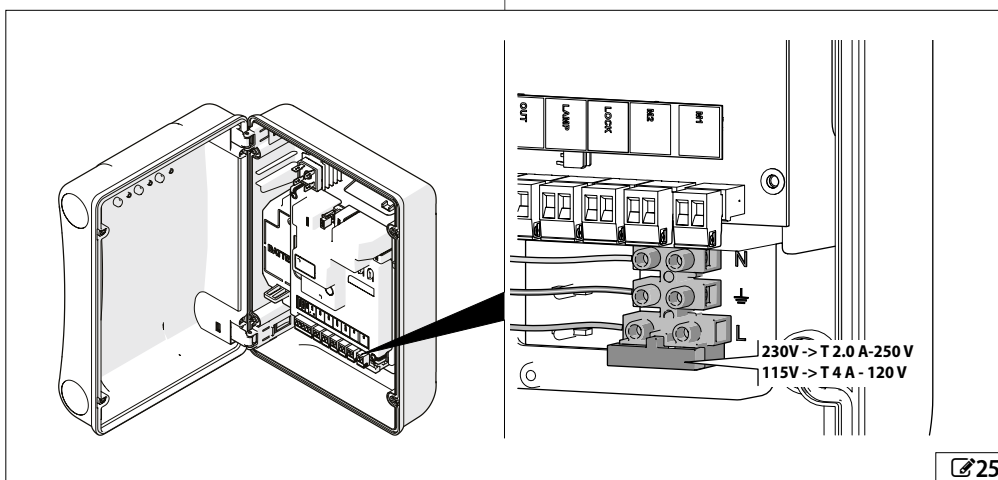

10 Normaal onderhoud

Werkzaamheden	Frequentie in maanden
Elektronische apparatuur	
Controleer de intactheid van de voedings- en verbindingkabels en de kabelwartels.	12
Controleer de intactheid van de connectoren en de bedradingen.	12
Controleer dat de elektronische onderdelen geen tekenen van oververhitting, brandvlekken, enz. vertonen.	12
Controleer de intacte staat van de aarding.	12
Controleer de correcte werking van de installatieautomaat en van de differentiaalschakelaar.	12
Bedieningsvoorzieningen	
Controleer de intacte staat en de correcte werking van de geïnstalleerde voorzieningen en van de afstandsbedieningen.	12
Schakellijsten	
Controleer: intactheid, bevestiging en correcte werking.	6
Fotocellen	
Controleer: intactheid, bevestiging en correcte werking.	6
Controleer de zuilen: intacte staat, bevestiging, afwezigheid van vervormingen, enz.	6
Flitslicht	
Controleer: intactheid, bevestiging en correcte werking.	12
Volledig automatiseringssysteem	
Controleer de correcte werking van het automatiseringssysteem volgens de ingestelde parameters en door middel van de verschillende bedieningsvoorzieningen.	12
Controleer of de poort correct, vloeiend en naar behoren beweegt, zonder abnormaal geluid.	12
Controleer de correcte snelheid tijdens het openen en sluiten, de naleving van de vertragingen en de voorziene stopposities.	12
Controleer de correcte werking van de handmatige ontgrendeling: als de ontgrendeling geactiveerd is, moet de poort uitsluitend met de hand kunnen worden verplaatst.	6
Controleer of de maximale kracht voor de handmatige verplaatsing van de vleugel lager is dan 225 N in woongebieden en 390 N in commerciële of industriële zones.	6
Controleer de correcte werking van de schakellijsten bij het detecteren van een obstakel.	6
Controleer de correcte werking van elk paar fotocellen.	6
Controleer dat er tussen de fotocellen geen optische storingen/licht aanwezig is.	6
Controleer de kromme voor de krachtbeperking (normen EN 12453 en EN 12445). Voor de niet-EU-landen en bij gebrek aan een specifieke plaatselijke regelgeving, moet de kracht minder zijn dan 150 N statisch.	6
 Raadpleeg de specifieke instructies voor de voorzieningen en de aangesloten aandrijving. Raadpleeg voor niet-FAAC-componenten de documentatie van de fabrikant.	

10.4 PROGRAMMEREN VERZOEK ONDERHOUD

Het is mogelijk om het aantal uitgevoerde cycli te programmeren waarna onderhoud nodig is.

Wanneer het automatiseringssysteem het geprogrammeerde aantal cycli bereikt, is er een voorflits van minstens 8 sec voor elke beweging.

De gebruiker moet om de tussenkomst van de installateur voor Onderhoud verzoeken.

1. Kies in GEAVANCEERDE programmering, bij de functie \overline{RS} , voor \overline{U} om het onderhoudsverzoek in te schakelen.
2. Stel bij functie \overline{nb} de waarde in honderdduizenden in met de knoppen $+$ en $-$.
3. Stel bij de functie \overline{nc} de waarden in duizenden in met behulp van de knoppen $+$ en $-$.
4. Stel bij de functie \overline{nd} de waarden in duizenden in met behulp van de knoppen $+$ en $-$.
5. Sluit de programmering af en sla deze op.

10.5 CYCLUSTELLER

Kies in GEAVANCEERDE programmering, bij de functie \overline{RS} , voor \overline{no} om de cyclusteller in te schakelen.

DE CYCLUSTELLER AFLEZEN

Tel de lezingen op van de functies \overline{nb} (honderdduizenden), \overline{nc} (duizenden) en \overline{nd} (tienden) in GEAVANCEERDE programmering.

DE CYCLUSTELLER RESETTEN

Ga in GEAVANCEERDE programmering met de functie $\overline{RS} = \overline{no}$, naar de functie \overline{nd} en druk 5 sec op $+$ en $-$.

1 Zonnepanelen

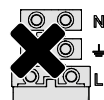

XBAT24

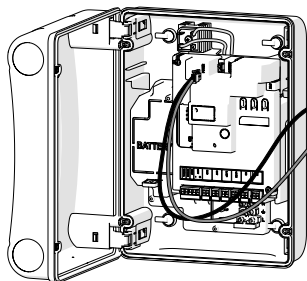

Niet verstrekt

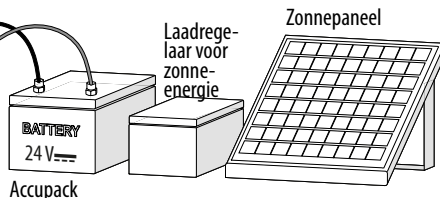

■ AANBEVELINGEN VOOR INSTALLATIE VAN DE INSTALLATIE



De werkzaamheden mogen alleen worden uitgevoerd door een gekwalificeerde en deskundige technicus. Voed de automatisering NIET met zonne-energie als de automatisering op het lichtnet of XBAT 24 is aangesloten, de twee systemen zijn alternatieven en kunnen niet tegelijkertijd worden gebruikt.

- Bereken het gemiddelde dagelijkse verbruik in watt van uw systeem om de grootte van de zonne-energie-installatie te bepalen. De batterij-aangedreven kaart E034 verbruikt gemiddeld 2 W in stand-by, rekening houdend met 10 dagelijkse openingen in een typische installatie stijgt het verbruik tot 2.5 W.
- Als u rekening houdt met 8 uur zonneshijns, wordt een paneel van minstens 6 keer het gemiddelde verbruik aanbevolen. Als het paneel minder dan 8 uur in de zon staat, moet het vermogen proportioneel worden verhoogd: als er slechts 4 uur zon is, moet het vermogen worden verdubbeld.
- De batterijen moeten bemeten worden in functie van de autonomie die nodig is bij afwezigheid van zonneshijns door slecht weer.



Een minimale autonomie van 4 dagen wordt aanbevolen, voor langere autonomieën moet de stroomsterkte van de accu's proportioneel gevarieerd worden.

■ VERBINDING MAKEN MET DE KAART

1. Koppel de POWER-kabel los.
2. Pas de faston-connectoren aan om ze op de positieve en negatieve pool van de accu aan te sluiten.



Respecteer de minpool en de pluspool van de accu, rood is positief en zwart is negatief.

3. Sluit de kabel weer aan op de POWER-connector.

1

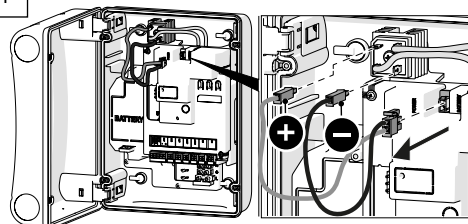

2

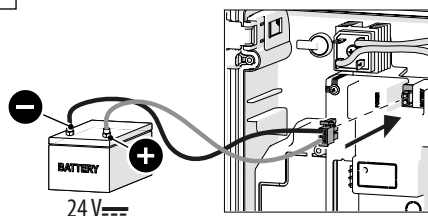



FAAC S.p.A. Soc. Unipersonale
Via Calari, 10 - 40069 Zola Predosa BOLOGNA - ITALY
Tel. +39 051 61724
www.faac.it - www.faactechnologies.com



Points de collecte sur www.quefairede mesdechets.fr
Privilégiez la réparation ou le don de votre appareil !