



**FACILA**  
**DP1908 | DP1904**

**NL | FR**

**Buitenpost Appartement**  
***Poste extérieure Appartement***

Installatie- en gebruikershandleiding  
*Mode d'emploi et installation*

## Index

Voorzorgsmaatregelen	<i>Mesures de précaution</i>	3
Gebruik volgens de voorschriften	<i>Utilisation selon les prescriptions</i>	3
Omschrijving	<i>Description</i>	4-5
Adressen modules	<i>Adresses des modules</i>	6
Montage	<i>Montage</i>	7
<b>2</b> Elektrische aansluiting	<i>Raccordement électrique</i>	8
Elektrisch slot aansluiten	<i>Raccordement serrure électrique</i>	9
Configuratie	<i>Configuration</i>	10
Adres buitenpost instellen	<i>Configurer adresse poste extérieur</i>	10
Oproepmodus instellen	<i>Configurer mode d'appel</i>	11
Beeldformaat instellen	<i>Configurer format d'image</i>	11
Gesproken meldingen instellen	<i>Configurer les invites vocales</i>	12
Volume gesproken meldingen instellen	<i>Configurer le volume des invites vocales</i>	12
Ontgrendelingsmodus instellen	<i>Configurer mode de déverrouillage</i>	13
Ontgrendelingstijd instellen	<i>Configurer temps de déverrouillage</i>	13
Verlichting naamplaatje instellen	<i>Configurer éclairage porte-nom</i>	13
Nachtverlichting instellen	<i>Configurer éclairage de nuit</i>	14
Terugmelding instellen	<i>Configurer réaction</i>	14
Beeldweergave instellen	<i>Configurer affichage d'image</i>	15
Montageframe instellen	<i>Configurer cadre de montage</i>	16
Fabrieksinstellingen herstellen	<i>Restaurer configuration d'usine</i>	16
Proximity kaartlezer	<i>Lecteur des cartes de proximité</i>	17
Masterkaarten autoriseren	<i>Autoriser les cartes Maître</i>	17
Gebruikerskaarten toevoegen	<i>Ajouter les cartes d'utilisateurs</i>	17
Gebruikerskaarten verwijderen	<i>Supprimer les cartes d'utilisateurs</i>	18
Eigenschappen	<i>Spécifications</i>	18
Adressering uitbreidingsmodule	<i>Donner une adresse à la module suppl.</i>	20

## NL Voorzorgsmaatregelen

---

Lees deze handleiding aandachtig voor installatie of gebruik van het toestel.

**Entrya Technologies BVBA** is niet verantwoordelijk voor een onjuiste installatie en het niet voldoen aan de lokale elektrische- en bouwvoorschriften.

**Entrya Technologies BVBA** kan niet aansprakelijk gesteld worden voor beschadigingen en bedrijfsstoringen, die voortvloeien uit het feit dat de montage- en de gebruiksaanwijzing niet in acht genomen worden.

Bewaar alle onderdelen en deze handleiding voor later gebruik.

- Voor werkzaamheden altijd het toestel spanningsvrij maken en beveiligen tegen opnieuw inschakelen.
- Nooit een beschadigd toestel in gebruik nemen.
- Het is niet toegestaan onderdelen te wijzigen anders dan in deze handleiding omschreven.
- Neem contact op met een gekwalificeerde installateur als een storing niet kan worden verholpen. Open het toestel niet!

3

## FR Mesures de précaution

---

*Lisez attentivement ce mode d'emploi avant d'installer ou d'utiliser les appareils.*

**Entrya Technologies SPRL** n'est pas responsable des installations incorrectes ni du non-respect des prescriptions locales en matière d'électricité et de construction.

**Entrya Technologies SPRL** décline toute responsabilité pour les dommages et problèmes d'exploitation découlant du non-respect des instructions de montage et d'utilisation.

*Conservez tous les composants et le présent manuel pour un usage ultérieur.*

- *Avant d'entamer des travaux, l'appareil doit toujours être mis hors tension et protégé contre un branchement accidentel.*
- *Ne mettez jamais un appareil endommagé en service.*
- *Il est interdit de modifier des composants autrement que dans le respect des dispositions de ce mode d'emploi.*
- *Contactez un installateur qualifié si vous ne pouvez pas réparer un dérangement. N'ouvrez surtout pas l'appareil !*

## NL Gebruik volgens de voorschriften

---

- Voor schade, die ontstaat door ander gebruik, stelt de producent zich niet aansprakelijk. Het risico wordt uitsluitend gedragen door exploitant.
- Het toestel mag uitsluitend in technisch perfecte staat en volgens de voorschriften worden gebruikt, bovendien met inachtneming van de veiligheids- en gevarenrichtlijnen en de montage- en gebruiksaanwijzing.
- Storingen, die een veilig gebruik onmogelijk maken, moeten onmiddellijk worden verholpen.

## FR Utilisation selon les prescriptions

---

- *Le producteur décline toute responsabilité pour les dommages causés par une utilisation non conforme. Le risque est supporté exclusivement par l'exploitant.*
- *L'appareil peut être utilisé uniquement en parfait état technique et selon les prescriptions, et en respectant par ailleurs les directives de sécurité et de danger, et les instructions de montage et d'utilisation.*
- *Il faut immédiatement remédier aux problèmes qui rendent impossible une utilisation sûre.*

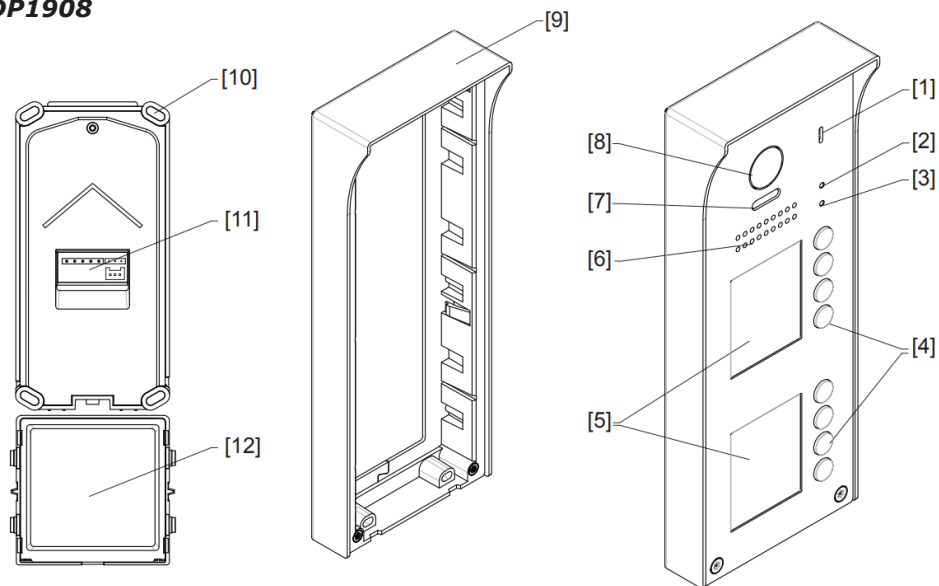
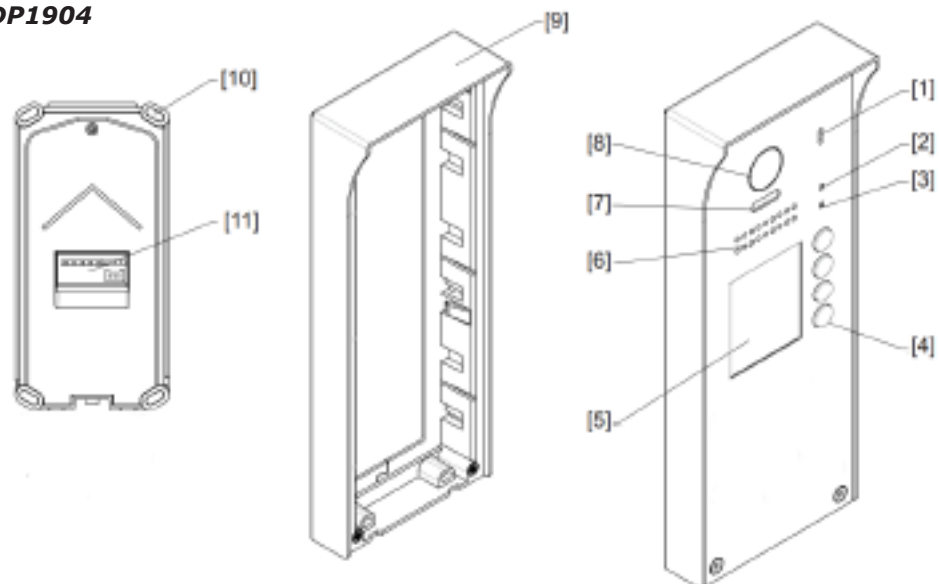
**DP1908****DP1904**

NL	Omschrijving	FR	Description
1	Microfoon <i>Microphone</i>	7	<i>Nachtverlichting</i> <i>Eclairage de nuit</i>
2	Ontgrendelindicator <i>Indicateur de déverrouillage</i>	8	<i>Camera</i> <i>Caméra</i>
3	<i>Gespreksindicator</i> <i>Indicateur d'appel</i>	9	<i>Montageframe</i> <i>Cadre de montage</i>
4	<i>Bel-drukknoppen</i> <i>Boutons d'appel</i>	10	<i>Bevestiging</i>
5	<i>Naamplaatjes</i>	11	<i>Aansluitingen</i> <i>Connexions</i>
6	<i>Luidspreker</i> <i>Haut-Parleur</i>	12	<i>Uitbreidingsmodule</i> <i>Module d'expansion</i>

### Aansluitingen / Connexions

- L1/2 BUS-aansluiting  
*Connexion de BUS*
- PL Aansluiting voor externe voeding van de ontgrendeling  
*Connexion pour l'alimentation externe d'une serrure électrique*
- S+ Aansluiting voor interne voeding van de ontgrendeling
- S- *Connexion pour l'alimentation interne d'une serrure électrique*

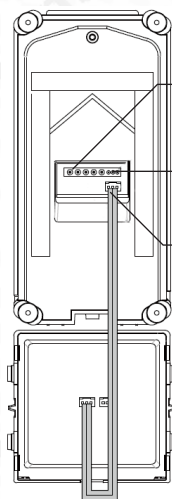

- Aansluitingen BUS en slot (PL, S+ en S-)  
*Connexions BUS et verrouillage (PL, S+ et S-)*
- Brugje voor slotinstellingen  
*Cavalier pour configuration déverrouillage*
- Aansluitingen externe module  
*Connexions module externe*

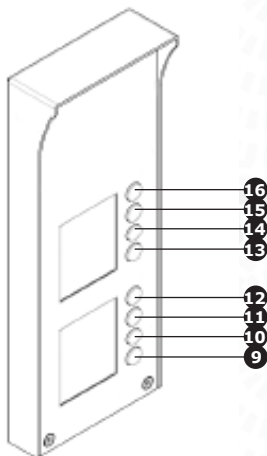
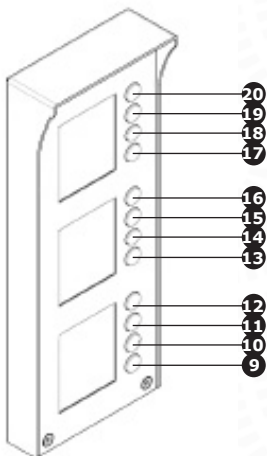
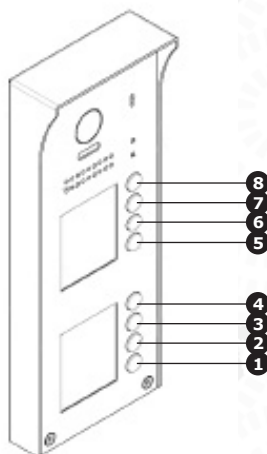
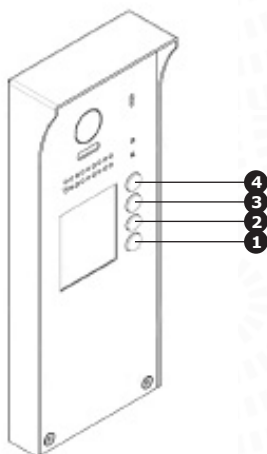

Meer Info / Plus d'Info: p.20

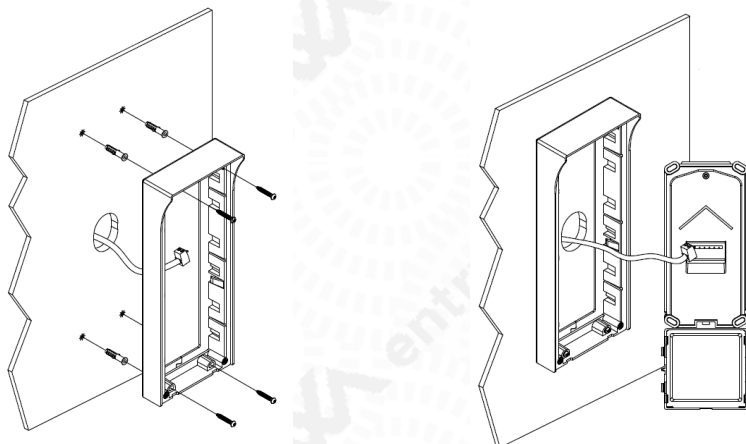

Bevestig het montageframe met de meegeleverde schroeven.  
Sluit de vereiste aansluitingen aan op de buitenpost.

*Installez le cadre de montage avec les vis fournies.  
Raccordez les câbles à le poste extérieur.*

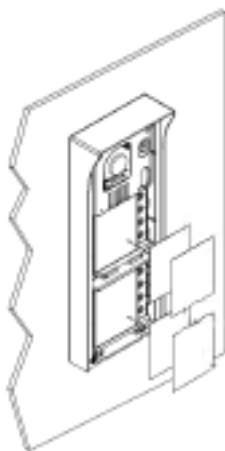

Plaats de buitenpost in het montageframe. Plaats nadien de naamplaatjes.

*Installez le poste extérieur dans le cadre de montage. Placez les portes-nom.*

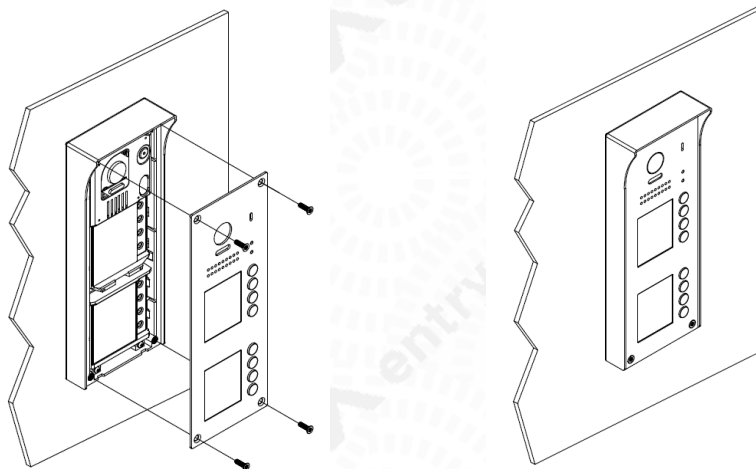

Bevestig de frontplaat met de veiligheidsschroeven.

*Fixez la plaque de la façade avec les vis de sécurité.*

## NL Waarschuwingen

Monteer het toestel op een vlakke ondergrond en maak gebruik van de meegeleverde schroeven of gebruik bevestigingsmaterialen aangepast aan de ondergrond. Sluit de bedrading aan en selecteer de vereiste instellingen. Bepaal de hoogte van de installatie naargelang de situatie.

### Belangrijk:

- **Monteer de buitenpost zodat er geen fel licht (bijvb. straatverlichting of zonlicht) direct in de cameralens schijnt, zo niet wordt het contrast van het beeld negatief beïnvloed.**
- **Bescherm het toestel tegen trillingen en vallen.**
- **Er kunnen storingen optreden in het beeld of geluid als het toestel of de bedrading te dicht bij een elektromagnetisch veld wordt gemonteerd. Bijvoorbeeld: microgolfoven, TV, computer,...**

## FR Avertissements

*Installez l'appareil sur une surface plane et utilisez les vis fournies ou utilisez d'autres matériaux de fixation adaptés au support. Raccordez le câblage et procédez aux réglages requis avec le cavalier.*

### Important:

- **Installez le poste extérieur de manière à ce que l'objectif de la caméra ne soit pas exposé directement à une lumière intense (ex. éclairage public ou rayons du soleil), sinon le contraste de l'image pourra être détérioré.**
- **Protégez l'appareil contre les vibrations et les chutes.**
- **L'image ou le son peuvent être perturbés si l'appareil ou le câblage sont installés trop près d'un champ électromagnétique. Par exemple : un four à micro-ondes, un téléviseur, un ordinateur...**

**Opgelet!**

De maximale lengte van de bedrading is beperkt. Het gebruik van andere kabels dan voorgeschreven kan invloed hebben op de maximale lengte van de bedrading of storingen veroorzaken. Het is niet toegestaan om kabel met parallelle aders (niet getwist) over lange afstand naast andere bekabeling te plaatsen. Hierdoor kunnen er storingen in het beeld en geluid ontstaan. Gebruik steeds kabel met getwiste paren zonder afscherming.

**Opgelet!**

Eindweerstand / Impedantie-schakelaar aanzetten op toebehoren of binnenposten met symbool  $\Omega$ .

**Avertissement!**

La distance maximale du câblage est limitée. L'utilisation de câbles autres que prescrit peut avoir un impact sur la distance maximale du câblage ou causer des perturbations. N'installez pas du câble parallèle avec d'autres câbles. Cela pourrait entraîner des perturbations dans l'image et le son. Utilisez seulement un câble avec les paires torsadées sans blindage.

**ATTENTION!**

Activer la résistance de terminaison sur dernière distributeur ou poste interne avec le symbole  $\Omega$ .

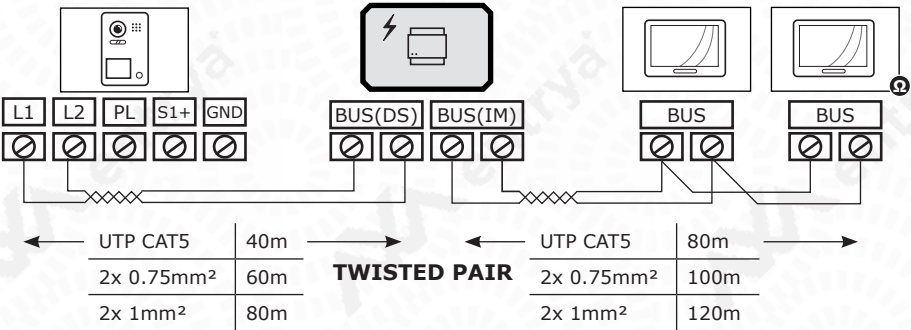

**Aansluitschema voor slot via een interne voeding**  
**Schema pour raccorder la serrure via alimentation interne**

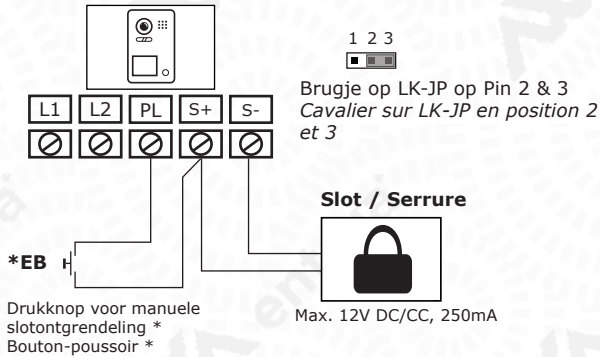

\* Het slot is ontgrendeld zolang de drukknop blijft ingehouden.  
\* La serrure est déverrouillée tant que le bouton-poussoir EB est appuyé.

**Aansluitschema voor slot via een externe voeding**  
**Schema pour raccorder la serrure via alimentation externe**



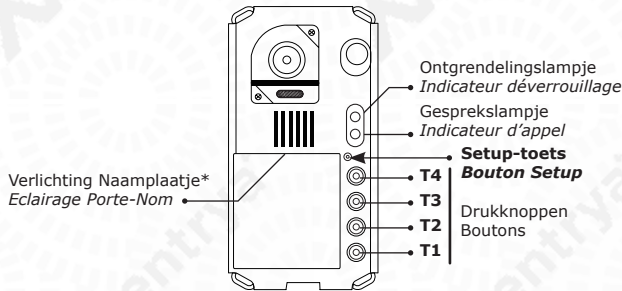

\*LED knippert wanneer het configuratiemenu geopend is.  
LED clignote en mode de programmation.

Legende - Légende	
	lange toon bip long
	korte toon bip court
	Ontgrendelingslampje Indicateur déverrouillage
	AAN / ALLUMÉ
	UIT / ÉTEINT
	Gesprekslampje Indicateur d'appel

## NL Adres buitenpost instellen

Configureer tot 4 adressen voor iedere buitenpost. Standaard is de eerste buitenpost ingesteld.

## FR Configurer adresse poste extérieur

Configurez jusqu'à 4 adresses pour chaque poste extérieur. Par défaut, le premier poste est configuré.

Eerste buitenpost - *Premier poste*

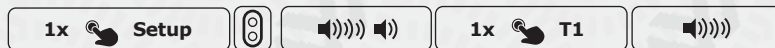

Tweede buitenpost - *Deuxième poste*



Derde buitenpost - *Troisième poste*

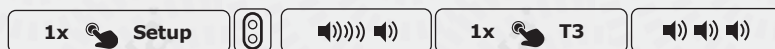

Vierde buitenpost - *Quatrième poste*

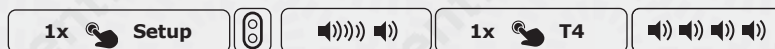

**Zolang het menu niet afgesloten is, kun je wisselen tussen de instellingen.  
Het menu sluit automatisch na 10 seconden inactiviteit.**

**Si le menu n'est pas fermé, vous pouvez modifier les paramètres.  
Le menu se ferme automatiquement après 10 secondes d'inactivité.**

## NL Oproepmodus instellen

Er zijn twee oproepmodi, Standaard Oproepmodus en Groep Oproepmodus. Af Fabriek is de Standaard Oproepmodus ingesteld.

### Standaard Oproepmodus

- Drukknop T1 roept adres 1 op
- Drukknop T2 adres 2
- Drukknop T3 adres 3
- Drukknop T4 adres 4
- ...
- Drukknop T8 adres 8

### Groep Oproepmodus

- Drukknop T1 roept alle binnenposten met adres 0 t.e.m. 15 op.
- Drukknop T2, T3 en T4 roepen alle binnenposten met adres 16 t.e.m. 31 op. (Eén binnenpost moet adres 16 hebben)

## FR Configurer mode d'appel

Il existe deux modes d'appel, le mode Standard et le mode Groupe d'appel. Par défaut, le mode Standard est configuré.

### Mode Standard

- Bouton T1 appelle l'adresse 1
- Bouton T2 l'adresse 2
- Bouton T3 l'adresse 3
- Bouton T4 l'adresse 4
- ...
- Bouton T8 l'adresse 8

### Mode Groupe d'appel

- Bouton 1 appelle tous les postes internes avec 0 jusqu'à 15.
- Bouton 2, 3 et 4 appeler les postes internes avec adresse 16 jusqu'à 31. (Un poste interne doit avoir adresse 16)

Standaard Oproepmodus - Mode Standard

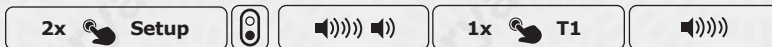

Groep Oproepmodus - Mode Groupe d'appel

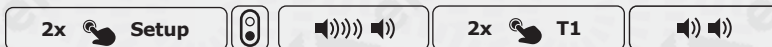

## NL Beeldformaat instellen

Stel een beeldformaat in op PAL of NTSC. PAL is standaard ingesteld.

## FR Configurer format d'image

Configurez un format d'image sur PAL ou NTSC. Par défaut, PAL est configuré.

PAL

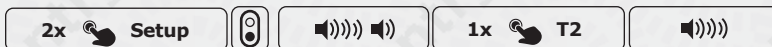

NTSC

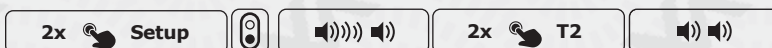

**NL**

## Gesproken meldingen instellen

Stel een taal in voor de gesproken meldingen. Druk verschillende malen op T3 om te kiezen tussen de verschillende talen, een bieptoon geeft aan dat de gesproken melding is uitgeschakeld.

**FR**

## Configurer les invites vocales

Configurez un langue pour les invites vocales. Appuyez plusieurs fois sur le bouton T3 pour choisir entre les langues, un son bip indiquez que les invites vocales sont désactivés.

NL - FR - EN - DE - Geen gesproken melding

NL - FR - EN - DE - Pas invites vocales

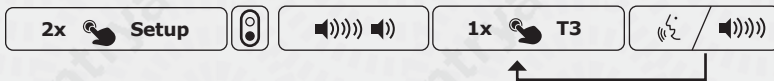
**13****NL**

## Volume gesproken meldingen instellen

Het volume kan ingesteld worden in 9 niveaus, standaard is niveau 6 ingesteld. Druk verschillende malen op T4 om het niveau te bepalen.

**FR**

## Configurer volume des invites vocales

Le volume peut configuré en 9 niveaux, par défaut le niveau 6 est configuré. Appuyez plusieurs fois sur T4 pour définir le niveau.

NL - FR - EN - DE - Geen gesproken melding

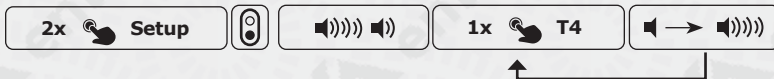

**Zolang het menu niet afgesloten is, kun je wisselen tussen de instellingen.  
Het menu sluit automatisch na 10 seconden inactiviteit.**

**Si le menu n'est pas fermé, vous pouvez modifier les paramètres.  
Le menu se ferme automatiquement après 10 secondes d'inactivité.**

## NL Ontgrendelingsmodus instellen

De ontgrendelingsmodus kan ingesteld worden op Normaal Open of Normaal Gesloten.

## FR Configurer mode de déverrouillage

Le mode de déverrouillage peut configurer en mode Ouvrier Normalement ou Fermé Normalement.

Normaal Open - *Ouvrier Normalement*



Normaal Gesloten - *Fermé Normalement*



## NL Ontgrendelingstijd instellen

Stel een tijd in tussen 1 en 99 seconden (standaard: 1 sec) door middel van T2 ingedrukt te houden gedurende de gewenste ontgrendeltijd. Bv. een ontgrendeltijd van 3 seconden is gewenst. Houd T2 drie seconden ingedrukt.

## FR Configurer temps de déverrouillage

Paramétrez un temps entre 1 et 99 secondes (par défaut: 1 sec) par appuyer sur T2 pendant le temps de déverrouillage souhaité. Par exemple, un temps de déverrouillage de 3 secondes est souhaité. Appuyez T2 pour 3 secondes.



## NL Verlichting naamplaatje instellen

Er zijn drie modi voor de verlichting van het naamplaatje in te stellen. Normaal Aan, Normaal Uit en Automatisch. Standaard is Normaal Aan ingeschakeld.

## FR Configurer éclairage porte-nom

Il y a trois modes d'éclairage du porte-nom. Normalement Active, Normalement Désactive et Automatiquement. Le mode Normalement Active est activé par défaut.

Normaal Aan - *Normalement Active*

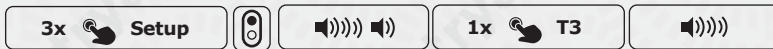

Normaal Uit - *Normalement Désactive*

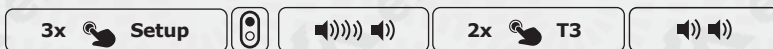

Automatisch - *Automatiquement*

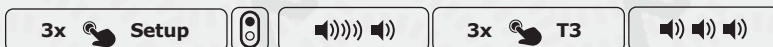

## NL Nachtverlichting instellen

Er zijn drie modi voor de verlichting van de nachtverlichting in te stellen. Normaal Aan, Normaal Uit en Automatisch. Standaard is Automatisch ingeschakeld.

## FR Configurer éclairage de nuit

Il y a trois modes d'éclairage de nuit. Normalement Active, Normalement Désactive et Automatique-ment. Le mode Automatique-ment est activé par défaut.

Normaal Aan - Normalement Active

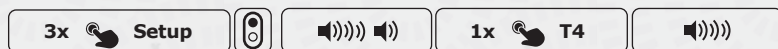

Normaal Uit - Normalement Désactive

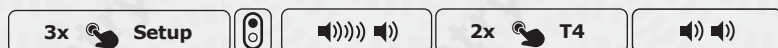

Automatisch - Automatique-ment

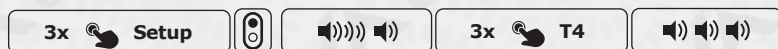

15

## NL Terugmelding instellen

Er zijn drie modi voor een terugmelding in te stellen. Eénmaal bellen, continu bellen en niet bellen. Zodra iemand aanbelt, wordt een beltoon gegeven aan de buitenpost.

## FR Configurer réaction

Il y a trois modes pour configurer une réaction. Appeler une fois, Appeler continu ou pas d'appeler. Quand quelque appelle, un son est donné à le poste extérieur.

Eénmaal bellen - Appeler une fois

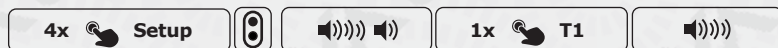

Continu bellen - Appeler continu

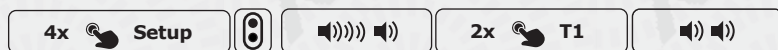

Niet bellen - Pas d'appeler

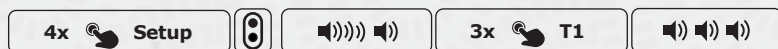

Zolang het menu niet afgesloten is, kun je wisselen tussen de instellingen. Het menu sluit automatisch na 10 seconden inactiviteit.

Si le menu n'est pas fermé, vous pouvez modifier les paramètres. Le menu se ferme automatiquement après 10 secondes d'inactivité.

Deze instelling is enkel van toepassing op binnenposten die de pan-tilt functie niet ondersteunen.

Er zijn drie modi beschikbaar voor de beeldweergave:

- Alternerende modus: het beeld wisselt iedere 5 seconden tussen volledig en ingezoomd beeld
- Zoom modus: het beeld wordt eerst volledig getoond en na 5 sec ingezoomd.
- Volledig schermmodus: het beeld wordt enkel volledig getoond.

Cette paramètre est seulement disponible sur les postes intérieurs qui ne soutiennent pas la pan-tilt.

Il y a trois modes pour l'affichage:

- Mode en alternance: l'affichage change chaque 5 secondes entre image complètement et image zoom
- Mode zoom: l'image est affichée complètement pour les premières 5 secondes et après en mode zoom
- Mode image complètement: l'image est seulement affichée en mode complètement.

#### Tijdens het aanbellen - Pendant sonner la cloche

Alternerede modus - Mode en alternance

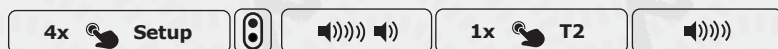

Zoom modus - Mode zoom

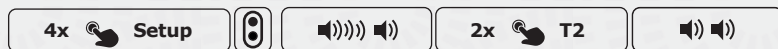

Volledig schermmodus - Mode image complètement

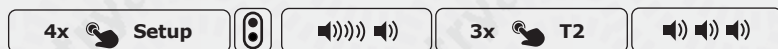

#### Tijdens de oproep - Pendant l'appel

Alternerede modus - Mode en alternance

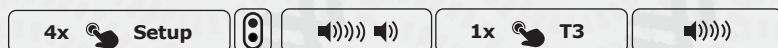

Zoom modus - Mode zoom

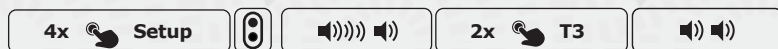

Volledig schermmodus - Mode image complètement

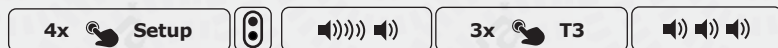

Zolang het menu niet afgesloten is, kun je wisselen tussen de instellingen.  
Het menu sluit automatisch na 10 seconden inactiviteit.

Si le menu n'est pas fermé, vous pouvez modifier les paramètres.  
Le menu se ferme automatiquement après 10 secondes d'inactivité.

## NL Montageframe instellen

Indien het montageframe wordt gebruikt, stel deze in. Zo wordt de camerahoek aangepast zodat de randen van het frame het zicht niet hinderen.

## FR Configurer cadre de montage

Si le cadre de montage est utilisé, configurez cette paramètre. Il change l'angle de la caméra pour que les bords du cadre ne font pas obstacle à la vue.

Modus met regenkap - Activer le mode avec visière

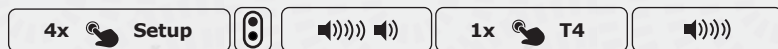

Modus zonder regenkap - Désactiver le mode avec visière

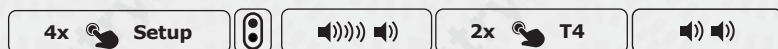

17

## NL Fabrieksinstellingen herstellen

Herstel alle instellingen Af Fabriek.

## FR Restaurer configuration d'usine

Restaurer tous les paramètres comme d'usine

Druk binnen 10s na opstart - Appuyez entre 10s après démarrage

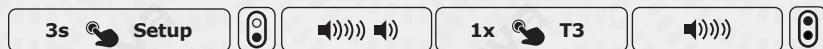

## NL Proximity Kaartlezer

De kaartlezer ondersteunt tot 320 kaarten.

Er zijn twee Master-kaarten, de Master-kaart ADD en de Master-kaart DELETE.

De leesafstand van de kaarten is minder dan 3cm, de kaarten werken op de frequentie 125kHz.

## FR Lecteur des cartes proximité

Le lecteur des cartes soutiennent jusqu'à 320 cartes.

Il y a deux cartes Maître, carte Maître ADD et carte Maître DELETE.

La distance de lecture est moins de 3cm, les cartes utilisent une fréquence de 125kHz.

18

## NL Master-kaarten autoriseren

Registreer twee nieuwe masterkaarten (de oude kaarten vervallen dan automatisch).

Druk binnen de 10 seconden na opstart gedurende 3 seconden op de Setup-toets, vervolgens op T2 en toon nadien de nieuwe ADD-kaart en de nieuwe DELETE-kaart.

## FR Authoriser les cartes Maître

Registrez deux nouvelles cartes maître (les anciennes cartes expirent alors automatiquement).

Appuyez entre 10 secondes sur le bouton Setup (après démarrage), ensuite sur T2 et présentez le nouveau carte ADD et le nouveau carte DELETE.

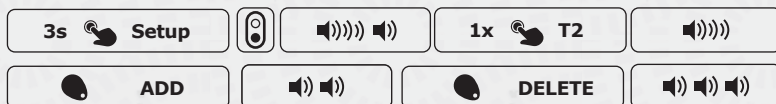

## NL Gebruikerskaarten toevoegen

Toon de masterkaart ADD, toon vervolgens de toe te voegen kaarten. Sluit het toevoegen af door de masterkaart ADD opnieuw te tonen.

## FR Ajouter cartes d'utilisateurs

Présentez la carte ADD, ensuite présenter les cartes d'utilisateurs. Fermez l'ajoutage par présenter la carte ADD encore une fois.



**Zolang het menu niet afgesloten is, kun je wisselen tussen de instellingen.  
Het menu sluit automatisch na 10 seconden inactiviteit.**

**Si le menu n'est pas fermé, vous pouvez modifier les paramètres.  
Le menu se ferme automatiquement après 10 secondes d'inactivité.**

## NL Gebruikerskaarten verwijderen

Toon de masterkaart DELETE, toon vervolgens de te verwijderen kaarten. Sluit het verwijderen af door de masterkaart DELETE opnieuw te tonen.

## FR Supprimer cartes d'utilisateurs

Présentez la carte DELETE, ensuite présenter les cartes d'utilisateurs. Fermez le suppression par présenter la carte DELETE encore une fois.

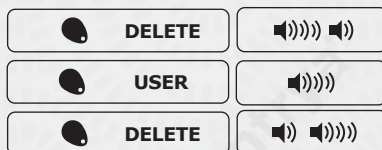

19

## NL Eigenschappen

## FR Spécifications

Voeding <i>Alimentation</i>	DC/CC 24V
Verbruik <i>Consommation</i>	1.2W - 4.8W
Camera <i>Caméra</i>	1/2.7" Fisheye, 170° beeldhoek / angle
Voeding slot <i>Alimentation de la serrure</i>	12V DC/CC, 250mA max.
Afmetingen <i>Dimensions</i>	281 (H) x 110 (W) x 44 (D) mm
Werkings temperatuur <i>Température ambiante</i>	-20°C ~ +55°C
Beschermingsgraad <i>Indice de protection</i>	IP45

Alle teksten en afbeeldingen in deze handleiding zijn auteursrechtelijk beschermd en intellectueel eigendom van ENTRYA BVBA.  
Tous les textes et images dans ce manuel sont protégés par le droit d'auteur et la propriété intellectuelle d'ENTRYA BVBA.

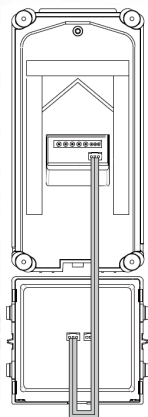

Achterzijde van de module  
Derrière de la module

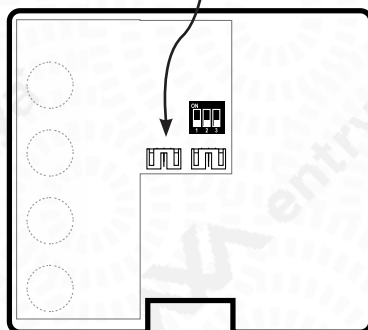
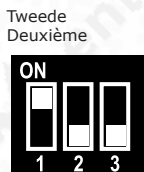
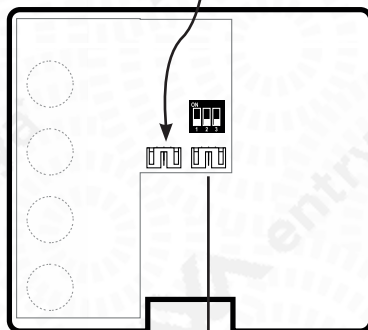
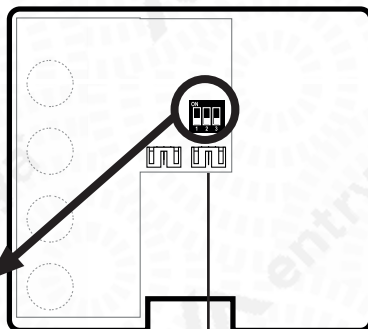

	Adres(se) 1 - 4
	Adres(se) 9 - 12
	Adres(se) 13 - 16
	Adres(se) 17 - 20
	Adres(se) 21 - 24
	Adres(se) 25 - 28
	Adres(se) 28 - 32