

Inkorten Multipoint inbouw of opbouw

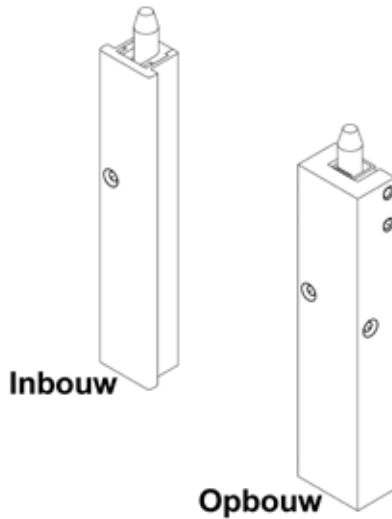

Afb. 1

Stap 1

Reken de lengte van de deurmaat min 3 mm uit (zie afb. 2). Kort de Multipoint in.

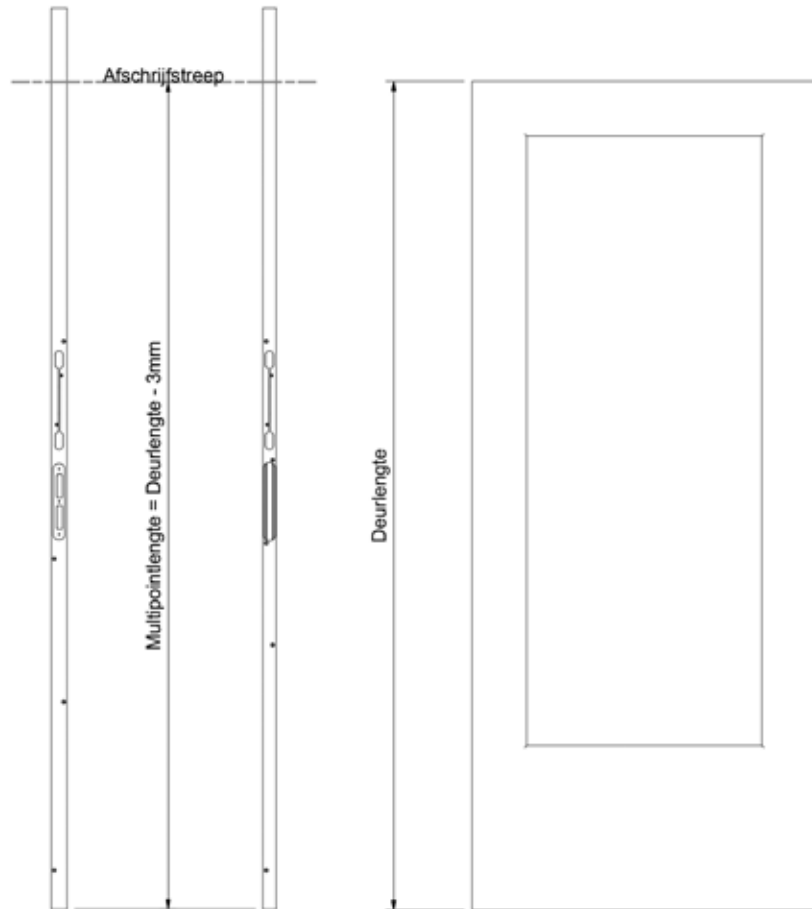

Afb. 2

Stap 2

Plaats de boormal op de Multipoint (zie afb. 3a), zorg dat deze gelijk loopt met het einde van de Multipoint. Draai de boormal vast met een inbusbout (zie afb. 3b).

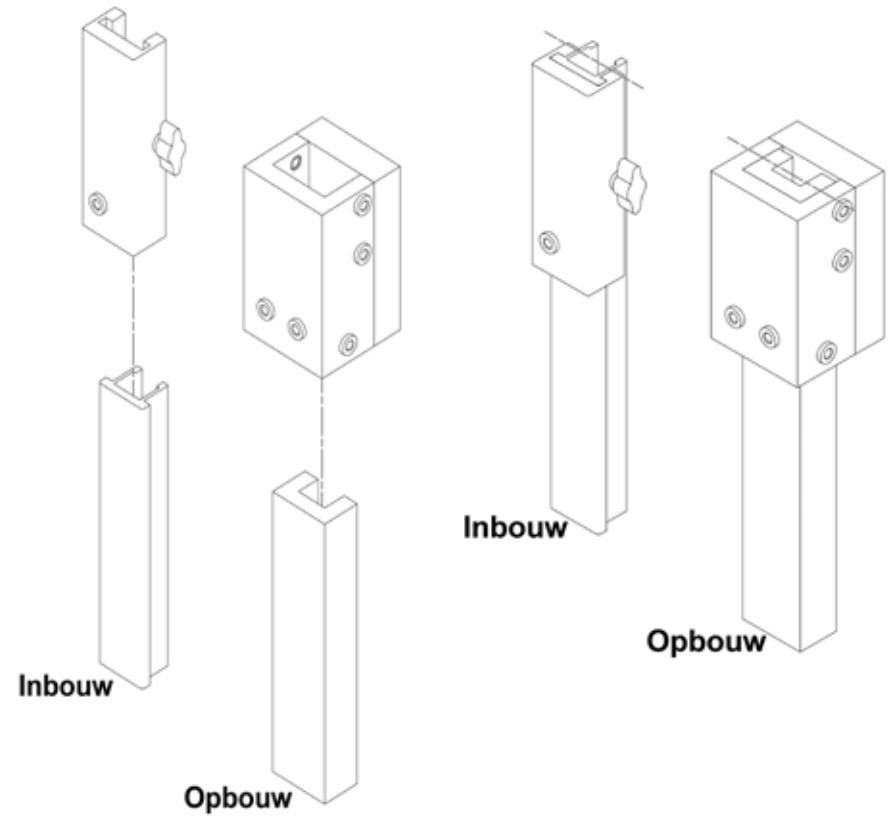

Afb. 3a

Afb. 3b

Stap 3

Boor alle gaten met boor 5 (zie afb. 4). Gebruik hiervoor de boorbus(sen).

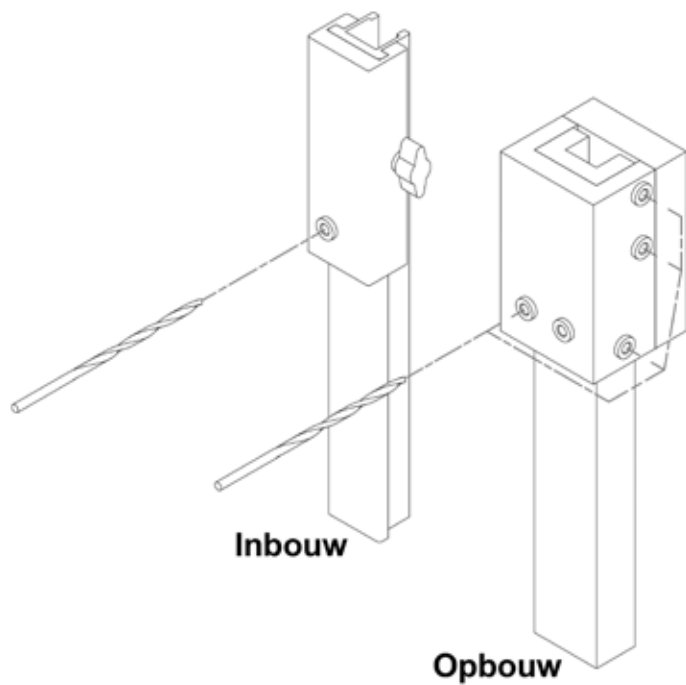

Afb. 4

Stap 4

Verwijder de boormal van de Multipoint (zie afb. 5) en verwijder de boor uit de boormachine.

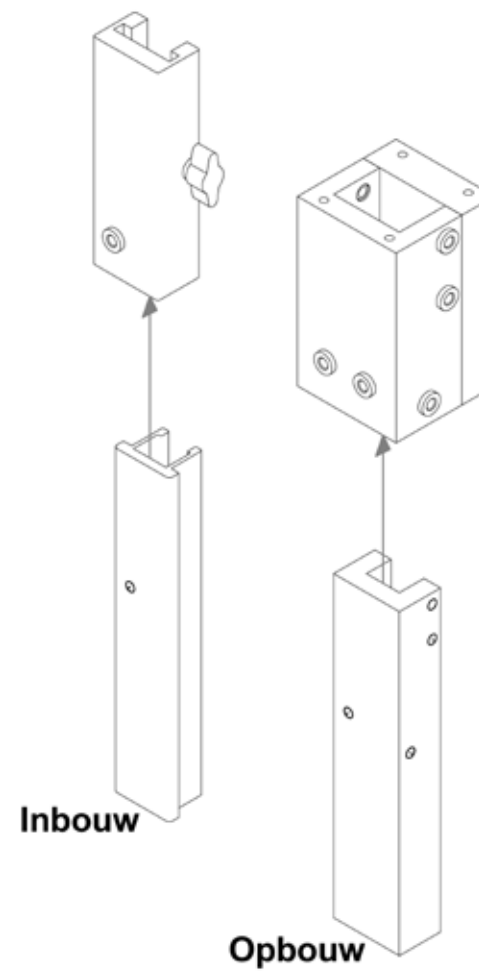

Afb. 5

Stap 5

Plaats de soeverinfrees. Soeverein de geboorde gaten. De tapgaten bij de Multipoint opbouw kunt u licht soevereinen (zie afb. 6).

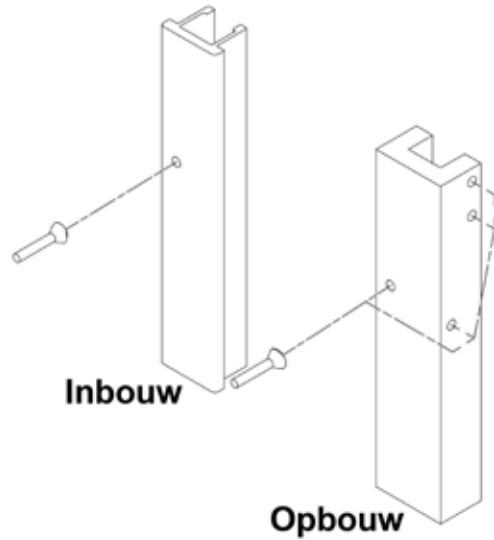

Afb. 6

Stap 6

Indien nodig kort het draadeinde in. Leg de pen aan het uiteinde, gelijk met de Multipoint. Zorg dat de Multipoint in geopende stand staat, met de onderste pen naar binnen. Plaats het draadeinde naast de bedieningsstang, kort deze iets minder ver in dan nodig, zodat je hem nog kan verstellen waar nodig (zie afb. 7).



Afb. 7

Stap 7 (Geldt alleen voor de Multipoint opbouw)

Tap met tapboor M6 het volderaad in het profiel (zie afb. 8)

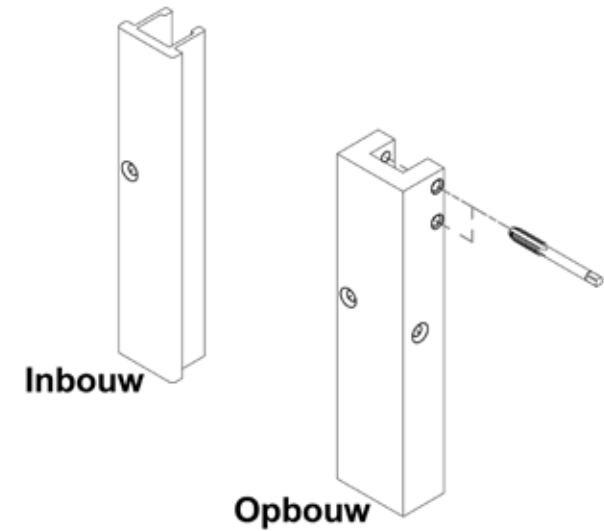

Afb. 8

Stap 8

Bevestig het draadeinde aan de bedieningsstang. Plaats de eindgeleider over de pen heen (zie afb. 9). Leg deze aan het uiteinde gelijk met de Multipoint. De Multipoint opbouw dient vastgedraaid te worden met stelschroeven. De Multipoint inbouw dient vastgeslagen te worden d.m.v. een drevel.

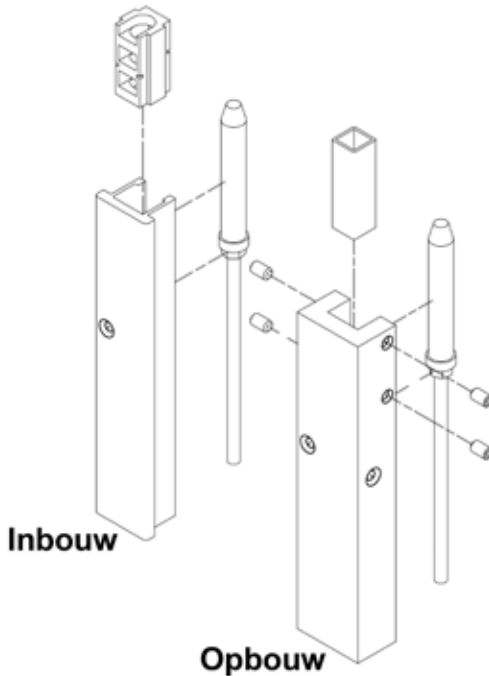

Afb. 9